

IN-DASH INSTALLATION KIT FOR 1974-2002 FORD/CHRYSLER/LINCOLN MERCURY AND JEEP VEHICLES

CHRYSLER

1995-00	CIRRUS	5
1993-97	CONCORDE	6
1980-83	CORDOBA	6
1975-79	CORDOBA	6
1983-84	E CLASS	7
1990-93	FIFTH AVENUE	7
1979-89	FIFTH AVENUE	8
1990-93	IMPERIAL	7
1979-89	IMPERIAL	7
1984-86	LASER	8
1984-88	LE BARON	7
1982-83	LE BARON	8
1977-81	LE BARON	8
1987-93	LE BARON "COUPE"	9
1990-95	LE BARON GTC	9
1985-89	LE BARON GTS	9
1989-94	LE BARON LANDAU	10
1994-97	LHS	10
1994-96	NEW YORKER	10
1988-93	NEW YORKER	7
1984-87	NEW YORKER	7
1979-83	NEW YORKER	7
1975-78	NEW YORKER	10
1979-81	NEWPORT	7
1975-78	NEWPORT	10
1995-00	SEBRING	11
1996-00	SEBRING "JXI"	
	CONVERTIBLE	5
1996-00	TOWN & COUNTRY	11
1994-95	TOWN & COUNTRY	11
1991-93	TOWN & COUNTRY	12
1990	TOWN & COUNTRY	12

DODGE

1979-82	024	12
1982-83	400	8
1983-88	600 ES	7
1985-89	ARIES	7
1981-84	ARIES	8
1976-80	ASPEN	13
1995-00	AVENGER	11
1996-00	CARAVAN	11
1994-95	CARAVAN	12
1991-93	CARAVAN	12
1984-90	CARAVAN	16
1979-87	CHARGER	12
1974-78	CHARGER	13
1997-00	DAKOTA	13

DODGE (cont'd)

1987-96	DAKOTA	14
1990-93	DAYTONA	14
1984-89	DAYTONA	8
1977-89	DIPLOMAT	8
1998-00	DURANGO	13
1988-93	DYNASTY	7
1993-00	INTREPID	6
1985-89	LANCER	9
1978-79	MAGNUM XE	13
1980-83	MIRADA	6
1974-78	MONACO	13
1995-99	NEON	14
1978-90	OMNI	12
1981-93	PICKUP	15
1974-80	PICKUP	15
1998-01	RAM	15
1994-97	RAM	16
1981-93	RAMCHARGER	15
1974-80	RAMCHARGER	15
1982-84	RAMPAGE	12
1975-79	ROYAL MONACO	13
1987-94	SHADOW	16
1989-95	SPIRIT	16
1995-01	STRATUS	5
1979-81	ST. REGIS	7
1978-02	VAN	17

EAGLE

1993-97	VISION	6
---------	--------	---

FORD

1985-91	AEROSTAR	17
1987-91	BRONCO FULL SIZE	18
1980-86	BRONCO-PICKUP	17
1983-88	BRONCO II	18
1983-89	CROWN VICTORIA	19
1975-91	E150/E250/E350 VAN	18
1984-90	ESCORT	19
1984-88	EXP	19
1987-91	F-SERIES PICKUP	18
1983-85	LTD	19
1985-86	MUSTANG	20
1983-88	RANGER	18
1986-89	TAURUS	20
1984-87	TEMPO	20
1980-88	THUNDERBIRD	21
1975-91	VAN, E150/E250/E350	18

JEEP

1997-01	CHEROKEE	21
1984-96	CHEROKEE	21
1985-92	COMMANCHE	21
1996-98	GRAND CHEROKEE	22
1993-95	GRAND CHEROKEE	22
1992	GRAND WAGONEER	22
1984-91	GRAND WAGONEER	21
1997-02	WRANGLER	22
1984-95	WRANGLER	22

LINCOLN

1983-87	CONTINENTAL	23
1984-89	CONTINENTAL	
	MARK VII LSC	23
1984-89	TOWN CAR	23

MERCURY

1985-86	CAPRI	20
1983-88	COUGAR	21
1980-82	COUGAR XR-7	21
1983-89	GRAND MARQUIS	19
1984-87	LYNX	19
1984-88	MARQUIS	19
1986-89	SABLE	24
1984-87	TOPAZ	20
1988-90	TRACER	24

PLYMOUTH

1989-95	ACCLAIM	24
1996-00	BREEZE	5
1975-79	FURY	6
1978-89	GRAN FURY	8
1975-77	GRAN FURY	10
1978-90	HORIZON	12
1995-99	NEON	14
1981-89	RELIANT	7
1983-90	SCAMP	12
1987-94	SUNDANCE	16
1979-82	TC3	12
1981-93	TRAILDUSTER	15
1974-80	TRAILDUSTER	15
1983-87	TURISMO	12
1978-83	VAN	17
1976-80	VOLARE	13
1996-00	VOYAGER	11
1994-95	VOYAGER	11
1991-93	VOYAGER	12
1984-90	VOYAGER	12

CAR STEREO CONNECTORS

PROVIDE EASY CONNECTION OF YOUR CAR STEREO TO FACTORY WIRING HARNESS.

FDO21

1982-Up Ford, Lincoln, Mercury vehicles
 Non Premium/JBL Sound

IMO1A

1990-Up Import, Jeep, Mitsubishi vehicles

CRO12

1984-Up Chrysler vehicles

MAO1

1988-90 Mercury Tracer



LIABILITY DISCLAIMER

This instruction booklet is based on carefully documented data and research of automobile dash disassembly, wire harness/codes and information pertaining to installation of this kit (FCJ2076) in 1974-2002 Ford, Chrysler, Lincoln, Mercury and Jeep Vehicles. Scosche Industries, Inc. cannot be held responsible for discrepancies/inconsistencies that may occur due to the automobile manufacturing changes or options, or damage that may occur in the automobile during the installation of components while using this booklet.

If you have any further questions, call our toll free technical help line at: **1-800-621-3695x3**

QUICK START GUIDE

INTRODUCTION

This premium installation kit is for 1974-2002 Ford/Chrysler/Lincoln/Mercury & Jeep Vehicles. Included are all the parts you need to mount your car stereo or CD player into your vehicle's dash. Refer to the individual instruction in this manual to remove your vehicle's factory radio and assemble the kit.

PRELIMINARY



BEFORE BEGINNING - Read QUICK START GUIDE PAGES 2-4
CAUTION: DISCONNECT YOUR VEHICLE'S NEGATIVE BATTERY TERMINAL BEFORE THE INSTALLATION TO HELP PREVENT ELECTRICAL DAMAGE. WE RECOMMEND THE USE OF A VOLT/OHM METER OVER A TEST LIGHT TO CHECK WIRING. A TEST LIGHT OR GROUNDED WIRE PROBE CAN CAUSE DAMAGE TO THE VEHICLE'S COMPUTER AND/OR DIAGNOSTIC SYSTEMS. AVOID ALL FACTORY AIRBAG WIRING - AIRBAGS CAN ACCIDENTALLY DEPLOY CAUSING SERIOUS INJURY OR DEATH.

- See your vehicle's instructions for any special tools your installation might require.
- Read all instructions accompanying your car stereo for proper wiring and mounting instructions.

PARTS LIST

KIT INCLUDES:

- 2 Mounting Panels
- 2 "A" Brackets (Left & Right)
- 2 "B" Brackets (Left & Right)
- 2 "C" Brackets (Left & Right)
- 2 Spacers
- 1 Hardware Pack
- 2 Tracer Bracket Spacers

ASSEMBLING THE KIT

The instructions for each vehicle show which mounting panel and brackets to use.

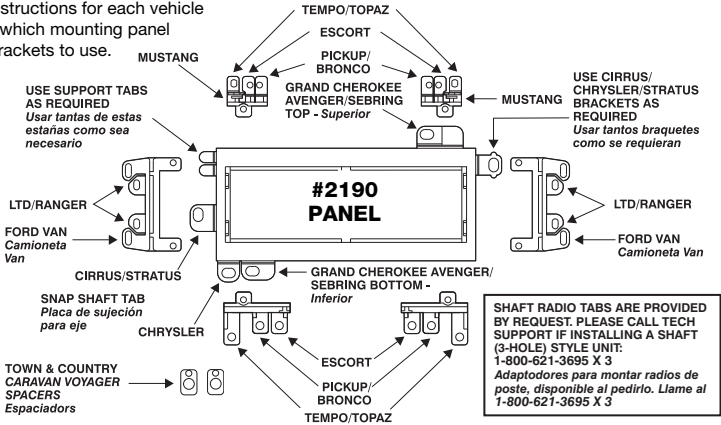

IMPORTANT!

Do Not Return Product to the Retailer!

IF YOU NEED ASSISTANCE OR REPLACEMENT PARTS

Call us FIRST at ...

1-800-621-3695 ext 3

Toll Free, No-Charge tech support

- FRIENDLY CUSTOMER SERVICE TECHNICIANS
- YOU WON'T BE ON HOLD LONGER THAN 5 MINUTES

OUR HOURS ARE:

Monday - Friday 8:00 a.m. to 5:30 p.m. (PST)
Saturday 8:00 a.m. to 2:00 p.m. (PST)

QUICK START GUIDE

ASSEMBLING THE KIT (cont'd)

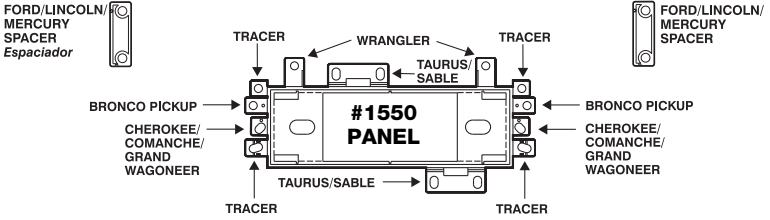

STEP 1 PICK YOUR VEHICLE

Locate your vehicle on the front cover of this instruction.

STEP 2 REMOVE FACTORY STEREO

Use the step's provided in the manual to remove factory stereo.

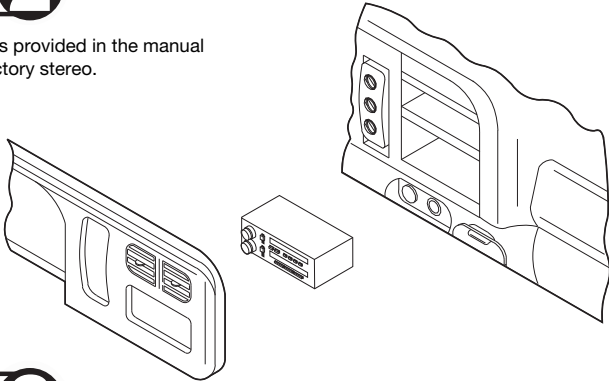

STEP 3 KIT/PANEL ASSEMBLY

ATTACHING THE BRACKET(S) FORD/LINCOLN/MERCURY:

Some installations require that you attach specific bracket(s). Using the supplied self tapping screws, secure the specified bracket(s) to the bosses on the back of the mounting panel.

USING SCREWS SUPPLIED, SECURE THE NECESSARY BRACKET(S) TO THE BOSSES LOCATED ON THE BACK OF THE MOUNTING PANEL.

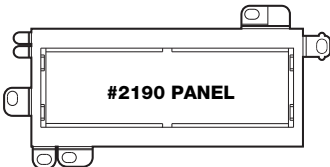
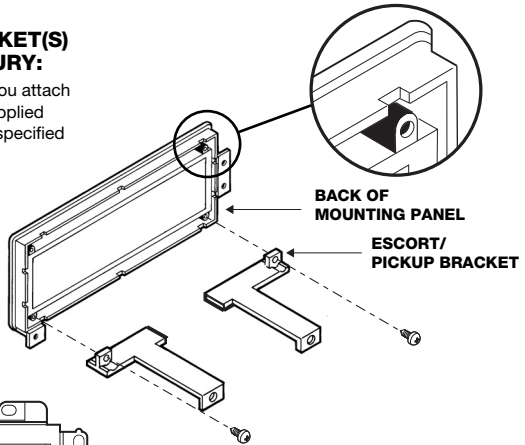

CHRYSLER/DODGE/PLYMOUTH

Kit panel is pre-assembled. Use the appropriate tabs that match your vehicle's mount locations. Brackets are not required.

QUICK START GUIDE

STEP 4 STEREO ASSEMBLY

FLATFACE DIN/DETACHABLE FACEPLATE/PULLOUT (DIN-E) RADIOS

Slide the mounting sleeve (metal shroud) into the panel's radio opening and bend all available mounting tabs outward (see inset). Slide the radio into the mounting sleeve once it has been fastened to the kit panel until the radio locks into place.

NOTE: The mounting sleeve must be removed from the radio first! Your radio may be snapped into its sleeve. Slide the mounting sleeve (metal shroud) off the radio towards the back.

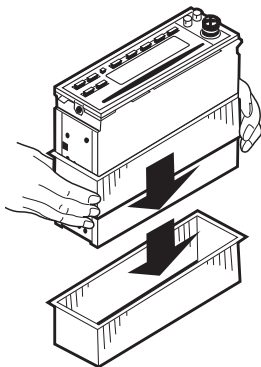

REMOVE SLEEVE FROM STEREO

1. Locate the locking mechanism on your DIN stereo sleeve (typically) on the side.
2. Slip mounting sleeve towards rear of stereo and remove.

1550 MOUNTING PANEL

Remove the sections indicated. Use side cutters, an X-acto knife or hacksaw blade to cut the top and bottom sections (follow the cut lines) then simply pull outward to break off each tab.

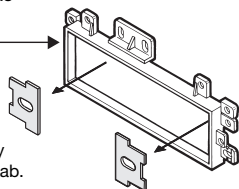

REAR SUPPORT STRAPS

2190 MOUNTING PANEL

DIN MOUNTING SLEEVE (SUPPLIED WITH STEREO)

NOTE: REAR SUPPORT STRAPS NOT INCLUDED. REAR SUPPORTING THE STEREO ADDS TO THE INSTALLATION'S STRUCTURAL INTEGRITY.

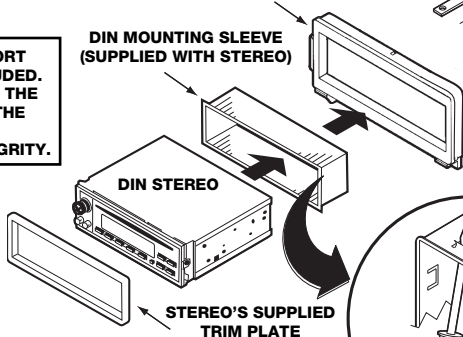

SHAFT MOUNT INSTALLATION NOTE: SNAP SHAFT MOUNTING TABS NOT INCLUDED. IF REQUIRED FOR YOUR STEREO INSTALLATION, CALL 800-821-36945 x3 FOR IMMEDIATE SHIPMENT.

STEP 5 STEREO CONNECTION

USE THE APPROPRIATE SCOSCHE WIRING CONNECTOR BELOW

Wire up your new aftermarket stereo to the Scosche wiring connector and install the Scosche kit and new stereo assembly in your vehicle. Follow the dash disassembly for your specific vehicle in reverse order to reassemble your dash.

CAR STEREO CONNECTORS

PROVIDE EASY CONNECTION OF YOUR CAR STEREO TO FACTORY WIRING HARNESS.

FDO21

1982-Up Ford, Lincoln, Mercury vehicles
Non Premium/JBL Sound

IMO1A

1990-Up Import, Jeep, Mitsubishi vehicles

CRO12

1984-Up Chrysler vehicles

MAO1

1988-90 Mercury Tracer



FACTORY WIRING CODES

NOTE: The following connectors are available to easily plug your aftermarket stereo into the factory harness:

PART# DESCRIPTION	PART# DESCRIPTION
CR012 1984-2002 Chrysler Vehicles	IM01 1990-2002 Universal import vehicles
FD021 1986-2002 Ford, Lincoln, Mercury Vehicles Non Premium/JBL Sound	MA01 1988-90 Mercury Tracer

- All wire codes are viewed as looking at the front of the plug with the wires exiting the rear.
- Use these wiring codes as a guide. Your vehicle might differ.

1984-2001 CHRYSLER VEHICLES

Gray Connector - Power/Speaker:

- 1 = 12 Volt Battery/Constant (12V+)
- 2 = 12 Volt Ignition/Switched (12V+)
- 3 = Radio Light
- 4 = Memory Light
- 5 = Right Front Negative (RF-)
- 6 = Left Front Negative (LF-)
- 7 = Not Used

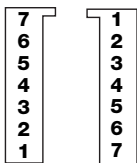

Black Connector - Speaker:

- 1 = Right Rear Negative (RR-)
- 2 = Left Rear Negative (LR-)
- 3 = Right Front Positive (RF+)
- 4 = Left Front Positive (LF+)
- 5 = Right Rear Positive (RR+)
- 6 = Left Rear Positive (LR+)
- 7 = Power Antenna

1986-UP FORD VEHICLES

Gray Connector - Power/Speaker:

- A = 12 Volt Battery/Constant (12V+)
- B = Not Used
- C = 12 Volt Ignition/Switched (12V+)
- D = Illumination
- E = LCD
- F = Chassis Ground (12V-)
- G = Power Antenna
- H = Remote Turn On (Factory Amplifier)

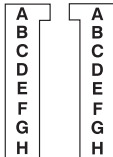

Black Connector - Speaker:

- A = Left Front Positive (LF+)
- B = Left Front Negative (LF-)
- C = Left Rear Positive (LR+)
- D = Left Rear Negative (LR-)
- E = Right Front Positive (RF+)
- F = Right Front Negative (RF-)
- G = Right Rear Positive (RR+)
- H = Right Rear Negative (RR-)

1982-86 FORD VEHICLES

Gray Connector - Speaker:

- 1 = Right Front Positive (RF+)
- 2 = Right Front Negative (RF-)
- 3 = Right Rear Positive (RR+)
- 4 = Right Rear Negative (RR-)
- 5 = Left Front Positive (LF+)
- 6 = Left Front Negative (LF-)
- 7 = Left Rear Positive (LR+)
- 8 = Left Rear Negative (LR-)

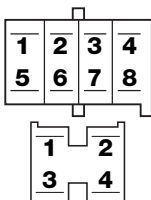

Gray Connector - Power:

- 1 = 12 Volt Accessory/Switched (12V+)
- 2 = 12 Volt Battery/Constant (12V+)
- 3 = Illumination/Dimmer (+12V Variable)
- 4 = Not Used

- 1995-00 Chrysler Cirrus**
- 1996-00 Chrysler Sebring "JXI" Convertible**
- 1995-01 Dodge Stratus**
- 1996-00 Plymouth Breeze**



Read pages 2-4 for kit assembly.

RADIO REMOVAL:

1. Carefully pry out on the radio/heater control trim bezel, unsnap to remove.
2. Extract two 3/8" bolts holding radio in, unplug and remove radio.

NOTE: The rear of the aftermarket stereo should be supported.

USE THESE SUPPORT TABS AS REQUIRED

Usar tantas de estas pestañas como sea necesario

USE THIS BRACKET
Usar este braquete

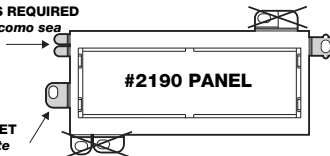

REMOVE ALIGNMENT
PIN - TOP
Quitar la clavija de
alineamiento -
Superior

USE THE SHADED MOUNTING TABS AND THE INDICATED BRACKETS. CUT OFF THE REMAINING TABS AND DISCARD. FOR DIN ISO INSTALLATION, SEE PAGE 4.

Usar las pestañas sombreadas y los braquetes indicados. Cortar las pestañas restantes y descartarlas. Para la instalación de radios DIN ISO ver la página 4.

1993-97 Chrysler Concorde
1993-00 Dodge Intrepid
1993-97 Eagle Vision



Read pages 2-4
for kit assembly.

RADIO REMOVAL:

1. Pull the radio trim bezel out to release the snap clips, and remove the bezel.
2. Extract the two bolts securing the radio, pull the radio from the cavity, unplug all connectors and remove the radio.

USE THESE SUPPORT TABS AS REQUIRED

Usar tantas de estas pestañas como sea necesario

USE THIS BRACKET

Usar este braquete

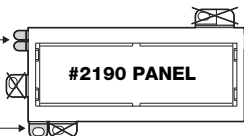

REMOVE ALIGNMENT PIN - BOTTOM

Sacar la clavija de alineamiento - inferior

USE THE SHADED MOUNTING TABS AND THE INDICATED BRACKETS. CUT OFF THE REMAINING TABS AND DISCARD. FOR DIN ISO INSTALLATION, SEE PAGE 4.

Usar las pestañas sombreadas y los braquetes indicados. Cortar las pestañas restantes y descartarlas. Para la instalación de radios DIN ISO ver la página 4.

1980-83 Chrysler Cordoba
1980-83 Dodge Mirada



Read pages 2-4
for kit assembly.

RADIO REMOVAL:

1. Remove four screws securing the radio dash panel: two above the radio and two above the heater controls.
2. Remove the radio dash panel. Remove two screws securing the radio to the dash. Pull the radio out.
3. Disconnect power, antenna, and all speaker and electrical connections.

USE THESE SUPPORT TABS AS REQUIRED

Usar tantas de estas pestañas como sea necesario

USE THIS BRACKET

Usar este braquete

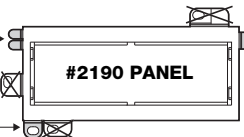

REMOVE ALIGNMENT PIN - BOTTOM

Sacar la clavija de alineamiento - inferior

USE THE SHADED MOUNTING TABS AND THE INDICATED BRACKETS. CUT OFF THE REMAINING TABS AND DISCARD. FOR DIN ISO INSTALLATION, SEE PAGE 4.

Usar las pestañas sombreadas y los braquetes indicados. Cortar las pestañas restantes y descartarlas. Para la instalación de radios DIN ISO ver la página 4.

1975-79 Chrysler Cordoba
1975-79 Plymouth Fury



Read pages 2-4
for kit assembly.

RADIO REMOVAL:

1. Remove four securing screws from the bottom edge of the radio dash panel.
2. Remove two securing screws from the top edge of the panel above the radio.
3. Unscrew the retainer ring securing the remote mirror control and remove the panel.
4. Remove two screws securing radio to the dash. Pull the radio out.
5. Disconnect power, antenna and all speaker and electrical connections.

USE THESE SUPPORT TABS AS REQUIRED

Usar tantas de estas pestañas como sea necesario

USE THIS BRACKET

Usar este braquete

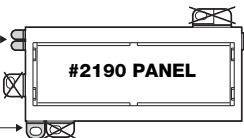

REMOVE ALIGNMENT PIN - BOTTOM

Sacar la clavija de alineamiento - inferior

USE THE SHADED MOUNTING TABS AND THE INDICATED BRACKETS. CUT OFF THE REMAINING TABS AND DISCARD. FOR DIN ISO INSTALLATION, SEE PAGE 4.

Usar las pestañas sombreadas y los braquetes indicados. Cortar las pestañas restantes y descartarlas. Para la instalación de radios DIN ISO ver la página 4.

1983-84 Chrysler E Class
1984-88 Chrysler Le Baron
1984-87 Chrysler New Yorker
1983-88 Dodge 600 ES

1985-89 Dodge Aries
1981-89 Plymouth Reliant



Read pages 2-4
for kit assembly.

RADIO REMOVAL:

1. Remove nine securing screws from the top and bottom of the radio trim panel. Remove the panel by pulling it down and out.
2. Unhook the wiring harness.
3. Remove the two Chrysler anti-theft bolts retaining the radio (use Snap-On bit TTW 12 for 1/4" drive) and remove the radio. Disconnect power, ground cable, antenna and speaker wires.

USE THESE SUPPORT
TABS AS REQUIRED
*Usar tantas de estas
pestañas como sea
necesario*

USE THIS BRACKET
Usar este braquete



REMOVE ALIGNMENT
PIN - BOTTOM
*Sacar la clavija de
alineamiento - Inferior*

USE THE SHADED MOUNTING TABS AND THE INDICATED BRACKETS. CUT OFF THE REMAINING TABS AND DISCARD. FOR DIN ISO INSTALLATION, SEE PAGE 4.
Usar las pestañas sombreadas y los braquetes indicados. Cortar las pestañas restantes y descartarlas. Para la instalación de radios DIN ISO ver la página 4.

1990-93 Chrysler Fifth Avenue/Imperial
1988-93 Chrysler New Yorker
1988-93 Dodge Dynasty



Read pages 2-4
for kit assembly.

RADIO REMOVAL:

1. Remove nine securing screws from the top and bottom of the radio trim panel. Remove the panel by pulling it down and out.
2. Unhook the wiring harness.
3. Remove the two Chrysler anti-theft bolts retaining the radio (use Snap-On bit TTW 12 for 1/4" drive) and remove the radio. Disconnect power, ground cable, antenna and speaker wires.

USE THESE SUPPORT
TABS AS REQUIRED
*Usar tantas de estas
pestañas como sea
necesario*

USE THIS BRACKET
Usar este braquete

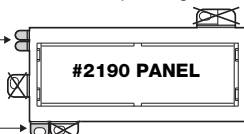

REMOVE ALIGNMENT
PIN - BOTTOM
*Sacar la clavija de
alineamiento - Inferior*

USE THE SHADED MOUNTING TABS AND THE INDICATED BRACKETS. CUT OFF THE REMAINING TABS AND DISCARD. FOR DIN ISO INSTALLATION, SEE PAGE 4.
Usar las pestañas sombreadas y los braquetes indicados. Cortar las pestañas restantes y descartarlas. Para la instalación de radios DIN ISO ver la página 4.

1979-89 Chrysler Imperial
1979-81 Chrysler Newport
1979-83 Chrysler New Yorker
1979-81 Dodge St. Regis



Read pages 2-4
for kit assembly.

RADIO REMOVAL:

1. Remove four screws securing the radio dash panel: two above the radio and two above the heater controls.
2. Remove radio dash panel.
3. Remove two screws securing the radio to the dash. Pull the radio out.
4. Disconnect power, antenna, and all speaker and electrical connections.

USE THESE SUPPORT
TABS AS REQUIRED
*Usar tantas de estas
pestañas como sea
necesario*

USE THIS BRACKET
Usar este braquete



REMOVE ALIGNMENT
PIN - BOTTOM
*Sacar la clavija de
alineamiento - Inferior*

USE THE SHADED MOUNTING TABS AND THE INDICATED BRACKETS. CUT OFF THE REMAINING TABS AND DISCARD. FOR DIN ISO INSTALLATION, SEE PAGE 4.
Usar las pestañas sombreadas y los braquetes indicados. Cortar las pestañas restantes y descartarlas. Para la instalación de radios DIN ISO ver la página 4.

1984-86 Chrysler Laser
1984-89 Dodge Daytona



Read pages 2-4
for kit assembly.

RADIO REMOVAL:

1. Remove one screw from each side of the ashtray.
2. Pull off the trim panel.
3. Remove two screws securing the radio to the dash. Pull the radio out.
4. Disconnect the power, antenna, and all speaker and electrical connections.

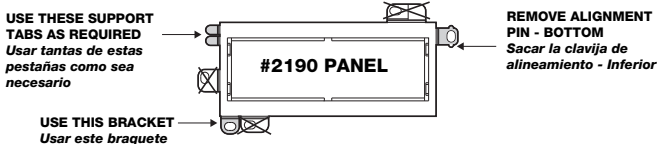

USE THE SHADED MOUNTING TABS AND THE INDICATED BRACKETS. CUT OFF THE REMAINING TABS AND DISCARD. FOR DIN ISO INSTALLATION, SEE PAGE 4.
Usar las pestañas sombreadas y los braquetes indicados. Cortar las pestañas restantes y descartarlas. Para la instalación de radios DIN ISO ver la página 4.

1982-83 Chrysler Le Baron
1981-84 Dodge Aries
1982-83 Dodge 400



Read pages 2-4
for kit assembly.

RADIO REMOVAL:

1. Remove four screws from the top of the radio panel trim and four from the bottom of the panel trim. Remove the panel.
2. Remove two bolts retaining the radio, and remove the radio. Disconnect the power, ground cable, antenna and speaker wires.

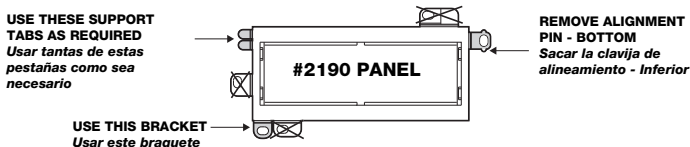

USE THE SHADED MOUNTING TABS AND THE INDICATED BRACKETS. CUT OFF THE REMAINING TABS AND DISCARD. FOR DIN ISO INSTALLATION, SEE PAGE 4.
Usar las pestañas sombreadas y los braquetes indicados. Cortar las pestañas restantes y descartarlas. Para la instalación de radios DIN ISO ver la página 4.

1977-81 Chrysler Le Baron
1979-89 Chrysler Fifth Avenue
1977-89 Dodge Diplomat
1978-89 Plymouth Gran Fury



Read pages 2-4
for kit assembly.

RADIO REMOVAL:

1. Remove four screws from the top edge of the dash panel and four screws from the bottom edge. Remove the panel.
2. Remove two screws securing the radio to the dash and pull out.
3. Disconnect power, antenna, and all speaker, and electrical connections.

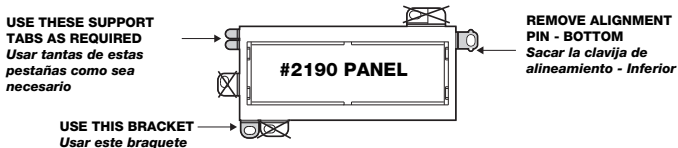

USE THE SHADED MOUNTING TABS AND THE INDICATED BRACKETS. CUT OFF THE REMAINING TABS AND DISCARD. FOR DIN ISO INSTALLATION, SEE PAGE 4.
Usar las pestañas sombreadas y los braquetes indicados. Cortar las pestañas restantes y descartarlas. Para la instalación de radios DIN ISO ver la página 4.

1987-93 Chrysler Le Baron "Coupe"

RADIO REMOVAL:

1. Remove two screws, one from each lower corner of the radio/console trim panel.
2. Gently snap off the trim panel.
3. Remove two screws securing the right side panel of the console, one at top, one at bottom; remove the side panel.
4. Remove two screws from the radio mounting bracket. Disconnect the wire harness, antenna lead, and ground strap. Remove the radio.



Read pages 2-4 for kit assembly.

USE THESE SUPPORT TABS AS REQUIRED
Usar tantas de estas pestañas como sea necesario

USE THIS BRACKET
Usar este braquete

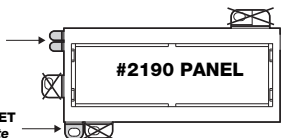

REMOVE ALIGNMENT PIN - BOTTOM
Sacar la clavija de alineamiento - Inferior

USE THE SHADED MOUNTING TABS AND THE INDICATED BRACKETS. CUT OFF THE REMAINING TABS AND DISCARD. FOR DIN ISO INSTALLATION, SEE PAGE 4.

Usar las pestañas sombreadas y los braquetes indicados. Cortar las pestañas restantes y descartarlas. Para la instalación de radios DIN ISO ver la página 4.

1990-95 Chrysler Le Baron GTC

RADIO REMOVAL:

1. Gently pry outward on the radio trim bezel to release seven snap clips and remove.
2. Extract two hex head bolts holding radio in place and slide radio outward.
3. Unplug all power/speaker connectors, unplug antenna and unbolt ground strap-remove radio.



Read pages 2-4 for kit assembly.

USE THESE SUPPORT TABS AS REQUIRED
Usar tantas de estas pestañas como sea necesario

USE THIS BRACKET
Usar este braquete

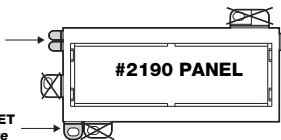

REMOVE ALIGNMENT PIN - BOTTOM
Sacar la clavija de alineamiento - Inferior

USE THE SHADED MOUNTING TABS AND THE INDICATED BRACKETS. CUT OFF THE REMAINING TABS AND DISCARD. FOR DIN ISO INSTALLATION, SEE PAGE 4.

Usar las pestañas sombreadas y los braquetes indicados. Cortar las pestañas restantes y descartarlas. Para la instalación de radios DIN ISO ver la página 4.

1985-89 Chrysler Le Baron GTS

1985-89 Dodge Lancer

RADIO REMOVAL:

1. Remove eleven screws from the perimeter of the dash trim panel and remove the trim panel.
2. Remove two anti-theft bolts (use Snap-On bit TTW12 for 1/4" drive) which secure the radio to the dash substructure; pull the radio out of the cavity, disconnect all wiring, and remove the radio.



Read pages 2-4 for kit assembly.

USE THESE SUPPORT TABS AS REQUIRED
Usar tantas de estas pestañas como sea necesario

USE THIS BRACKET
Usar este braquete

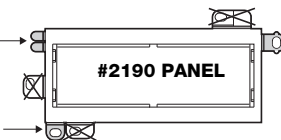

REMOVE ALIGNMENT PIN - BOTTOM
Sacar la clavija de alineamiento - Inferior

USE THE SHADED MOUNTING TABS AND THE INDICATED BRACKETS. CUT OFF THE REMAINING TABS AND DISCARD. FOR DIN ISO INSTALLATION, SEE PAGE 4.

Usar las pestañas sombreadas y los braquetes indicados. Cortar las pestañas restantes y descartarlas. Para la instalación de radios DIN ISO ver la página 4.

1989-94 Chrysler Le Baron Landau



Read pages 2-4
for kit assembly.

RADIO REMOVAL:

1. Starting from the bottom, gently pry outward on the radio trim bezel to release the two spring clips on the bottom and three across the top.
2. Unplug the lamp harness from the back of the trim bezel and remove.
3. Extract two screws above radio, one at the lower right corner behind glove box door, and one screw at the lower right hand corner below steering column.
4. Remove the trim panel around the radio itself.
5. Extract two hex head screws holding radio in place, unplug all connectors & unbolt ground strap.
6. Remove radio.

USE THESE SUPPORT
TABS AS REQUIRED
*Usar tantas de estas
pestañas como sea
necesario*

USE THIS BRACKET
Usar este braquete

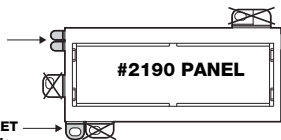

REMOVE ALIGNMENT
PIN - BOTTOM
*Sacar la clavija de
alineamiento - Inferior*

USE THE SHADED MOUNTING TABS AND THE INDICATED BRACKETS. CUT OFF THE REMAINING TABS AND DISCARD. FOR DIN ISO INSTALLATION, SEE PAGE 4.
*Usar las pestañas sombreadas y los braquetes indicados. Cortar las pestañas restantes y descartarlas.
Para la instalación de radios DIN ISO ver la página 4.*

1994-97 Chrysler LHS 1994-96 Chrysler New Yorker



Read pages 2-4
for kit assembly.

RADIO REMOVAL:

1. Remove the ashtray from the dash.
2. Carefully pry out on the perimeter radio dash bezel using a panel removal tool to release the fastening clips and remove the radio dash bezel.
3. Extract the two screws securing the radio to the dash, pull the radio from the dash cavity, unplug all connectors and remove the radio.

USE THESE SUPPORT
TABS AS REQUIRED
*Usar tantas de estas
pestañas como sea
necesario*

USE THIS BRACKET
Usar este braquete

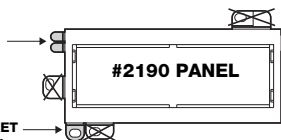

REMOVE ALIGNMENT
PIN - BOTTOM
*Sacar la clavija de
alineamiento - Inferior*

USE THE SHADED MOUNTING TABS AND THE INDICATED BRACKETS. CUT OFF THE REMAINING TABS AND DISCARD. FOR DIN ISO INSTALLATION, SEE PAGE 4.
*Usar las pestañas sombreadas y los braquetes indicados. Cortar las pestañas restantes y descartarlas.
Para la instalación de radios DIN ISO ver la página 4.*

1975-78 Chrysler Newport, New Yorker 1975-79 Dodge Royal Monaco 1975-77 Plymouth Gran Fury



Read pages 2-4
for kit assembly.

RADIO REMOVAL:

1. Remove three screws from the bottom edge of the dash panel.
2. Remove the ashtray and remove one screw retaining the dash panel.
3. Disconnect the cigarette lighter and wiper wires.
4. Pull the dash panel out from the top. Place the gear selector in low gear & remove the dash panel.
5. Release the radio rear support. Remove two screws securing the radio to the dash. Pull the radio out.
6. Disconnect the power, antenna, and all speaker and electrical connections.

USE THESE SUPPORT
TABS AS REQUIRED
*Usar tantas de estas
pestañas como sea
necesario*

USE THIS BRACKET
Usar este braquete

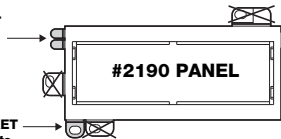

REMOVE ALIGNMENT
PIN - BOTTOM
*Sacar la clavija de
alineamiento - Inferior*

USE THE SHADED MOUNTING TABS AND THE INDICATED BRACKETS. CUT OFF THE REMAINING TABS AND DISCARD. FOR DIN ISO INSTALLATION, SEE PAGE 4.
*Usar las pestañas sombreadas y los braquetes indicados. Cortar las pestañas restantes y descartarlas.
Para la instalación de radios DIN ISO ver la página 4.*

1995-00 Chrysler Sebring**1995-00 Dodge Avenger**Read pages 2-4
for kit assembly.**RADIO REMOVAL:**

- Carefully pry out on radio/AC control trim bezel to release the snap clips. Remove the bezel.
- Extract the two screws holding radio in, unplug connector, unbolt ground wire from rear of radio and remove radio.

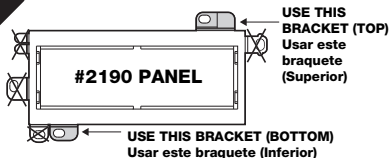

USE THE SHADED MOUNTING TABS AND THE INDICATED BRACKETS. CUT OFF THE REMAINING TABS AND DISCARD. FOR DIN ISO INSTALLATION, SEE PAGE 4.

Usar las pestañas sombreadas y los braquetes indicados. Cortar las pestañas restantes y descartarlas. Para la instalación de radios DIN ISO ver la página 4.

1996-00 Chrysler Town & Country**1996-00 Dodge Caravan****1996-00 Plymouth Voyager**Read pages 2-4
for kit assembly.**RADIO REMOVAL:**

- Extract two screws in the trim bezel from just above the radio.
- Pop off small trim below radio and extract (2) screws from behind.
- Pull the radio trim bezel away from the dash, unplug the ac/heating control.
- Extract the two screws securing the radio to the dash, pull the radio from the cavity, disconnect the ground strap, unplug all connectors and remove the radio.



USE THE SHADED MOUNTING TABS AND THE INDICATED BRACKETS. CUT OFF THE REMAINING TABS AND DISCARD. FOR DIN ISO INSTALLATION, SEE PAGE 4.

Usar las pestañas sombreadas y los braquetes indicados. Cortar las pestañas restantes y descartarlas. Para la instalación de radios DIN ISO ver la página 4.

1994-95 Chrysler Town & Country**1994-95 Dodge Caravan****1994-95 Plymouth Voyager**Read pages 2-4
for kit assembly.**RADIO REMOVAL:**

- Using a panel removal tool carefully pry up on the dash panel at the base of the windshield (speaker grille panel) to release the fastening clips securing it to the dash and pull out on the panel to remove.
- Pry up the piece of trim that looks like a vent in front of the instrument light cluster on top of the dash using a panel removal tool to release and remove the trim.
- Carefully pry out on the trim panel surrounding the heater controls using a panel removal tool to release the fastening clips securing the trim to the dash and remove the trim.
- Extract the three screws securing the bottom of the radio trim bezel to the dash.
- Extract the three screws securing the front of the instrument light cluster to the top of the dash.
- Extract the screw securing the back of the instrument light cluster to the dash, pry up on the light cluster with a panel removal tool, unplug all connectors and remove.
- Extract the three screws securing the top of the radio trim bezel to the dash on the drivers side of the dash.
- Pull the radio trim bezel away from the dash, unplug all connectors, shift the gear select lever into low, tilt the steering wheel down and remove the bezel.
- Extract the two screws securing the radio to the dash, pull the radio from the cavity, disconnect the ground strap unplug all connectors and remove the radio.

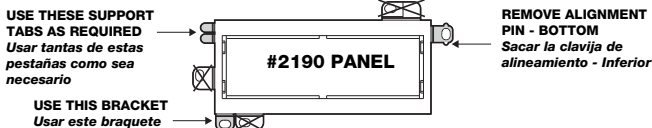

USE THE SHADED MOUNTING TABS AND THE INDICATED BRACKETS. CUT OFF THE REMAINING TABS AND DISCARD. FOR DIN ISO INSTALLATION, SEE PAGE 4.

Usar las pestañas sombreadas y los braquetes indicados. Cortar las pestañas restantes y descartarlas. Para la instalación de radios DIN ISO ver la página 4.

1991-93 Chrysler Town & Country
1991-93 Dodge Caravan
1991-93 Plymouth Voyager



Read pages 2-4
for kit assembly.

RADIO REMOVAL:

1. Remove the cigarette lighter.
2. Using a panel removal tool, carefully pry outward to release the clips securing the dash bezel and remove the bezel.
3. Extract the two screws securing the rear hatch switch to the dash bezel.
4. Extract the two 3/8" bolts securing the radio to the dash.
5. Pull the radio out of the dash, and unplug all the connectors. Disconnect the ground strap and remove the radio.

USE THESE SUPPORT TABS AS REQUIRED
Usar tantas de estas pestañas como sea necesario

USE THIS BRACKET
Usar este braquete

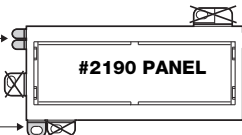

REMOVE ALIGNMENT PIN - BOTTOM
Sacar la clavija de alineamiento - Inferior

USE THE SHADED MOUNTING TABS AND THE INDICATED BRACKETS. CUT OFF THE REMAINING TABS AND DISCARD. FOR DIN ISO INSTALLATION, SEE PAGE 4.
Usar las pestañas sombreadas y los braquetes indicados. Cortar las pestañas restantes y descartarlas. Para la instalación de radios DIN ISO ver la página 4.

1990 Chrysler Town & Country
1984-90 Dodge Caravan
1984-90 Plymouth Voyager



Read pages 2-4
for kit assembly.

RADIO REMOVAL:

1. Reach behind ashtray and unsnap the carrier housing to remove the ashtray.
2. Remove three screws along the top edge of the radio trim panel.
3. Remove two screws below the radio trim panel. Remove the trim panel.
4. Remove two screws securing the radio to dash then pull the radio out.
5. Disconnect the power, antenna, and all speaker and electrical connections. Remove the radio.

USE THESE SUPPORT TABS AS REQUIRED
Usar tantas de estas pestañas como sea necesario

USE THIS BRACKET
Usar este braquete

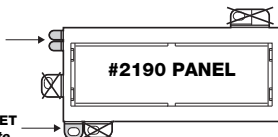

REMOVE ALIGNMENT PIN - BOTTOM
Sacar la clavija de alineamiento - Inferior

USE THE SHADED MOUNTING TABS AND THE INDICATED BRACKETS. CUT OFF THE REMAINING TABS AND DISCARD. FOR DIN ISO INSTALLATION, SEE PAGE 4.
Usar las pestañas sombreadas y los braquetes indicados. Cortar las pestañas restantes y descartarlas. Para la instalación de radios DIN ISO ver la página 4.

1979-82 Dodge 024
1979-87 Dodge Charger
1978-90 Dodge Omni
1982-84 Dodge Rampage
1978-90 Plymouth Horizon **1979-82 Plymouth TC3**
1983-90 Plymouth Scamp **1983-87 Plymouth Turismo**



Read pages 2-4
for kit assembly.

RADIO REMOVAL:

1. Remove seven screws from the top and bottom edges of the radio dash panel & remove the panel.
2. Remove two screws securing the radio to the dash and pull the radio out.
3. Disconnect power, antenna, and all speaker and electrical connections.

USE THESE SUPPORT TABS AS REQUIRED
Usar tantas de estas pestañas como sea necesario

USE THIS BRACKET
Usar este braquete

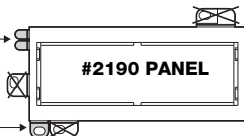

REMOVE ALIGNMENT PIN - BOTTOM
Sacar la clavija de alineamiento - Inferior

USE THE SHADED MOUNTING TABS AND THE INDICATED BRACKETS. CUT OFF THE REMAINING TABS AND DISCARD. FOR DIN ISO INSTALLATION, SEE PAGE 4.
Usar las pestañas sombreadas y los braquetes indicados. Cortar las pestañas restantes y descartarlas. Para la instalación de radios DIN ISO ver la página 4.

1976-80 Dodge Aspen
1976-80 Plymouth Volare



Read pages 2-4
for kit assembly.

RADIO REMOVAL:

1. Remove four screws from the bottom of the dash panel.
Carefully pull the top portion of the panel out and remove the radio.
2. Remove two screws securing the radio to the dash and pull the radio out.
3. Disconnect power, antenna, and all speaker electrical connections.

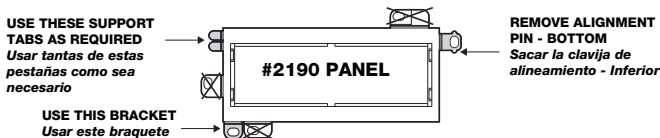

USE THE SHADED MOUNTING TABS AND THE INDICATED BRACKETS. CUT OFF THE REMAINING TABS AND DISCARD. FOR DIN ISO INSTALLATION, SEE PAGE 4.
Usar las pestañas sombreadas y los braquetes indicados. Cortar las pestañas restantes y descartarlas. Para la instalación de radios DIN ISO ver la página 4.

1974-78 Dodge Charger, Monaco
1978-79 Dodge Magnum XE



Read pages 2-4
for kit assembly.

RADIO REMOVAL:

1. Remove four screws from the bottom edge of the radio dash panel.
2. Remove two screws from the top edge of the panel above the radio location.
3. Unscrew the retainer ring securing the remote mirror control and remove the panel.
4. Remove two screws securing the radio to the dash. Pull the radio out.
5. Disconnect power, antenna, and all speaker and electrical connections.

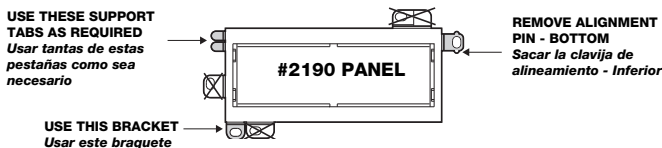

USE THE SHADED MOUNTING TABS AND THE INDICATED BRACKETS. CUT OFF THE REMAINING TABS AND DISCARD. FOR DIN ISO INSTALLATION, SEE PAGE 4.
Usar las pestañas sombreadas y los braquetes indicados. Cortar las pestañas restantes y descartarlas. Para la instalación de radios DIN ISO ver la página 4.

1997-00 Dodge Dakota
1998-00 Dodge Durango



Read pages 2-4
for kit assembly.

RADIO REMOVAL:

1. Extract three screws from the bottom edge of small center plastic panel below steering column, pry out on panel to remove.
2. Use a panel removal tool to carefully pry out on the radio/dash panel, unplug, unplug the left side of the panel, and remove.
3. Extract two 10mm bolts holding radio in, unplug and remove radio.

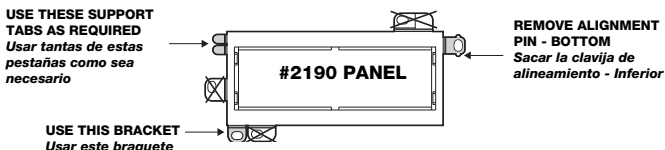

USE THE SHADED MOUNTING TABS AND THE INDICATED BRACKETS. CUT OFF THE REMAINING TABS AND DISCARD. FOR DIN ISO INSTALLATION, SEE PAGE 4.
Usar las pestañas sombreadas y los braquetes indicados. Cortar las pestañas restantes y descartarlas. Para la instalación de radios DIN ISO ver la página 4.

1987-96 Dodge Dakota

RADIO REMOVAL:

1. Remove eight screws from the dash trim panel.
2. Remove two screws from the underside of the steering column trim, and remove the rim.
3. Remove two screws from the radio mounting bracket, disconnect power antenna, speaker leads, and all other electrical connections, and remove the radio.



Read pages 2-4
for kit assembly.

USE THESE SUPPORT
TABS AS REQUIRED
*Usar tantas de estas
pestañas como sea
necesario*

USE THIS BRACKET
Usar este braquete



REMOVE ALIGNMENT
PIN - BOTTOM
*Sacar la clavija de
alineamiento - Inferior*

USE THE SHADED MOUNTING TABS AND THE INDICATED BRACKETS. CUT OFF THE REMAINING TABS AND DISCARD. FOR DIN ISO INSTALLATION, SEE PAGE 4.

Usar las pestañas sombreadas y los braquetes indicados. Cortar las pestañas restantes y descartarlas. Para la instalación de radios DIN ISO ver la página 4.

1990-93 Dodge Daytona

RADIO REMOVAL:

1. Pull firmly outward on the console/radio trim panel - secured by five metal spring clips, two at the top, two on the right side and one on the left side.
2. Extract the top two screws from each side of the lower console - this allows you to slightly spread the console, providing clearance to remove the radio.
3. Remove the remaining two screws securing the radio, disconnect the connectors and remove the radio.



Read pages 2-4
for kit assembly.

USE THESE SUPPORT
TABS AS REQUIRED
*Usar tantas de estas
pestañas como sea
necesario*

USE THIS BRACKET
Usar este braquete

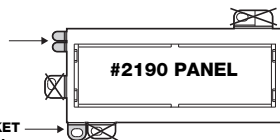

REMOVE ALIGNMENT
PIN - BOTTOM
*Sacar la clavija de
alineamiento - Inferior*

USE THE SHADED MOUNTING TABS AND THE INDICATED BRACKETS. CUT OFF THE REMAINING TABS AND DISCARD. FOR DIN ISO INSTALLATION, SEE PAGE 4.

Usar las pestañas sombreadas y los braquetes indicados. Cortar las pestañas restantes y descartarlas. Para la instalación de radios DIN ISO ver la página 4.

1995-99 Dodge Neon

1995-99 Plymouth Neon

RADIO REMOVAL:

1. Remove the ashtray from the dash.
2. Carefully pry outward on the radio trim bezel to release spring clips then remove.
3. Extract the two 3/8" screws securing the radio to the dash, pull the radio from the dash cavity, unplug all connectors, disconnect the ground strap and remove the radio.



Read pages 2-4
for kit assembly.

USE THESE SUPPORT
TABS AS REQUIRED
*Usar tantas de estas
pestañas como sea
necesario*

USE THIS BRACKET
Usar este braquete

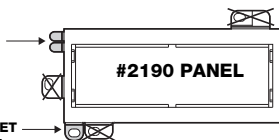

REMOVE ALIGNMENT
PIN - BOTTOM
*Sacar la clavija de
alineamiento - Inferior*

USE THE SHADED MOUNTING TABS AND THE INDICATED BRACKETS. CUT OFF THE REMAINING TABS AND DISCARD. FOR DIN ISO INSTALLATION, SEE PAGE 4.

Usar las pestañas sombreadas y los braquetes indicados. Cortar las pestañas restantes y descartarlas. Para la instalación de radios DIN ISO ver la página 4.

1981-93 Dodge Pickup, Ramcharger

1981-93 Plymouth Trailduster



Read pages 2-4
for kit assembly.

RADIO REMOVAL:

1. Remove five screws from the edge of the dash panel.
2. Remove one screw from the dash panel above the radio.
3. Carefully pull out the bottom of the panel to release the panel clips and remove the panel.
4. Remove two screws securing the radio to dash and pull out the radio.
5. Disconnect the power, antenna, and all speaker and electrical connections.

USE THESE SUPPORT
TABS AS REQUIRED
*Usar tantas de estas
pestañas como sea
necesario*

USE THIS BRACKET
Usar este braquete

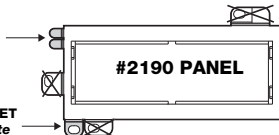

REMOVE ALIGNMENT
PIN - BOTTOM
*Sacar la clavija de
alineamiento - Inferior*

USE THE SHADED MOUNTING TABS AND THE INDICATED BRACKETS. CUT OFF THE REMAINING TABS AND DISCARD. FOR DIN ISO INSTALLATION, SEE PAGE 4.

Usar las pestañas sombreadas y los braquetes indicados. Cortar las pestañas restantes y descartarlas. Para la instalación de radios DIN ISO ver la página 4.

1974-80 Dodge Pickup, Ramcharger

1974-80 Plymouth Trailduster



Read pages 2-4
for kit assembly.

RADIO REMOVAL:

1. Remove four screws from the top edge of the dash panel.
2. Remove seven screws on the front surface and three under the dash panel.
3. Carefully pull the panel from the dash and remove it.
4. Remove two screws securing the radio to the dash. Pull the radio out.
5. Disconnect the power, antenna, and all speaker and electrical connections.

USE THESE SUPPORT
TABS AS REQUIRED
*Usar tantas de estas
pestañas como sea
necesario*

USE THIS BRACKET
Usar este braquete

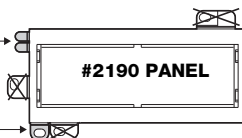

REMOVE ALIGNMENT
PIN - BOTTOM
*Sacar la clavija de
alineamiento - Inferior*

USE THE SHADED MOUNTING TABS AND THE INDICATED BRACKETS. CUT OFF THE REMAINING TABS AND DISCARD. FOR DIN ISO INSTALLATION, SEE PAGE 4.

Usar las pestañas sombreadas y los braquetes indicados. Cortar las pestañas restantes y descartarlas. Para la instalación de radios DIN ISO ver la página 4.

1998-01 Dodge Ram

RADIO REMOVAL:



Read pages 2-4
for kit assembly.

1. Extract one Screw from lighter socket area.
2. Carefully pry out on the radio dash bezel to release the fastening clips, disconnect all connectors and remove the bezel.
3. Extract the two screws securing the radio to the dash, pull the radio from the dash cavity, unplug all connectors, disconnect the ground strap and remove the radio.

USE THESE SUPPORT
TABS AS REQUIRED
*Usar tantas de estas
pestañas como sea
necesario*

USE THIS BRACKET
Usar este braquete



REMOVE ALIGNMENT
PIN - BOTTOM
*Sacar la clavija de
alineamiento - Inferior*

USE THE SHADED MOUNTING TABS AND THE INDICATED BRACKETS. CUT OFF THE REMAINING TABS AND DISCARD. FOR DIN ISO INSTALLATION, SEE PAGE 4.

Usar las pestañas sombreadas y los braquetes indicados. Cortar las pestañas restantes y descartarlas. Para la instalación de radios DIN ISO ver la página 4.

1994-97 Dodge Ram

RADIO REMOVAL:

1. Remove two screws securing the dash panel inside the glove box.
2. Remove four screws from the bottom edge of the dash panel and one on the left side of the panel.
3. Carefully pull the panel from the dash and remove the panel.
4. Remove two screws securing the radio to the dash. Pull the radio out.
5. Disconnect power, antenna, and all speaker and electrical connections.



Read pages 2-4
for kit assembly.

USE THESE SUPPORT
TABS AS REQUIRED
*Usar tantas de estas
pestañas como sea
necesario*

USE THIS BRACKET
Usar este braquete



REMOVE ALIGNMENT
PIN - BOTTOM
*Sacar la clavija de
alineamiento - Inferior*

USE THE SHADED MOUNTING TABS AND THE INDICATED BRACKETS. CUT OFF THE REMAINING TABS AND DISCARD. FOR DIN ISO INSTALLATION, SEE PAGE 4.
Usar las pestañas sombreadas y los braquetes indicados. Cortar las pestañas restantes y descartarlas. Para la instalación de radios DIN ISO ver la página 4.

1987-94 Dodge Shadow 1987-94 Plymouth Sundance

RADIO REMOVAL:

1. Remove the ashtray
2. Carefully pull outward on the edges of the trim panel to release the snaps and remove the panel.
3. Remove one retaining screw from above the right upper corner of the radio.
4. Pull the dash trim towards the passenger side to gain access to the upper right radio bolt; remove the top right bolt and the lower left bolt.
5. Pull out the radio. Disconnect the power, antenna, speaker leads, and all other electrical connections. Remove the radio.



Read pages 2-4
for kit assembly.

USE THESE SUPPORT
TABS AS REQUIRED
*Usar tantas de estas
pestañas como sea
necesario*

USE THIS BRACKET
Usar este braquete

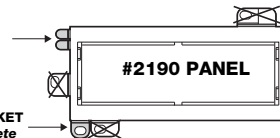

REMOVE ALIGNMENT
PIN - BOTTOM
*Sacar la clavija de
alineamiento - Inferior*

USE THE SHADED MOUNTING TABS AND THE INDICATED BRACKETS. CUT OFF THE REMAINING TABS AND DISCARD. FOR DIN ISO INSTALLATION, SEE PAGE 4.
Usar las pestañas sombreadas y los braquetes indicados. Cortar las pestañas restantes y descartarlas. Para la instalación de radios DIN ISO ver la página 4.

1989-95 Dodge Spirit

RADIO REMOVAL:

1. Carefully release the spring type fasteners from the radio/console trim panel - three from along the top and two from the bottom of the panel.
2. Remove two screws from along the top of the side console trim pieces, and spread the side piece out slightly for access to the radio bolt.
3. After spreading the side piece, extract the top right radio mounting bolt, then remove the bottom left bolt.
4. Spread the side piece once again to provide clearance for pulling the radio out of the cavity; pull the radio out, disconnect the connectors, and remove the radio.



Read pages 2-4
for kit assembly.

USE THESE SUPPORT
TABS AS REQUIRED
*Usar tantas de estas
pestañas como sea
necesario*

USE THIS BRACKET
Usar este braquete

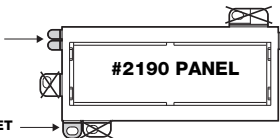

REMOVE ALIGNMENT
PIN - BOTTOM
*Sacar la clavija de
alineamiento - Inferior*

USE THE SHADED MOUNTING TABS AND THE INDICATED BRACKETS. CUT OFF THE REMAINING TABS AND DISCARD. FOR DIN ISO INSTALLATION, SEE PAGE 4.
Usar las pestañas sombreadas y los braquetes indicados. Cortar las pestañas restantes y descartarlas. Para la instalación de radios DIN ISO ver la página 4.

1978-02 Dodge Van
1978-83 Plymouth Van



Read pages 2-4
for kit assembly.

RADIO REMOVAL:

1. Remove the ashtray from the dash, extract the two screws securing the ashtray bracket to the dash and remove the bracket.
2. Open up the cup holder and extract the two screws securing it to the dash.
3. Carefully pry out on the perimeter radio dash bezel using a panel removal tool to release the fastening clips, disconnect all connectors and remove the bezel.
4. Extract the two screws securing the radio to the dash, pull the radio from the dash cavity, unplug all connectors, disconnect the ground strap and remove the radio.

**USE THESE SUPPORT
TABS AS REQUIRED**
*Usar tantas de estas
pestañas como sea
necesario*

USE THIS BRACKET
Usar este braquete

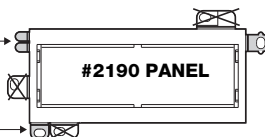

**REMOVE ALIGNMENT
PIN - BOTTOM**
*Sacar la clavija de
alineamiento - inferior*

USE THE SHADED MOUNTING TABS AND THE INDICATED BRACKETS. CUT OFF THE REMAINING TABS AND DISCARD. FOR DIN ISO INSTALLATION, SEE PAGE 4.

Usar las pestañas sombreadas y los braquetes indicados. Cortar las pestañas restantes y descartarlas. Para la instalación de radios DIN ISO ver la página 4.

1985-91 Ford Aerostar

RADIO REMOVAL:

1. Remove two screws from the bottom edge of the radio trim panel.
2. Pull down two snaps above the air-conditioning outlet vents and remove the radio trim panel.
3. Pull out the radio. Remove four screws from the radio mounting bracket; disconnect the wiring, and remove the radio.



Read pages 2-4
for kit assembly.

SECURE THE BRACKETS TO THE BOSSES LOCATED ON THE BACK SIDE OF THE KIT WITH THE SUPPLIED HARDWARE. SEE PAGE 3.

Asegurar los braquetes en sus ranuras en la parte posterior del juego usando los tornillos autoenroscantes provistos. Ver la página 3.

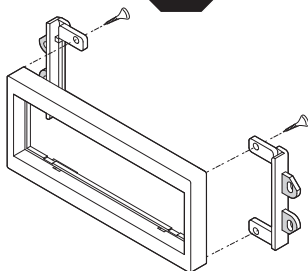

USE THE SHADED MOUNTING TABS AND THE INDICATED BRACKETS. CUT OFF THE REMAINING TABS AND DISCARD. FOR DIN ISO INSTALLATION, SEE PAGE 4.

Usar las pestañas sombreadas y los braquetes indicados. Cortar las pestañas restantes y descartarlas. Para la instalación de radios DIN ISO ver la página 4.

1980-86 Ford Bronco - Pickup

RADIO REMOVAL:

1. Remove knobs from radio when vehicle is equipped with a radio.
2. Remove two screws from the top of the radio panel. Pull the top out and up to release the tabs on the bottom of the panel.
3. Remove four screws from the radio mounting bracket. Remove the assembly.
4. Disconnect the power, antenna, and all speaker and electrical connections.



Read pages 2-4
for kit assembly.

NOTE: INSTALLATION OF A DIN UNIT MAY REQUIRE DASH MODIFICATIONS.

NOTA: La instalación de una unidad DIN puede requerir modificar el tablero del vehículo.

SECURE THE BRACKETS TO THE BOSSES LOCATED ON THE BACK SIDE OF THE KIT WITH THE SUPPLIED HARDWARE. SEE PAGE 3.

Asegurar los braquetes en sus ranuras en la parte posterior del juego usando los tornillos autoenroscantes provistos. Ver la página 3.

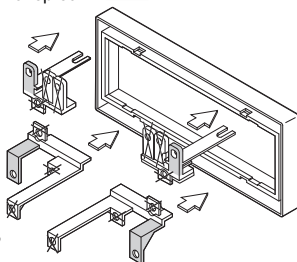

USE THE SHADED MOUNTING TABS AND THE INDICATED BRACKETS. CUT OFF THE REMAINING TABS AND DISCARD. FOR DIN ISO INSTALLATION, SEE PAGE 4.

Usar las pestañas sombreadas y los braquetes indicados. Cortar las pestañas restantes y descartarlas. Para la instalación de radios DIN ISO ver la página 4.

1983-88 Ford Bronco II 1983-88 Ford Ranger



Read pages 2-4
for kit assembly.

RADIO REMOVAL:

1. Remove the knobs from the radio.
2. Remove four screws from the top leading edge of the instrument cluster trim panel. Carefully pry the top edge loose.
3. Carefully pry out the trim strip below the dash pocket, right and left of the ashtray strip.
4. Depress the spring clip behind light switch knob and remove knob. Carefully pry out the trim strip from this location.
5. Remove the remaining four screws from the bottom edge of the instrument cluster trim panel and remove the panel.

NOTE: If the truck is not equipped with a radio unscrew the dummy plate covering the radio openings in the trim panel.

6. Remove four screws securing the radio assembly to the dash. Pull the radio out. Disconnect the power, antenna, and all speaker and electrical connections.

NOTE: INSTALLATION OF A DIN UNIT MAY REQUIRE DASH MODIFICATIONS.

NOTA: La instalación de una unidad DIN puede requerir modificar el tablero del vehículo.

SECURE THE BRACKETS TO THE BOSSES LOCATED ON THE BACK SIDE OF THE KIT WITH THE SUPPLIED HARDWARE. SEE PAGE 3.

Asegurar los braqueros en sus ranuras en la parte posterior del juego usando los tornillos autoenroscantes provistos. Ver la página 3.

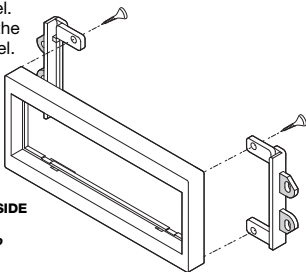

USE THE SHADED MOUNTING TABS AND THE INDICATED BRACKETS. CUT OFF THE REMAINING TABS AND DISCARD. FOR DIN ISO INSTALLATION, SEE PAGE 4.

Usar las pestañas sombreadas y los braqueros indicados. Cortar las pestañas restantes y descartarlas. Para la instalación de radios DIN ISO ver la página 4.

1987-91 Ford Bronco Full Size

1987-91 Ford F-Series Pickup



Read pages 2-4
for kit assembly.

RADIO REMOVAL:

1. Firmly pull on the edges of the radio trim panel to release the trim panel clips and remove the panel.
2. Remove four screws from the radio mounting bracket. Slide the radio out of the dash, disconnect the wiring harnesses, and remove the radio.
3. Secure the radio/kit assembly to the dash using the four screws removed earlier.
4. Reassemble dash by reversing steps in the radio removal.

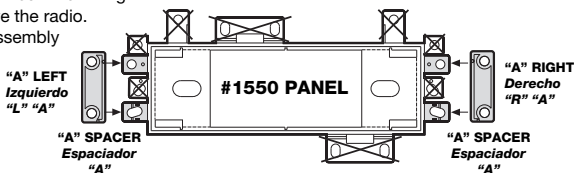

USE THE SHADED MOUNTING TABS AND THE INDICATED BRACKETS. CUT OFF THE REMAINING TABS AND DISCARD.

Usar las pestañas sombreadas y los braqueros indicados. Cortar las pestañas restantes y descartarlas.

1975-91 Ford E150/E250/E350 Van

RADIO REMOVAL:

1. Remove the knobs and the shaft nuts from the radio.
2. Remove six screws from the dash panel.
3. Remove the panel and disconnect the cigarette lighter.
4. Remove four screws securing the radio mounting bracket to the dash. Release the rear support and remove the assembly.
5. Disconnect the power, antenna, and all speaker and electrical connections.

NOTE: INSTALLATION OF A DIN UNIT MAY REQUIRE DASH MODIFICATIONS.

NOTA: La instalación de una unidad DIN puede requerir modificar el tablero del vehículo.

SECURE THE BRACKETS TO THE BOSSES LOCATED ON THE BACK SIDE OF THE KIT WITH THE SUPPLIED HARDWARE. SEE PAGE 3.

Asegurar los braqueros en sus ranuras en la parte posterior del juego usando los tornillos autoenroscantes provistos. Ver la página 3.



Read pages 2-4
for kit assembly.

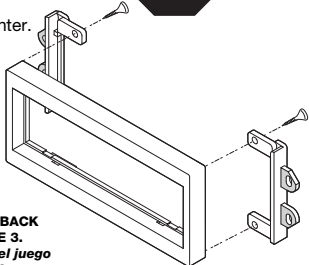

USE THE SHADED MOUNTING TABS AND THE INDICATED BRACKETS. CUT OFF THE REMAINING TABS AND DISCARD. FOR DIN ISO INSTALLATION, SEE PAGE 4.

Usar las pestañas sombreadas y los braqueros indicados. Cortar las pestañas restantes y descartarlas. Para la instalación de radios DIN ISO ver la página 4.

1984-90 Ford Escort
1984-88 Ford EXP
1984-87 Mercury Lynx



Read pages 2-4
for kit assembly.

RADIO REMOVAL:

1. Remove six screws from the radio trim panel. Remove the panel.
2. Remove four screws securing the radio/bracket assembly.
3. Pull the radio out of the cavity, and disconnect the antenna and all speaker and electrical connections.
Remove the radio.

NOTE: INSTALLATION OF A DIN UNIT MAY REQUIRE DASH MODIFICATIONS.

NOTA: La instalación de una unidad DIN puede requerir modificar el tablero del vehículo.

SECURE THE BRACKETS TO THE BOSSES LOCATED ON THE BACK SIDE OF THE KIT WITH THE SUPPLIED HARDWARE. SEE PAGE 3.
Asegurar los braquetes en sus ranuras en la parte posterior del juego usando los tornillos autoenroscantes provistos. Ver la página 3.

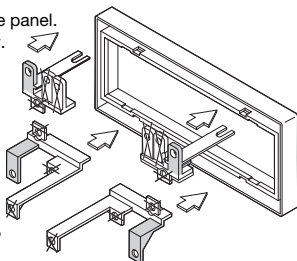

USE THE SHADED MOUNTING TABS AND THE INDICATED BRACKETS. CUT OFF THE REMAINING TABS AND DISCARD. FOR DIN ISO INSTALLATION, SEE PAGE 4.

Usar las pestañas sombreadas y los braquetes indicados. Cortar las pestañas restantes y descartarlas. Para la instalación de radios DIN ISO ver la página 4.

1983-85 Ford LTD
1984-88 Mercury Marquis



Read pages 2-4
for kit assembly.

RADIO REMOVAL:

1. Remove the radio knobs.
2. Open the ashtray and remove two screws from the top of the ash tray cavity.
3. Remove the radio trim panel by pulling out the bottom of the panel and sliding the panel over the ashtray face.
4. Remove four screws from the radio mounting plate (shaft support plate). Pull the radio out of the cavity, and disconnect the two wiring harnesses, speakers and antenna lead. Remove the radio.

NOTE: INSTALLATION OF A DIN UNIT MAY REQUIRE DASH MODIFICATIONS.

NOTA: La instalación de una unidad DIN puede requerir modificar el tablero del vehículo.

SECURE THE BRACKETS TO THE BOSSES LOCATED ON THE BACK SIDE OF THE KIT WITH THE SUPPLIED HARDWARE. SEE PAGE 3.
Asegurar los braquetes en sus ranuras en la parte posterior del juego usando los tornillos autoenroscantes provistos. Ver la página 3.

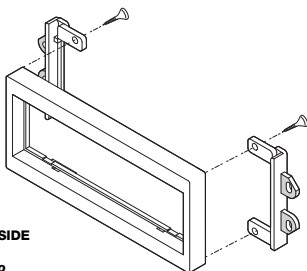

USE THE SHADED MOUNTING TABS AND THE INDICATED BRACKETS. CUT OFF THE REMAINING TABS AND DISCARD. FOR DIN ISO INSTALLATION, SEE PAGE 4.

Usar las pestañas sombreadas y los braquetes indicados. Cortar las pestañas restantes y descartarlas. Para la instalación de radios DIN ISO ver la página 4.

1983-89 Ford Crown Victoria
1983-89 Mercury Grand Marquis



Read pages 2-4
for kit assembly.

RADIO REMOVAL:

1. Remove four screws from the radio trim panel: two inside the ashtray, and two from the top of the panel.
2. Remove the radio's knobs; pull the trim panel out from the bottom and remove it.
3. Remove four screws securing the radio mounting brackets to the dash and pull the assembly out.
4. Disconnect the power, antenna, and all speaker and electrical connections.

NOTE: INSTALLATION OF A DIN UNIT MAY REQUIRE DASH MODIFICATIONS.

NOTA: La instalación de una unidad DIN puede requerir modificar el tablero del vehículo.

SECURE THE BRACKETS TO THE BOSSES LOCATED ON THE BACK SIDE OF THE KIT WITH THE SUPPLIED HARDWARE. SEE PAGE 3.
Asegurar los braquetes en sus ranuras en la parte posterior del juego usando los tornillos autoenroscantes provistos. Ver la página 3.

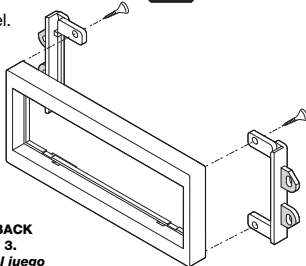

USE THE SHADED MOUNTING TABS AND THE INDICATED BRACKETS. CUT OFF THE REMAINING TABS AND DISCARD. FOR DIN ISO INSTALLATION, SEE PAGE 4.

Usar las pestañas sombreadas y los braquetes indicados. Cortar las pestañas restantes y descartarlas. Para la instalación de radios DIN ISO ver la página 4.

1986-89 Ford Taurus

RADIO REMOVAL:

1. Remove two screws from the bottom of the radio trim panel.
2. Carefully pry on the edges of the trim panel to release the plastic clips and pull the panel away from the dash.
3. Disconnect the power wire for the antenna switch and remove the radio trim panel.
4. Remove four screws from the radio mounting brackets, slide the radio out from the dash, disconnect all electrical, and remove the radio.

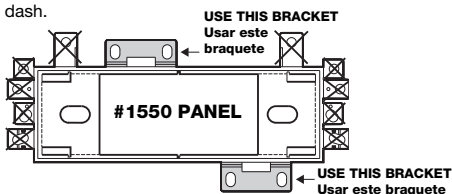

Read pages 2-4
for kit assembly.

USE THE SHADED MOUNTING TABS AND THE INDICATED BRACKETS. CUT OFF THE REMAINING TABS AND DISCARD.
Usar las pestañas sombreadas y los braquetes indicados. Cortar las pestañas restantes y descartarlas.

1985-86 Ford Mustang 1985-86 Mercury Capri

RADIO REMOVAL:

1. Open the armrest glove box and remove four screws in the bottom of the glove box.
2. Remove two screws at the forward edge securing the hand brake trim. Remove the trim.
NOTE: There may be two additional screws below this trim on some cars.
3. Unsnap the gear lever trim from the front, slide it forward, and remove it.
4. Open the ashtray and remove one screw from each side. Pull the ashtray/lighter trim up and disconnect the wires.
5. Remove four screws from below the ashtray and pull the console up. Disconnect the wiring harness and remove the console.
6. Remove two screws above the radio face and one screw from below the radio. Pull out the radio and disconnect the wires, then slide the radio towards the front of the car and out the back of the cavity.

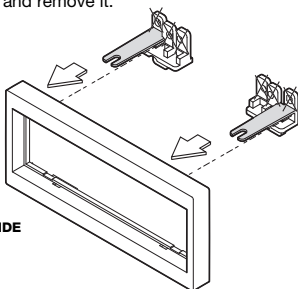

Read pages 2-4
for kit assembly.

SECURE THE BRACKETS TO THE BOSSES LOCATED ON THE BACK SIDE OF THE KIT WITH THE SUPPLIED HARDWARE. SEE PAGE 3.

Asegurar los braquetes en sus ranuras en la parte posterior del juego usando los tornillos autoenroscantes provistos. Ver la página 3.

USE THE SHADED MOUNTING TABS AND THE INDICATED BRACKETS. CUT OFF THE REMAINING TABS AND DISCARD. FOR DIN ISO INSTALLATION, SEE PAGE 4.
Usar las pestañas sombreadas y los braquetes indicados. Cortar las pestañas restantes y descartarlas. Para la instalación de radios DIN ISO ver la página 4.

1984-87 Ford Tempo 1984-87 Mercury Topaz

RADIO REMOVAL:

1. Remove two screws securing the trim panel below the steering column. Carefully unsnap the trim panel and remove it.
2. Remove three screws along the upper edge of the dash panel: two screws below the radio, and one screw from the dash pocket.
3. Using a thin blade screwdriver, carefully push up two retaining clips, one on each side of the steering column, and slide the dash panel up and off.
4. Remove four screws retaining the radio bracket assembly and remove the radio. Disconnect the power, antenna, and speaker wires.

NOTE: INSTALLATION OF A DIN UNIT MAY REQUIRE DASH MODIFICATIONS.

NOTA: La instalación de una unidad DIN puede requerir modificar el tablero del vehículo.

SECURE THE BRACKETS TO THE BOSSES LOCATED ON THE BACK SIDE OF THE KIT WITH THE SUPPLIED HARDWARE. SEE PAGE 3.

Asegurar los braquetes en sus ranuras en la parte posterior del juego usando los tornillos autoenroscantes provistos. Ver la página 3.

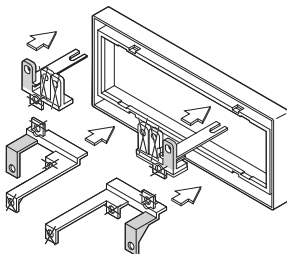

Read pages 2-4
for kit assembly.

USE THE SHADED MOUNTING TABS AND THE INDICATED BRACKETS. CUT OFF THE REMAINING TABS AND DISCARD. FOR DIN ISO INSTALLATION, SEE PAGE 4.
Usar las pestañas sombreadas y los braquetes indicados. Cortar las pestañas restantes y descartarlas. Para la instalación de radios DIN ISO ver la página 4.

1980-88 Ford Thunderbird
1983-88 Mercury Cougar



Read pages 2-4 for kit assembly.

RADIO REMOVAL:

1. Remove two screws from the pocket between the ashtray and radio trim. Remove the pocket.
2. Remove four screws from the radio trim: two from the top, and two from the bottom edge.
3. Remove the radio trim.
4. Remove four screws retaining the radio and remove the radio.
 Disconnect the power, antenna and all speaker & electrical connections.

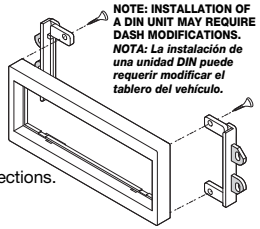

SECURE THE BRACKETS TO THE BOSSES LOCATED ON THE BACK SIDE OF THE KIT WITH THE SUPPLIED HARDWARE. SEE PAGE 3.

Asegurar los braquetes en sus ranuras en la parte posterior del juego usando los tornillos autoenroscantes provistos. Ver la página 3.

USE THE SHADED MOUNTING TABS AND THE INDICATED BRACKETS. CUT OFF THE REMAINING TABS AND DISCARD. FOR DIN ISO INSTALLATION, SEE PAGE 4.

Usar las pestañas sombreadas y los braquetes indicados. Cortar las pestañas restantes y descartarlas. Para la instalación de radios DIN ISO ver la página 4.

1980-82 Mercury Cougar XR-7



Read pages 2-4 for kit assembly.

RADIO REMOVAL:

1. Remove three screws inside the ashtray from the radio trim panel.
2. Remove the radio knobs, pull the trim panel out from the bottom & remove it.
3. Remove four screws securing the radio mounting bracket to the dash, and pull the assembly out.
4. Disconnect the power, antenna, and all speaker & electrical connections.

SECURE THE BRACKETS TO THE BOSSES LOCATED ON THE BACK SIDE OF THE KIT WITH THE SUPPLIED HARDWARE. SEE PAGE 3.

Asegurar los braquetes en sus ranuras en la parte posterior del juego usando los tornillos autoenroscantes provistos. Ver la página 3.

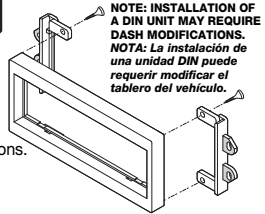

USE THE SHADED MOUNTING TABS AND THE INDICATED BRACKETS. CUT OFF THE REMAINING TABS AND DISCARD. FOR DIN ISO INSTALLATION, SEE PAGE 4.

Usar las pestañas sombreadas y los braquetes indicados. Cortar las pestañas restantes y descartarlas. Para la instalación de radios DIN ISO ver la página 4.

1997-01 Jeep Cherokee



Read pages 2-4 for kit assembly.

RADIO REMOVAL:

1. Pop out dash bezel bottom first and remove.
2. Extract two screws holding radio, unplug and remove.

USE THESE SUPPORT TABS AS REQUIRED
Usar tantas de estas pestañas como sea necesario

USE THIS BRACKET
Usar este braquete



REMOVE ALIGNMENT PIN - BOTTOM
Sacar la clavija de alineamiento - Inferior

USE THE SHADED MOUNTING TABS AND THE INDICATED BRACKETS. CUT OFF THE REMAINING TABS AND DISCARD. FOR DIN ISO INSTALLATION, SEE PAGE 4.

Usar las pestañas sombreadas y los braquetes indicados. Cortar las pestañas restantes y descartarlas. Para la instalación de radios DIN ISO ver la página 4.

1984-96 Jeep Cherokee
1985-92 Jeep Comanche
1984-91 Jeep Grand Wagoneer



Read pages 2-4 for kit assembly.

RADIO REMOVAL:

1. Remove two screws from the instrument panel, one from above the cigarette lighter, and one from above the headlight switch. Unsnap and remove the lower steering column trim piece and remove the trim panel.
2. If equipped with a factory radio, remove the two screws securing the radio brackets to the dashboard.
3. Pull the radio out of the cavity, disconnect all electrical connections, then remove the radio.

USE BRACKETS SHOWN
Usar los braquetes que se muestran.

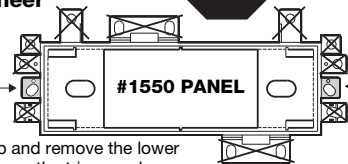

USE BRACKETS SHOWN
Usar los braquetes que se muestran.

USE THE SHADED MOUNTING TABS AND THE INDICATED BRACKETS. CUT OFF THE REMAINING TABS AND DISCARD. FOR DIN ISO INSTALLATION, SEE PAGE 4.
Usar las pestañas sombreadas y los braquetes indicados. Cortar las pestañas restantes y descartarlas.

1996-98 Jeep Grand Cherokee

RADIO REMOVAL:

1. Extract five screws from along top of dash instrument bezel.
2. Carefully pop out wood grain trim panel around A/C heater control.
3. Carefully pop out wood grain trim panel around headlight switch.
4. Extract four screws from along bottom of dash instrument bezel, lift up and away to remove.
5. Extract two 3/8" hex head bolts holding radio, unplug connectors and remove.

USE THESE SUPPORT TABS AS REQUIRED
Usar tantas de estas pestañas como sea necesario

USE THIS BRACKET
Usar este braquete

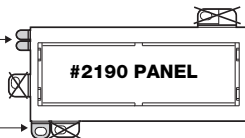

STOP

Read pages 2-4 for kit assembly.

REMOVE ALIGNMENT PIN - BOTTOM
Sacar la clavija de alineamiento - Inferior

USE THE SHADED MOUNTING TABS AND THE INDICATED BRACKETS. CUT OFF THE REMAINING TABS AND DISCARD. FOR DIN ISO INSTALLATION, SEE PAGE 4.

Usar las pestañas sombreadas y los braquetes indicados. Cortar las pestañas restantes y descartarlas. Para la instalación de radios DIN ISO ver la página 4.

1993-95 Jeep Grand Cherokee

1992 Jeep Grand Wagoneer

RADIO REMOVAL:

1. Extract two screws from above the radio securing the radio trim bezel.
2. Extract two screws from above the diagnostics display panel securing the radio trim bezel.
3. Carefully remove the ashtray and extract two screws located in the ashtray cavity securing the radio trim bezel.
4. Pull the radio trim bezel away from the dash, unplug all connectors and remove the bezel.
5. Extract two nuts securing the radio to the dash, and pull the radio from the cavity; unplug all connectors and remove the radio.

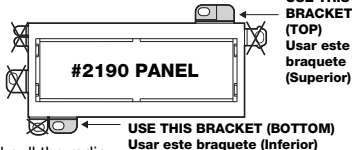

STOP

Read pages 2-4 for kit assembly.

USE THIS BRACKET (TOP)
Usar este braquete (Superior)

USE THIS BRACKET (BOTTOM)
Usar este braquete (Inferior)

USE THE SHADED MOUNTING TABS AND THE INDICATED BRACKETS. CUT OFF THE REMAINING TABS AND DISCARD. FOR DIN ISO INSTALLATION, SEE PAGE 4.

Usar las pestañas sombreadas y los braquetes indicados. Cortar las pestañas restantes y descartarlas. Para la instalación de radios DIN ISO ver la página 4.

1997-02 Jeep Wrangler

RADIO REMOVAL:

1. Extract two screws from dash bezel.
2. Pry on bezel to release spring clips and remove.
3. Extract two screws holding radio, unplug and remove.

USE THESE SUPPORT TABS AS REQUIRED
Usar tantas de estas pestañas como sea necesario

USE THIS BRACKET
Usar este braquete

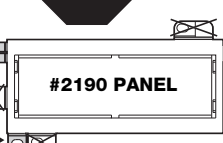

STOP

Read pages 2-4 for kit assembly.

REMOVE ALIGNMENT PIN - BOTTOM
Sacar la clavija de alineamiento - Inferior

USE THE SHADED MOUNTING TABS AND THE INDICATED BRACKETS. CUT OFF THE REMAINING TABS AND DISCARD. FOR DIN ISO INSTALLATION, SEE PAGE 4.

Usar las pestañas sombreadas y los braquetes indicados. Cortar las pestañas restantes y descartarlas. Para la instalación de radios DIN ISO ver la página 4.

1984-95 Jeep Wrangler

RADIO REMOVAL:

1. Remove three screws from the lower edge of the dash trim.
2. Extract three screws from the upper edge of the dash trim.
3. Remove the dash trim.
4. If the vehicle is not equipped with a factory radio, remove two screws securing the pocket and remove the pocket. If the vehicle is equipped with a factory radio, remove two screws from the radio mounting bracket.
5. Pull the radio out of the cavity, disconnect all electrical connections, then remove the radio.

STOP

Read pages 2-4 for kit assembly.

USE THESE BRACKETS
Usar estos braquetes

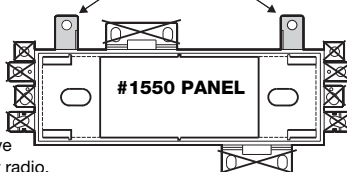

USE THE SHADED MOUNTING TABS AND THE INDICATED BRACKETS. CUT OFF THE REMAINING TABS AND DISCARD. FOR DIN ISO INSTALLATION, SEE PAGE 4.

Usar las pestañas sombreadas y los braquetes indicados. Cortar las pestañas restantes y descartarlas.

1983-87 Lincoln Continental

RADIO REMOVAL:

1. Remove two screws from below the radio.
2. Open the ashtray and remove the two outside screws. Carefully pull the radio trim panel off.
3. Remove four screws securing the radio bracket to the dash. Carefully pull the radio out.
4. Disconnect the power, antenna, speakers, and all electrical leads. Remove the radio.

NOTE: INSTALLATION OF A DIN UNIT MAY REQUIRE DASH MODIFICATIONS.

NOTA: La instalación de una unidad DIN puede requerir modificar el tablero del vehículo.

SECURE THE BRACKETS TO THE BOSSES LOCATED ON THE BACK SIDE OF THE KIT WITH THE SUPPLIED HARDWARE. SEE PAGE 3.
Asegurar los braquetes en sus ranuras en la parte posterior del juego usando los tornillos autoenroscantes provistos. Ver la página 3.

STOP

Read pages 2-4 for kit assembly.

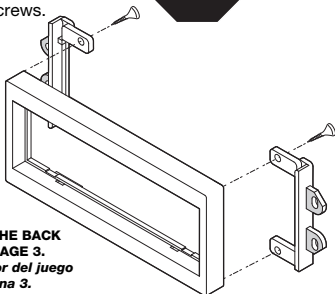

USE THE SHADED MOUNTING TABS AND THE INDICATED BRACKETS. CUT OFF THE REMAINING TABS AND DISCARD. FOR DIN ISO INSTALLATION, SEE PAGE 4.

Usar las pestañas sombreadas y los braquetes indicados. Cortar las pestañas restantes y descartarlas. Para la instalación de radios DIN ISO ver la página 4.

1984-89 Lincoln Continental Mark VII LSC

RADIO REMOVAL:

1. Carefully pull on the edges of the aluminum radio trim panel to release the clips, and remove the trim panel.
2. Remove four screws which secure the radio to the dash, and slide the radio out of the dash.
3. Disconnect the power, antenna, and all speaker and electrical connections. Remove the radio.

NOTE: INSTALLATION OF A DIN UNIT MAY REQUIRE DASH MODIFICATIONS.

NOTA: La instalación de una unidad DIN puede requerir modificar el tablero del vehículo.

SECURE THE BRACKETS TO THE BOSSES LOCATED ON THE BACK SIDE OF THE KIT WITH THE SUPPLIED HARDWARE. SEE PAGE 3.
Asegurar los braquetes en sus ranuras en la parte posterior del juego usando los tornillos autoenroscantes provistos. Ver la página 3.

STOP

Read pages 2-4 for kit assembly.

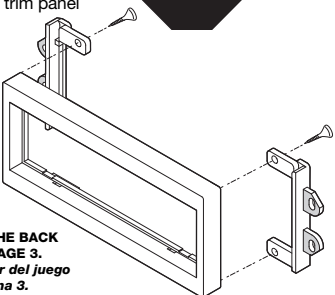

USE THE SHADED MOUNTING TABS AND THE INDICATED BRACKETS. CUT OFF THE REMAINING TABS AND DISCARD. FOR DIN ISO INSTALLATION, SEE PAGE 4.

Usar las pestañas sombreadas y los braquetes indicados. Cortar las pestañas restantes y descartarlas. Para la instalación de radios DIN ISO ver la página 4.

1984-89 Lincoln Town Car

RADIO REMOVAL:

1. Remove three screws from the radio trim below the dash.
2. Open out the 1-1/2" wide plastic trim piece above the radio trim.
3. Remove three screws from behind the trim. Remove the instrument cluster trim panel.
4. Remove three screws which secure the radio and the radio brackets to dash.
5. Disconnect the two wiring harnesses, antenna lead and harness retaining clip. Remove the radio.

NOTE: INSTALLATION OF A DIN UNIT MAY REQUIRE DASH MODIFICATIONS.

NOTA: La instalación de una unidad DIN puede requerir modificar el tablero del vehículo.

SECURE THE BRACKETS TO THE BOSSES LOCATED ON THE BACK SIDE OF THE KIT WITH THE SUPPLIED HARDWARE. SEE PAGE 3.
Asegurar los braquetes en sus ranuras en la parte posterior del juego usando los tornillos autoenroscantes provistos. Ver la página 3.

STOP

Read pages 2-4 for kit assembly.

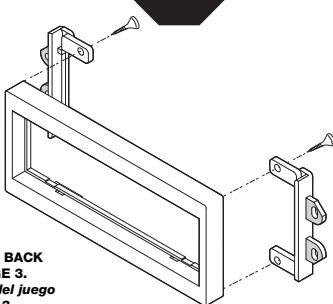

USE THE SHADED MOUNTING TABS AND THE INDICATED BRACKETS. CUT OFF THE REMAINING TABS AND DISCARD. FOR DIN ISO INSTALLATION, SEE PAGE 4.

Usar las pestañas sombreadas y los braquetes indicados. Cortar las pestañas restantes y descartarlas. Para la instalación de radios DIN ISO ver la página 4.

1986-89 Mercury Sable

RADIO REMOVAL:

1. Carefully pull on the edges of the radio trim panel to release the plastic clips, and remove the trim panel.
2. Remove four screws which secure the radio to the dashboard, slide the radio out of the dash, disconnect the harnesses and antenna, then remove radio.



Read pages 2-4 for kit assembly.

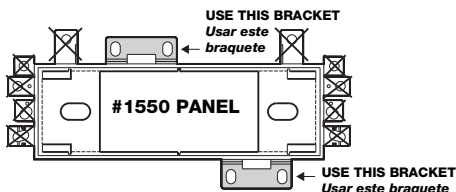

USE THE SHADED MOUNTING TABS AND THE INDICATED BRACKETS. CUT OFF THE REMAINING TABS AND DISCARD.
Usar las pestañas sombreadas y los braquetes indicados. Cortar las pestañas restantes y descartarlas.

1988-90 Mercury Tracer

RADIO REMOVAL:

1. Remove three screws from the underside of the upper lip of the radio/console trim panel.
2. Remove ashtray and remove two screws from inside the ashtray cavity.
3. Gently unsnap the trim panel, disconnect the wiring and remove the panel.
4. Remove four screws securing the radio pull the radio out of the cavity and disconnect the wiring, and remove the radio.



Read pages 2-4 for kit assembly.

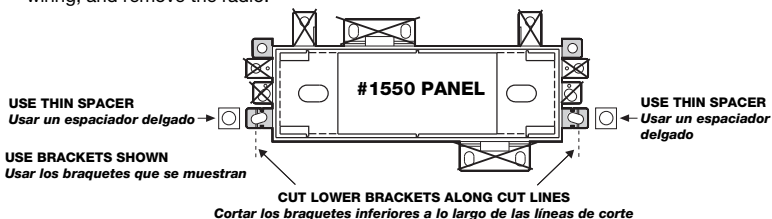

USE THE SHADED MOUNTING TABS AND THE INDICATED BRACKETS. CUT OFF THE REMAINING TABS AND DISCARD.
Usar las pestañas sombreadas y los braquetes indicados. Cortar las pestañas restantes y descartarlas.

1989-95 Plymouth Acclaim

RADIO REMOVAL:

1. Carefully release the spring clips securing the radio/dash trim: three clips along the top and two at the bottom. Disconnect the panel light and remove the trim piece.
2. Extract the two bolts securing the radio: one at the top right, and one at the bottom left of the radio.
3. Pull the radio out of the dash cavity, disconnect the antenna and all electrical connections, and remove the radio.



Read pages 2-4 for kit assembly.

NOTE: INSTALLATION OF A DIN UNIT MAY REQUIRE DASH MODIFICATIONS.

NOTA: La instalación de una unidad DIN puede requerir modificar el tablero del vehículo.

USE THESE SUPPORT TABS AS REQUIRED
Usar tantas de estas pestañas como sea necesario

USE THIS BRACKET
Usar este braquete

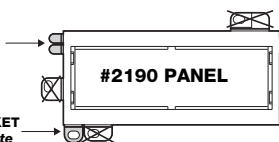

REMOVE ALIGNMENT PIN - BOTTOM
Sacar la clavija de alineamiento - inferior

USE THE SHADED MOUNTING TABS AND THE INDICATED BRACKETS. CUT OFF THE REMAINING TABS AND DISCARD. FOR DIN ISO INSTALLATION, SEE PAGE 4.
Usar las pestañas sombreadas y los braquetes indicados. Cortar las pestañas restantes y descartarlas. Para la instalación de radios DIN ISO ver la página 4.

Para ilustraciones detalladas sobre la ubicación del soporte, la pestaña y el orificio para este vehículo, referirse a la sección en inglés.

1. Soltar cuidadosamente los ganchos plásticos que fijan la moldura del radio al tablero de instrumentos, tres en la parte superior y tres en la parte inferior. Desenchufar la luz del panel y sacar el panel.
2. Extraer los dos pernos que fijan el radio, uno arriba y a la derecha sobre el radio y el otro a la izquierda y abajo del radio.
3. Retirar el radio de la cavidad en el tablero, desenchufar la antena, todas las conexiones eléctricas y de los parlantes y sacar el radio.



"Lease las páginas 2-4 para ensamblar el kit de instalación"

1989-95 Plymouth Acclaim DESNTAJE DEL RADIO:

Para ilustraciones detalladas sobre la ubicación del soporte, la pestaña y el orificio para este vehículo, referirse a la sección en inglés.

1. Extraer los tres tornillos del lado inferior de la pestaña superior de la moldura del radio en la consola.
2. Sacar el cenicero y extraer los dos tornillos que están dentro de la cavidad del cenicero.
3. Desenganchar la moldura cuidadosamente, desenchufar los cables y sacar el panel.
4. Extraer los cuatro tornillos que fijan el radio, retirar el radio de la cavidad, desenchufar los cables y sacar el radio.



"Lease las páginas 2-4 para ensamblar el kit de instalación"

1988-90 Mercury Tracer DESNTAJE DEL RADIO:

Para ilustraciones detalladas sobre la ubicación del soporte, la pestaña y el orificio para este vehículo, referirse a la sección en inglés.

1. Halar cuidadosamente los bordes de la moldura del radio para soltar los ganchos plásticos y sacar la moldura.
2. Extraer los cuatro tornillos que fijan el radio al tablero, deslizar el radio fuera de la cavidad, desenchufar los ameses, la antena y sacar el radio.



"Lease las páginas 2-4 para ensamblar el kit de instalación"

1986-89 Mercury Sable DESNTAJE DEL RADIO:

Para ilustraciones detalladas sobre la ubicación del soporte, la pestaña y el orificio para este vehículo, referirse a la sección en inglés.

1. Extraer los tres tornillos de la moldura bajo el tablero.
2. Abrir la moldura de plástico de 1 1/2" de ancho que está sobre el radio.
3. Extraer tres tornillos que están detrás de la moldura. Sacar la moldura del panel de instrumentos.
4. Extraer los tres tornillos que fijan el radio y sus braquetes de soporte al tablero y retirar el radio de la cavidad.
5. Desenchufar los ameses eléctricos, el cable de la antena y el sujetador del arnés. Sacar el radio.



"Lease las páginas 2-4 para ensamblar el kit de instalación"

1984-89 Lincoln Town Car DESNTAJE DEL RADIO:

Para ilustraciones detalladas sobre la ubicación del soporte, la pestaña y el orificio para este vehículo, referirse a la sección en inglés.

1. Halar cuidadosamente los bordes de la moldura de aluminio del radio y sacarla del panel.
2. Extraer los cuatro tornillos que fijan el radio al tablero, deslizar el radio fuera de la cavidad.
3. Desenchufar la antena, todas las conexiones eléctricas y de los parlantes y sacar el radio.



"Lease las páginas 2-4 para ensamblar el kit de instalación"

1984-89 Lincoln Continental Mark VII LSC DESNTAJE DEL RADIO:

Para ilustraciones detalladas sobre la ubicación del soporte, la pestaña y el orificio para este vehículo, referirse a la sección en inglés.

1. Extraer los dos tornillos que están debajo del radio.
2. Abrir el cenicero y extraer los dos tornillos exteriores. Halar la moldura del radio cuidadosamente y sacarla.
3. Extraer los cuatro tornillos que fijan el braquete del radio al tablero y retirar el radio de la cavidad.
4. Desenchufar la antena, todas las conexiones eléctricas y de los parlantes y sacar el radio.



"Lease las páginas 2-4 para ensamblar el kit de instalación"

1983-87 Lincoln Continental DESNTAJE DEL RADIO:

Para ilustraciones detalladas sobre la ubicación del soporte, la pestaña y el orificio para este vehículo, referirse a la sección en inglés.

- Retirar el radio de la cavidad, desenchufar todas las conexiones y sacar el radio.
- Si estuviere equipado con radio de fábrica, sacar los dos tornillos que fijan los braqueteres del radio al tablero.
- Retirar la moldura bajo la columna del volante y sacarla.
- Encendedor de cigarrillos y el otro sobre el interruptor de las luces delanteras. Desenganchar y sacar la moldura bajo el panel de instrumentos, uno sobre el

1984-96 Jeep Cherokee 1985-92 Jeep Comanche 1984-91 Jeep Grand Wagoneer

DESNTAJE DEL RADIO:

"Léase las páginas 2-4 para ensamblar el kit de instalación"



- Sacar los dos tornillos del panel de instrumentos, uno sobre el
- Encendedor de cigarrillos y el otro sobre el interruptor de las luces delanteras. Desenganchar y sacar la moldura bajo la columna del volante y sacarla.
- Si estuviere equipado con radio de fábrica, sacar los dos tornillos que fijan los braqueteres del radio al tablero.
- Retirar el radio de la cavidad, desenchufar todos los conectores eléctricos y sacar el radio.

Para ilustraciones detalladas sobre la ubicación del soporte, la pestaña y el orificio para este vehículo, referirse a la sección en inglés.

1996-98 Jeep Grand Cherokee

DESNTAJE DEL RADIO:

"Léase las páginas 2-4 para ensamblar el kit de instalación"



- Extraiga (5) tornillos sobre la parte superior en el bisel del tablero de instrumentos.
- Desprenda con cuidado el panel de grano de madera alrededor del control del aire acondicionado y calefacción.
- Desprenda con cuidado el panel de grano de madera alrededor del interruptor de luces delanteras.
- Extraiga (4) tornillos sobre la parte inferior en el bisel del tablero de instrumentos.
- Extraiga (2) pernos de 3/8" con cabeza hexagonal que sostienen el radio, desconecte los cables y remueva.

Para ilustraciones detalladas sobre la ubicación del soporte, la pestaña y el orificio para este vehículo, referirse a la sección en inglés.

1993-95 Jeep Grand Cherokee 1992 Jeep Grand Wagoneer

DESNTAJE DEL RADIO:

"Léase las páginas 2-4 para ensamblar el kit de instalación"



- Extraer los dos tornillos ubicados sobre el radio que fijan la moldura del radio.
- Extraer los dos tornillos ubicados sobre panel indicador de diagnósticos que fijan la moldura del radio.
- Retirar el conecero cuidadosamente y extraer los dos tornillos ubicados en la cavidad que aseguran la moldura del radio.
- Retirar la moldura del radio alejándola del tablero, desenchufar todos los conectores y sacar la moldura.
- Extraer las dos tuercas que aseguran el radio al tablero y retirar el radio de la cavidad, desenchufar todos los conectores y sacar el radio.

Para ilustraciones detalladas sobre la ubicación del soporte, la pestaña y el orificio para este vehículo, referirse a la sección en inglés.

1997-02 Jeep Wrangler

DESNTAJE DEL RADIO:

"Léase las páginas 2-4 para ensamblar el kit de instalación"



- Extraiga dos (2) tornillos del bisel del tablero.
- Apalánquese en el bisel para liberar las grasas de seguridad y quítele.
- Extraiga dos (2) tornillos que sujetan el radio, desconecte y quítele.

Para ilustraciones detalladas sobre la ubicación del soporte, la pestaña y el orificio para este vehículo, referirse a la sección en inglés.

1984-95 Jeep Wrangler

DESNTAJE DEL RADIO:

"Léase las páginas 2-4 para ensamblar el kit de instalación"



- Extraer los tres tornillos del borde inferior de la moldura del tablero.
- Extraer los tres tornillos del borde superior de la moldura del tablero.
- Sacar la moldura del tablero.
- Si el vehículo no está equipado con radio de fábrica, extraer los dos tornillos que fijan el compartimiento y sacarlo. Si el vehículo está equipado con radio de fábrica, extraer los dos tornillos del braquete de soporte del radio.
- Retirar el radio de la cavidad, desenchufar todas las conexiones y sacar el radio.

Para ilustraciones detalladas sobre la ubicación del soporte, la pestaña y el orificio para este vehículo, referirse a la sección en inglés.

Para ilustraciones detalladas sobre la ubicación del soporte, la pestaña y el orificio para este vehículo, referirse a la sección en inglés.

2. Extraiga dos (2) tornillos que sujetan el radio, desconecte y quite lo del tablero y quite lo.

1. Primero haga botar hacia fuera la parte inferior del desel

1997-01 Jeep Cherokee DESNTAJE DEL RADIO:

"Léase las páginas 2-4 para ensamblar el kit de instalación"



Para ilustraciones detalladas sobre la ubicación del soporte, la pestaña y el orificio para este vehículo, referirse a la sección en inglés.

4. Desenchufar la antena y todas las conexiones eléctricas y de los parlantes.
3. Extraer los cuatro tornillos que fijan el braquete del radio al tablero y retirar el radio de la cavidad.
2. Sacar las perillas del radio, sacar la moldura del radio halándola de la parte inferior. Están dentro del centcero.

1. Extraer los tres tornillos de la moldura del radio que

1980-82 Mercury Cougar XR-7 DESNTAJE DEL RADIO:

"Léase las páginas 2-4 para ensamblar el kit de instalación"



Para ilustraciones detalladas sobre la ubicación del soporte, la pestaña y el orificio para este vehículo, referirse a la sección en inglés.

4. Extraer los cuatro tornillos que fijan el radio y retirar el radio. Desenchufar la antena y todas las conexiones eléctricas y de los parlantes.
3. Sacar la moldura del radio superior y dos del borde inferior.
2. Extraer los cuatro tornillos de la moldura del radio, dos del borde superior y dos del borde inferior.
1. Extraer los dos tornillos del compartimiento entre el centcero y la moldura del radio y sacarlo.

1980-88 Ford Thunderbird 1983-88 Mercury Cougar DESNTAJE DEL RADIO:

"Léase las páginas 2-4 para ensamblar el kit de instalación"



Para ilustraciones detalladas sobre la ubicación del soporte, la pestaña y el orificio para este vehículo, referirse a la sección en inglés.

4. Extraer los cuatro tornillos que fijan el braquete del radio al tablero y retirar el radio. Desenchufar la antena y todas las conexiones eléctricas y de los parlantes.
3. Usando un desarmador delgado de punta plana empujar hacia arriba los dos ganchos de fijación, uno a cada lado de la columna del volante y deslizar el panel del tablero hacia arriba y hacia afuera.
2. Extraer los tres tornillos que están a lo largo del borde superior de la moldura del tablero, los dos tornillos que están debajo del radio y el tornillo que está en la abertura del tablero.
1. Extraer los dos tornillos que fijan la moldura bajo la columna del volante. Desenganchar cuidadosamente la moldura y sacarla.

1984-87 Ford Tempo 1984-87 Mercury Topaz DESNTAJE DEL RADIO:

"Léase las páginas 2-4 para ensamblar el kit de instalación"



Para ilustraciones detalladas sobre la ubicación del soporte, la pestaña y el orificio para este vehículo, referirse a la sección en inglés.

6. Extraer los dos tornillos que están sobre la cara del radio y uno debajo. Retirar el radio de la cavidad y desenchufar los cables. Luego deslizar el radio hacia adelante del vehículo y sacarlo por atrás de la cavidad.
5. Extraer los cuatro tornillos que están debajo del centcero y levantar la consola. Desenchufar los arneses de los cables y sacar la consola.
4. Abrir el centcero y extraer un tornillo de cada lado. Levantar el conjunto de centcero y encendedor y desenchufar los cables.
3. Desenganchar la moldura de la palanca de cambios por el frente, deslizarla hacia adelante y sacarla.

NOTA: En algunos vehículos puede haber dos tornillos adicionales bajo este moldura.

2. Extraer los dos tornillos del borde delantero que fijan la moldura del freno de mano. Sacar la moldura.
1. Abrir la guantera de la consola y extraer los cuatro tornillos del fondo.

1985-86 Ford Mustang 1985-86 Mercury Capri DESNTAJE DEL RADIO:

"Léase las páginas 2-4 para ensamblar el kit de instalación"



Para ilustraciones detalladas sobre la ubicación del soporte, la pestaña y el orificio para este vehículo, referirse a la sección en inglés.

- 1986-89 Ford Taurus**
DESNTAJE DEL RADIO:
1. Extraer los dos tornillos del fondo de la moldura del radio.
 2. Pataquear cuidadosamente los bordes del panel para soltar los ganchos sujetadores de plástico y retirar el panel del tablero.
 3. Desenchufar el cable de energía para control de la antena y retirar la moldura del radio.
 4. Extraer los cuatro tornillos que fijan el braquete del radio al tablero, retirar el radio del tablero deslizándolo de sus bragues, desenchufar todas las conexiones eléctricas y de los parlantes y sacar el radio.
- "Léase las páginas 2-4 para ensamblar el kit de instalación"



Para ilustraciones detalladas sobre la ubicación del soporte, la pestaña y el orificio para este vehículo, referirse a la sección en inglés.

- 1983-89 Ford Crown Victoria**
1983-89 Mercury Grand Marquis
DESNTAJE DEL RADIO:
1. Extraer los cuatro tornillos de la moldura del radio, dos dentro del centicero y dos en la parte superior de la moldura.
 2. Sacar las perillas del radio, y sacar la moldura tirando de su parte inferior.
 3. Extraer los cuatro tornillos que fijan el braquete del radio al tablero y retirar el ensamblaje.
 4. Desenchufar la antena, todas las conexiones eléctricas y de los parlantes y sacar el radio.
- "Léase las páginas 2-4 para ensamblar el kit de instalación"



Para ilustraciones detalladas sobre la ubicación del soporte, la pestaña y el orificio para este vehículo, referirse a la sección en inglés.

- 1983-85 Ford LTD**
1984-88 Mercury Marquis
DESNTAJE DEL RADIO:
1. Sacar las perillas al radio.
 2. Abrir el centicero y extraer los dos tornillos de la parte superior de la cavidad.
 3. Sacar la moldura del radio tirando de la parte inferior de la moldura y deslizando la moldura sobre la cara del centicero.
 4. Extraer los cuatro tornillos de la placa de montaje del radio (placa de soporte de los ejes). Retirar el radio de la cavidad, desenchufar los dos arneses de cables, los cables de los parlantes y de la antena, y sacar el radio.
- "Léase las páginas 2-4 para ensamblar el kit de instalación"



Para ilustraciones detalladas sobre la ubicación del soporte, la pestaña y el orificio para este vehículo, referirse a la sección en inglés.

- 1984-90 Ford Escort**
1984-87 Mercury Lynx
DESNTAJE DEL RADIO:
1. Extraer los seis tornillos de la moldura del radio. Sacar la moldura.
 2. Extraer los cuatro tornillos que fijan el braquete del radio al tablero.
 3. Retirar el radio de la cavidad y desenchufar la antena, todas las conexiones eléctricas y de los parlantes. Sacar el radio.
- "Léase las páginas 2-4 para ensamblar el kit de instalación"



Para ilustraciones detalladas sobre la ubicación del soporte, la pestaña y el orificio para este vehículo, referirse a la sección en inglés.

- 1975-91 Ford E150/E250/E350 Van**
DESNTAJE DEL RADIO:
1. Quitar las perillas y las tuercas de los ejes al radio.
 2. Extraer los seis tornillos de la moldura del tablero.
 3. Sacar la moldura y desconectar el encendedor de cigarrillos.
 4. Extraer los cuatro tornillos que fijan el braquete del radio al tablero. Soltar el soporte posterior y retirar el ensamblaje.
 5. Desenchufar la antena y todas las conexiones eléctricas y de los parlantes.
- "Léase las páginas 2-4 para ensamblar el kit de instalación"



Para ilustraciones detalladas sobre la ubicación del soporte, la pestaña y el orificio para este vehículo, referirse a la sección en inglés.

- 1987-91 Ford Bronco Full Size, F-Series Pickup**
DESNTAJE DEL RADIO:
1. Halar firmemente de los bordes de la moldura del radio para que se suelten los ganchos y sacarla.
 2. Extraer los cuatro tornillos del braquete de montaje del radio.
 3. Fijar el juego del radio al tablero usando los cuatro pernos que se extrajeron anteriormente.
 4. Volver a ensamblar la unidad siguiendo los mismos pasos que se siguieron para retirar el radio, pero en sentido inverso.
- "Léase las páginas 2-4 para ensamblar el kit de instalación"



Para ilustraciones detalladas sobre la ubicación del soporte, la pestaña y el orificio para este vehículo, referirse a la sección en inglés.

6. Extraer los cuatro tornillos que fijan el radio de la cavidad. Desenchufar la antena y todas las conexiones eléctricas y de los parlantes.

NOTA: Si el vehículo no está equipado con radio, sacar los tornillos de la placa que cubre la cavidad para el radio en el panel.

5. Extraer los cuatro tornillos restantes de la moldura inferior del panel de instrumentos y sacar la moldura.
4. Presionar el sujetador de muelle detrás de la perilla del control de la luz y sacar la perilla.
3. Palanquear cuidadosamente el listón de moldura en este lugar para sacarlo.
2. Extraer los cuatro tornillos de la parte superior de la moldura del conjunto de instrumentos. Palanquear cuidadosamente el borde superior para aflojarlo.

"Léase las páginas 2-4 para ensamblar el kit de instalación"



1983-88 Ford Bronco II 1983-88 Ford Ranger

DESMTAJE DEL RADIO:

Para ilustraciones detalladas sobre la ubicación del soporte, la pestaña y el orificio para este vehículo, referirse a la sección en inglés.

4. Desenchufar la antena y todas las conexiones eléctricas y de los parlantes.
3. Extraer los cuatro tornillos del braquete de montaje del radio. Retirar el ensamblaje.
2. Tirar de la parte superior hacia afuera y hacia arriba para que se suelten las pestañas de la parte inferior de la moldura.
1. Si el vehículo está equipado con radio, quitarle las perillas.

"Léase las páginas 2-4 para ensamblar el kit de instalación"



1980-86 Ford Bronco - Pickup

DESMTAJE DEL RADIO:

Para ilustraciones detalladas sobre la ubicación del soporte, la pestaña y el orificio para este vehículo, referirse a la sección en inglés.

3. Retirar el radio de la cavidad. Extraer los cuatro pernos de los braquetes de montaje del radio; desenchufar los cables y sacar el radio.
2. Halar hacia abajo los dos sujetadores ubicados encima de las rejillas.
1. Extraer los dos tornillos del borde inferior de la moldura del radio.

"Léase las páginas 2-4 para ensamblar el kit de instalación"



1985-91 Ford Aerostar

DESMTAJE DEL RADIO:

Para ilustraciones detalladas sobre la ubicación del soporte, la pestaña y el orificio para este vehículo, referirse a la sección en inglés.

4. Extraer los dos tornillos que fijan el radio al tablero, retirar el radio de la cavidad, desenchufar todos los conectores, el tirante de conexión a tierra y sacar el radio.
3. Usando la herramienta para desmontar paneles, palanquear cuidadosamente el perimetro de la moldura del radio para soltar los ganchos que lo sujetan, desenchufar los conectores y sacar el radio.
2. Abrir el portavasos y extraer los dos tornillos que lo fijan al tablero.
1. Sacar el centero del tablero, extraer los dos tornillos que fijan el soporte del centero al tablero y sacar el soporte.

"Léase las páginas 2-4 para ensamblar el kit de instalación"



1978-02 Dodge Van 1978-83 Plymouth Van

DESMTAJE DEL RADIO:

Para ilustraciones detalladas sobre la ubicación del soporte, la pestaña y el orificio para este vehículo, referirse a la sección en inglés.

4. Abrir el panel lateral de la consola nuevamente para dar sitio para retirar el radio de la cavidad, desenchufar los conectores y sacar el radio.
3. Después de abrir ligeramente el panel lateral de la consola, extraer el perno superior derecho de montaje del radio y luego extraer el perno inferior izquierdo.
2. Extraer los dos tornillos de la parte superior del panel lateral de la consola y abrirlo ligeramente de la moldura.
1. Soltar cuidadosamente los ganchos tipo resorte de la moldura del radio en la consola, tres en la parte superior y dos en la parte inferior.

"Léase las páginas 2-4 para ensamblar el kit de instalación"



1989-95 Dodge Spirit

DESMTAJE DEL RADIO:

Para ilustraciones detalladas sobre la ubicación del soporte, la pestaña y el orificio para este vehículo, referirse a la sección en inglés.

1. Sacar el centicero.
2. Cuidadosamente tirar de los bordes de la moldura hacia afuera para soltar los ganchos y sacar el panel.
3. Extraer un tornillo de fijación que está sobre la esquina superior derecha del radio.
4. Para ganar acceso al perno superior del radio, tirar de la moldura hacia el lado del pasajero, extraer el perno superior derecho y el perno inferior izquierdo.
5. Retirar el radio de la cavidad, desenchufar todos los conectores de corriente, de la antena, de los parlantes y sacar el radio.

1987-94 Dodge Shadow 1987-94 Plymouth Sundance DESMTAJE DEL RADIO:

"Léase las páginas 2-4 para ensamblar el kit de instalación"



Para ilustraciones detalladas sobre la ubicación del soporte, la pestaña y el orificio para este vehículo, referirse a la sección en inglés.

1. Extraer los dos pernos que están dentro de la guantera sujetando la moldura.
2. Extraer los cuatro tornillos del borde inferior de la moldura y uno en el lado izquierdo de la moldura.
3. Halar y sacar cuidadosamente la moldura del tablero.
4. Extraer los dos tornillos que fijan el radio al tablero. Retirar el radio de la cavidad.
5. Desenchufar la antena y todas las conexiones eléctricas y de los parlantes.

1994-97 Dodge Ram DESMTAJE DEL RADIO:

"Léase las páginas 2-4 para ensamblar el kit de instalación"



Para ilustraciones detalladas sobre la ubicación del soporte, la pestaña y el orificio para este vehículo, referirse a la sección en inglés.

1. Extraiga (1) tornillo del área del encendedor.
2. Haga palanca con cuidado sobre el bisel del tablero del radio para desatorar las gapas de sostén, desconecte todos los cables y remueva el bisel para desatorar los (2) tornillos que fijan el radio al tablero, jale el radio de la cavidad en el tablero.
3. Extraiga los cables, desconecte todos los cables, desconecte todos los cables, remueva el radio.

1998-01 Dodge Ram DESMTAJE DEL RADIO:

"Léase las páginas 2-4 para ensamblar el kit de instalación"



Para ilustraciones detalladas sobre la ubicación del soporte, la pestaña y el orificio para este vehículo, referirse a la sección en inglés.

1. Extraer los cuatro tornillos del borde superior de la moldura del tablero.
2. Extraer los siete tornillos del frente de la moldura y tres debajo de la moldura.
3. Cuidadosamente tirar hacia afuera y sacarla.
4. Extraer los dos tornillos que fijan el radio al tablero y retirar el radio de la cavidad.
5. Desenchufar la antena, todas las conexiones de corriente y de los parlantes, y sacar el radio.

1974-80 Dodge Pickup, Ramcharger 1974-80 Plymouth Trailduster DESMTAJE DEL RADIO:

"Léase las páginas 2-4 para ensamblar el kit de instalación"



Para ilustraciones detalladas sobre la ubicación del soporte, la pestaña y el orificio para este vehículo, referirse a la sección en inglés.

1. Extraer los cinco tornillos del borde de la moldura del tablero.
2. Extraer el tornillo de la moldura que está sobre el radio.
3. Cuidadosamente tirar hacia afuera la parte inferior del panel para soltar los ganchos que lo sujetan al tablero y sacar el panel.
4. Extraer los dos tornillos que fijan el radio al tablero y retirar el radio de la cavidad.
5. Desenchufar los cables de corriente, de la antena, de los parlantes y sacar el radio.

1981-93 Dodge Pickup, Ramcharger 1981-93 Plymouth Trailduster DESMTAJE DEL RADIO:

"Léase las páginas 2-4 para ensamblar el kit de instalación"



Para ilustraciones detalladas sobre la ubicación del soporte, la pestaña y el orificio para este vehículo, referirse a la sección en inglés.

3. Desenchufar los cables de corriente, de la antena, de los parlantes y sacar el radio.
4. Extraer los dos tornillos que aseguran el radio al tablero y retirar el radio.
5. Desenchufar los cables de corriente, de la antena, de los parlantes y sacar el radio.

1. Extraer los cuatro tornillos del borde inferior de la moldura del radio en el tablero.
2. Extraer los cuatro tornillos del borde superior de la moldura que están sobre el radio.
3. Desensroscar el anillo que retiene el control remoto del espejo y sacar el panel.
4. Extraer los cables de corriente, de la antena, de los parlantes y sacar el radio.
5. Desenchufar los cables de corriente, de la antena, de los parlantes y sacar el radio.

1. Extraer los cuatro tornillos de la parte inferior del panel del tablero.
2. Extraer los dos tornillos de la parte superior del panel y retirar la moldura.
3. Desenchufar los conectores, desenchufar el tirante de conexión a tierra y sacar el radio.

1995-99 Dodge Neon

DESMTAJE DEL RADIO:

1. Sacar el centrero del tablero.
2. Faltanquear cuidadosamente alrededor de la moldura del radio para soltar los ganchos con resorte y luego sacar la moldura.
3. Extraer los dos tornillos de 3/8" que fijan el radio al tablero, retirar el radio de la cavidad, desenchufar los conectores, desenchufar el tirante de conexión a tierra y sacar el radio.



"Léase las páginas 2-4 para ensamblar el kit de instalación"

Para ilustraciones detalladas sobre la ubicación del soporte, la pestaña y el orificio para este vehículo, referirse a la sección en inglés.

3. Extraer los dos tornillos restantes que fijan el radio, desenchufar los conectores y sacar el radio.
4. Extraer los dos tornillos de la parte superior de cada lado de la consola inferior. Esto permite abrir ligeramente la consola para retirar el radio.
5. Desenchufar los cables de corriente, de la antena, de los parlantes y sacar el radio.

1. Extraer los cuatro tornillos de la parte inferior del panel del tablero.
2. Extraer los dos tornillos de la parte superior de cada lado de la consola inferior. Esto permite abrir ligeramente la consola para retirar el radio.
3. Desenchufar los cables de corriente, de la antena, de los parlantes y sacar el radio.

1. Halar firmemente la moldura del radio en la consola que está asegurada por cinco ganchos de muelle, dos en la parte superior, dos en el lado derecho y uno en el lado izquierdo.
2. Extraer los dos tornillos de la parte superior de cada lado de la consola inferior. Esto permite abrir ligeramente la consola para retirar el radio.
3. Extraer los dos tornillos restantes que fijan el radio, desenchufar los conectores y sacar el radio.

1990-93 Dodge Daytona

DESMTAJE DEL RADIO:

"Léase las páginas 2-4 para ensamblar el kit de instalación"



Para ilustraciones detalladas sobre la ubicación del soporte, la pestaña y el orificio para este vehículo, referirse a la sección en inglés.

3. Extraer los dos tornillos del braquete de montaje de la antena, los cables de los parlantes, todas las demás conexiones eléctricas, y sacar el radio.
4. Extraer los dos tornillos de la columna del volante y sacar la moldura.
5. Desenchufar los cables de corriente, de la antena, de los parlantes y sacar el radio.

1. Extraer los ocho tornillos de la moldura del tablero.
2. Extraer los dos tornillos de la columna del volante y sacar la moldura.
3. Extraer los dos tornillos del braquete de montaje de la antena, los cables de los parlantes, todas las demás conexiones eléctricas, y sacar el radio.

1987-96 Dodge Dakota

DESMTAJE DEL RADIO:

"Léase las páginas 2-4 para ensamblar el kit de instalación"



Para ilustraciones detalladas sobre la ubicación del soporte, la pestaña y el orificio para este vehículo, referirse a la sección en inglés.

3. Extraer los dos tornillos de la columna del volante y sacar la moldura.
4. Extraer los dos tornillos de la columna del volante, haga palanca sobre el panel para remover. Utilice una herramienta especial para remover el panel del radio con cuidado, despanda.
5. Desenchufar los cables de corriente, de la antena, de los parlantes y sacar el radio.

1. Extraer los cuatro tornillos del borde inferior de la moldura del radio en el tablero.
2. Extraer los cuatro tornillos del borde superior de la moldura que están sobre el radio.
3. Desensroscar el anillo que retiene el control remoto del espejo y sacar el panel.
4. Extraer los cables de corriente, de la antena, de los parlantes y sacar el radio.
5. Desenchufar los cables de corriente, de la antena, de los parlantes y sacar el radio.

1. Extraer los cuatro tornillos del pequeño panel central de plástico localizado debajo de la columna del volante, haga palanca sobre el panel para remover. Utilice una herramienta especial para remover el panel del radio con cuidado, despanda.
2. Extraer los dos tornillos de la columna del volante y sacar la moldura.
3. Extraer los dos tornillos del braquete de montaje de la antena, los cables de los parlantes, todas las demás conexiones eléctricas, y sacar el radio.

1997-00 Dodge Dakota

DESMTAJE DEL RADIO:

"Léase las páginas 2-4 para ensamblar el kit de instalación"



Para ilustraciones detalladas sobre la ubicación del soporte, la pestaña y el orificio para este vehículo, referirse a la sección en inglés.

3. Extraer los dos tornillos de la columna del volante y sacar la moldura.
4. Extraer los dos tornillos del borde superior de la moldura que están sobre el radio.
5. Desenchufar los cables de corriente, de la antena, de los parlantes y sacar el radio.

1. Extraer los cuatro tornillos del borde inferior de la moldura del radio en el tablero.
2. Extraer los cuatro tornillos del borde superior de la moldura que están sobre el radio.
3. Desensroscar el anillo que retiene el control remoto del espejo y sacar el panel.
4. Extraer los cables de corriente, de la antena, de los parlantes y sacar el radio.
5. Desenchufar los cables de corriente, de la antena, de los parlantes y sacar el radio.

1. Extraer los cuatro tornillos del borde inferior de la moldura del radio en el tablero.
2. Extraer los dos tornillos de la parte superior del panel y retirar la moldura.
3. Desenchufar los cables de corriente, de la antena, de los parlantes y sacar el radio.

1974-78 Dodge Charger, Monaco

DESMTAJE DEL RADIO:

"Léase las páginas 2-4 para ensamblar el kit de instalación"



Para ilustraciones detalladas sobre la ubicación del soporte, la pestaña y el orificio para este vehículo, referirse a la sección en inglés.

3. Desenchufar los cables de corriente, de la antena, de los parlantes y sacar el radio.
4. Extraer los dos tornillos que aseguran el radio al tablero y retirar el radio.
5. Desenchufar los cables de corriente, de la antena, de los parlantes y sacar el radio.

1. Extraer los cuatro tornillos de la parte inferior del panel del tablero.
2. Extraer los dos tornillos de la parte superior del panel y retirar la moldura.
3. Desenchufar los cables de corriente, de la antena, de los parlantes y sacar el radio.

1976-80 Plymouth Volare

DESMTAJE DEL RADIO:

"Léase las páginas 2-4 para ensamblar el kit de instalación"



Para ilustraciones detalladas sobre la ubicación del soporte, la pestaña y el orificio para este vehículo, referirse a la sección en inglés.

1. Extraer los siete tornillos de los bordes superior e inferior de la moldura del radio en el tablero y sacar la moldura.
2. Extraer los dos tornillos que aseguran el radio al tablero y retirar el radio.
3. Desenchufar los cables de corriente, de la antena, de los parlantes y sacar el radio.

DESMONTAJE DEL RADIO:

- 1979-82 Dodge 024
1978-80 Dodge Omni
1978-90 Plymouth Scamp
1978-90 Plymouth Horizon
1979-82 Plymouth TC3
1983-87 Plymouth Turismo
- "Léase las páginas 2-4 para ensamblar el kit de instalación"



Para ilustraciones detalladas sobre la ubicación del soporte, la pestaña y el orificio para este vehículo, referirse a la sección en inglés.

1. Soltar el pestillo que sujeta por atrás el conecero a la corredera y sacar el conecero.
2. Extraer los tres tornillos a lo largo del borde superior del panel del radio.
3. Extraer los dos tornillos ubicados bajo la moldura. Sacar la moldura.
4. Extraer los dos tornillos que fijan el radio al tablero y retirar el radio de la cavidad.
5. Desenchufar los cables de corriente, de la antena, de los parlantes y sacar el radio.

DESMONTAJE DEL RADIO:

- 1984-90 Dodge Caravan
1984-90 Plymouth Voyager
- "Léase las páginas 2-4 para ensamblar el kit de instalación"



Para ilustraciones detalladas sobre la ubicación del soporte, la pestaña y el orificio para este vehículo, referirse a la sección en inglés.

1. Sacar el encendedor de cigarrillos.
2. Usando la herramienta para desmontar paneles, palanquear cuidadosamente alrededor de la moldura para soltar los ganchos que sujetan la moldura y sacarla.
3. Extraer los dos tornillos que fijan el mando para la puerta posterior a la moldura del tablero.
4. Extraer los dos pernos de 3/8" que fijan el radio al tablero.
5. Retirar el radio de la cavidad, desenchufar todos los conectores y el tirante de conexión a tierra y sacar el radio.

DESMONTAJE DEL RADIO:

- 1991-93 Chrysler Town & Country
1991-93 Dodge Caravan
1991-93 Plymouth Voyager
- "Léase las páginas 2-4 para ensamblar el kit de instalación"



Para ilustraciones detalladas sobre la ubicación del soporte, la pestaña y el orificio para este vehículo, referirse a la sección en inglés.

1. Usando una herramienta para desmontar paneles, palanquear cuidadosamente el borde superior del panel del tablero en la base del parabrisas (panel de la rejilla del parlante) para soltar los ganchos que lo sujetan al tablero y tirar del panel para sacarlo.
2. Usando la herramienta para desmontar paneles, palanquear la moldura que parece una rejilla de ventilación que está delante del conjunto de luces indicadoras sobre el tablero para soltar y sacar la moldura.
3. Usando la herramienta para desmontar paneles, palanquear cuidadosamente la moldura que rodea los controles de la calefacción para soltarla y sacarla del tablero.
4. Extraer los tres tornillos que fijan la parte inferior de la moldura del radio al tablero.
5. Extraer los tres tornillos que fijan el frente del conjunto de luces indicadoras sobre el tablero.
6. Extraer el tornillo que fija la parte posterior del conjunto de luces indicadoras al tablero, y con la herramienta para sacar paneles palanquear alrededor del panel del conjunto de luces indicadoras para sacarlo. Desenchufar los conectores y sacar.
7. Extraer los tres tornillos que fijan la parte superior de la moldura del radio al tablero en el lado del conductor.
8. Retirar la moldura del radio del tablero, desenchufar todos los conectores, mover el selector de velocidades de la transmisión a la velocidad inferior, inclinar el volante hacia abajo y sacar la moldura.
9. Extraer los dos tornillos que fijan el radio al tablero, retirar el radio de la cavidad, desenchufar el tirante de conexión a tierra, desenchufar todos los conectores y sacar el radio.

DESMONTAJE DEL RADIO:

- 1994-95 Chrysler Town & Country
1994-95 Dodge Caravan
1994-95 Plymouth Voyager
- "Léase las páginas 2-4 para ensamblar el kit de instalación"



Para ilustraciones detalladas sobre la ubicación del soporte, la pestaña y el orificio para este vehículo, referirse a la sección en inglés.

1. Extraer los dos tornillos de la moldura justo sobre el radio.
2. Palanquee la moldura pequeña debajo del radio y extraiga los (2) tornillos que.
3. Retirar la moldura del tablero y desenchufar el control del aire acondicionado/cal efacción.
4. Extraer los dos pernos que fijan el radio al tablero, retirar el radio de la cavidad, desenchufar el tirante, todos los conectores y sacar el radio.

DESMTAJE DEL RADIO:

1996-00 Plymouth Voyager
1996-00 Dodge Caravan
1996-00 Chrysler Town & Country

"Léase las páginas 2-4 para ensamblar el kit de instalación"



Para ilustraciones detalladas sobre la ubicación del soporte, la pestaña y el orificio para este vehículo, referirse a la sección en inglés.

1. Palanquear cuidadosamente alrededor de la moldura del radio/control del aire acondicionado para soltar los ganchos sujetadores. Sacar la moldura.
2. Extraer los dos pernos que fijan el radio, desenchufar el conector, desempennar el cable de tierra de la parte posterior y sacar el radio.

DESMTAJE DEL RADIO:

1995-00 Chrysler Sebring
1995-00 Dodge Avenger

"Léase las páginas 2-4 para ensamblar el kit de instalación"



Para ilustraciones detalladas sobre la ubicación del soporte, la pestaña y el orificio para este vehículo, referirse a la sección en inglés.

1. Extraer los tres tornillos del borde inferior de la moldura del tablero.
2. Sacar el centicero y extraer un tornillo que sujeta el panel.
3. Desenchufar el encendedor de cigarrillos y los cables de los limpiaparabrisas.
4. Sacar el panel tirando de la parte superior. Colocar el selector de velocidades de la transmisión en el cambio inferior y retirar la moldura del tablero.
5. Soltar el soporte posterior del radio. Extraer los dos tornillos que fijan el radio al tablero. Retirar el radio.
6. Desenchufar todos los cables de corriente, de la antena de los parlantes.

DESMTAJE DEL RADIO:

1975-78 Chrysler Newport, New Yorker
1975-79 Dodge Royal Monaco
1975-77 Plymouth Gran Fury

"Léase las páginas 2-4 para ensamblar el kit de instalación"



Para ilustraciones detalladas sobre la ubicación del soporte, la pestaña y el orificio para este vehículo, referirse a la sección en inglés.

1. Sacar el centicero del tablero.
2. Usando una herramienta para soltar ganchos de paneles, palanquear cuidadosamente el perimetro de la moldura del radio para soltar los ganchos sujetadores y sacar la moldura.
3. Extraer los dos tornillos que fijan el radio al tablero, retirar el radio de la cavidad, desenchufar todos los conectores y sacar el radio.

DESMTAJE DEL RADIO:

1994-97 Chrysler LHS
1994-96 Chrysler New Yorker

"Léase las páginas 2-4 para ensamblar el kit de instalación"



Para ilustraciones detalladas sobre la ubicación del soporte, la pestaña y el orificio para este vehículo, referirse a la sección en inglés.

1. Comenzando por abajo, palanquear la moldura del radio para soltar los dos ganchos con resorte de la parte inferior y los tres de la parte superior.
2. Desenchufar el amés de la luz en la parte posterior de la moldura y sacarla.
3. Extraer los dos tornillos que están sobre el radio, uno que está detrás de la puerta de la guantera en la esquina inferior derecha, y otro tornillo que está bajo la columna del volante en la esquina inferior derecha.
4. Sacar la moldura que está alrededor del radio.
5. Extraer los dos pernos de cabeza hexagonal que fijan el radio en posición, desenchufar los conectores y desempennar el tirante de tierra.
6. Sacar el radio.

DESMTAJE DEL RADIO:

1989-94 Chrysler Le Baron Landau

"Léase las páginas 2-4 para ensamblar el kit de instalación"



Para ilustraciones detalladas sobre la ubicación del soporte, la pestaña y el orificio para este vehículo, referirse a la sección en inglés.

1. Extraer los once tornillos del perímetro de la moldura del tablero y sacar la moldura.
2. Extraer los dos pernos antróbo que fijan el radio a la subestructura del tablero (usar una llave de dado TTW 12 de Snap-On con cubo de 1/4") y retirar el radio de la cavidad. Desenchufar todos los cables y sacar el radio.

DESMTAJE DEL RADIO:

**1985-89 Chrysler Le Baron GTS
1985-89 Dodge Lancer**

"Léase las páginas 2-4 para ensamblar el kit de instalación"



Para ilustraciones detalladas sobre la ubicación del soporte, la pestaña y el orificio para este vehículo, referirse a la sección en inglés.

3. Desenchufar los conectores de corriente y de parlantes, la antena, desemperrar el tirante de tierra y sacar el radio.

2. Extraer los dos pernos de cabeza hexagonal que fijan el radio en posición y deslizar el radio hacia afuera.
1. Patinuar cuidadosamente el borde de la moldura del radio para soltarlo de los siete ganchos que lo sujetan y luego sacar la moldura.

DESMTAJE DEL RADIO:

1990-95 Chrysler Le Baron GTC

"Léase las páginas 2-4 para ensamblar el kit de instalación"



Para ilustraciones detalladas sobre la ubicación del soporte, la pestaña y el orificio para este vehículo, referirse a la sección en inglés.

4. Extraer los dos tornillos del braquete de montaje del radio. Desenchufar el arnés de cables, los cables de la antena y el tirante de tierra. Sacar el radio.
3. Extraer los dos tornillos que fijan el panel derecho de la consola, uno en la parte superior y el otro en la parte inferior. Sacar el panel lateral.

2. Hacer saltar la moldura cuidadosamente.
1. Extraer los dos tornillos que están ubicados uno en cada esquina inferior de la moldura del radio en la consola.

DESMTAJE DEL RADIO:

1987-93 Chrysler Le Baron "Coupe"

"Léase las páginas 2-4 para ensamblar el kit de instalación"



Para ilustraciones detalladas sobre la ubicación del soporte, la pestaña y el orificio para este vehículo, referirse a la sección en inglés.

3. Desenchufar todos los cables de corriente, de la antena y de los parlantes.
2. Extraer los dos pernos que fijan el radio al tablero y retirar el radio.
1. Extraer los cuatro tornillos del borde superior de la moldura del tablero y cuatro del borde inferior. Sacar la moldura.

DESMTAJE DEL RADIO:

1978-89 Plymouth Gran Fury

1977-89 Dodge Diplomat

1977-81 Chrysler Le Baron

"Léase las páginas 2-4 para ensamblar el kit de instalación"



Para ilustraciones detalladas sobre la ubicación del soporte, la pestaña y el orificio para este vehículo, referirse a la sección en inglés.

2. Extraer los dos pernos que fijan el radio al tablero y retirar el radio. Desconectar todos los cables de corriente, de tierra, de la antena y de los parlantes.
1. Extraer los cuatro tornillos de la parte superior de la moldura del panel radio y cuatro de la parte inferior de la moldura. Sacar la moldura.

DESMTAJE DEL RADIO:

**1981-84 Dodge Artes
1982-83 Dodge 400**

1982-83 Chrysler Le Baron

"Léase las páginas 2-4 para ensamblar el kit de instalación"



Para ilustraciones detalladas sobre la ubicación del soporte, la pestaña y el orificio para este vehículo, referirse a la sección en inglés.

4. Desenchufar todos los cables de corriente, de la antena y de los parlantes.
3. Extraer los dos pernos que fijan el radio al tablero. Retirar el radio.
2. Sacar la moldura del tablero.

1. Extraer un tornillo de cada lado del centicero.

DESMTAJE DEL RADIO:

**1984-86 Chrysler Laser
1984-89 Dodge Daytona**

"Léase las páginas 2-4 para ensamblar el kit de instalación"



Para ilustraciones detalladas sobre la ubicación del soporte, la pestaña y el orificio para este vehículo, referirse a la sección en inglés.

1. Extraer los cuatro tornillos que fijan la moldura del radio, dos sobre el radio y dos sobre los controles de la calefacción.
2. Sacar la moldura del radio.
3. Extraer los dos pernos que fijan el radio al tablero. Retirar el radio.
4. Desenchufar todos los cables de corriente, de la antena y de los parlantes.

DESMTAJE DEL RADIO:

1979-89 Chrysler Imperial
1979-81 Chrysler Newport
1979-83 Chrysler New Yorker
1979-81 Dodge St. Regis

"Léase las páginas 2-4 para ensamblar el kit de instalación"



Para ilustraciones detalladas sobre la ubicación del soporte, la pestaña y el orificio para este vehículo, referirse a la sección en inglés.

1. Extraer los cinco tornillos que están a lo largo del borde superior de la moldura del radio instrumentos.
2. Bajar la columna del volante, colocar el selector de velocidades de la transmisión en «Drive» y sacar el panel.
3. Extraer los dos pernos que fijan el radio, retirar el radio de la cavidad, desenchufar el amnés de cables, el cable de tierra, el de la antena y sacar el radio.

DESMTAJE DEL RADIO:

1990-93 Chrysler Fifth Avenue/Imperial
1988-93 Chrysler New Yorker
1988-93 Dodge Dynasty

"Léase las páginas 2-4 para ensamblar el kit de instalación"



Para ilustraciones detalladas sobre la ubicación del soporte, la pestaña y el orificio para este vehículo, referirse a la sección en inglés.

1. Extraer los nueve tornillos de fijación de la parte superior e inferior de la moldura del radio.
2. Desenganchar el amnés de cables.
3. Extraer los dos pernos antirrobo de Chrysler que fijan el radio (usar una llave de dado TTW 12 Snap-On con cubo de 1/4") y retirar el radio de la cavidad. Desenchufar los cables de corriente, de tierra, de la antena y de los parlantes.

DESMTAJE DEL RADIO:

1983-84 Chrysler E Class
1984-88 Chrysler Le Baron
1984-87 Chrysler New Yorker
1983-88 Dodge 600 ES
1985-89 Dodge Artes

"Léase las páginas 2-4 para ensamblar el kit de instalación"



Para ilustraciones detalladas sobre la ubicación del soporte, la pestaña y el orificio para este vehículo, referirse a la sección en inglés.

1. Extraer los cuatro tornillos del borde inferior del panel del radio en el tablero.
2. Extraer los dos tornillos de fijación del borde superior del panel del radio en el tablero.
3. Extraer el anillo de retención que fija el control remoto del espejo y sacarlo del panel.
4. Extraer los dos tornillos que fijan el radio al tablero. Sacar el radio.
5. Desenchufar los cables de corriente, de la antena y de los parlantes.

DESMTAJE DEL RADIO:

1975-79 Chrysler Cordoba
1975-79 Plymouth Fury

"Léase las páginas 2-4 para ensamblar el kit de instalación"



Para ilustraciones detalladas sobre la ubicación del soporte, la pestaña y el orificio para este vehículo, referirse a la sección en inglés.

1. Extraer los cuatro tornillos que fijan el panel en el tablero.
2. Retirar el panel del radio. Extraer los dos tornillos que fijan el radio al tablero. Retirar el radio de la cavidad.
3. Desenchufar la antena y todas las conexiones eléctricas y de los parlantes.

DESMTAJE DEL RADIO:

1980-83 Chrysler Cordoba
1980-83 Dodge Mirada

"Léase las páginas 2-4 para ensamblar el kit de instalación"



CÓDIGO DE CABLES DE FABRICA

NOTA: Se dispone de los siguientes conectores para facilitar la conexión de su nuevo tocasete o toca discos al arnés de la fábrica:

PIEZA# DESCRIPCIÓN	CHRYSLER Vehículos	Ford, Lincoln, Mercury Vehículos Non Premium/ JBL Sound
CR012 1984-2002	Chrysler Vehículos	
FD021 1986-2002	Ford, Lincoln, Mercury Vehículos	
MA01 1988-90	Universal import Vehículos	Mercury Tracer

- Todos los códigos de los cables se leen mirando al frente del conector con los cables saliendo por atrás.
- Usar estos códigos de los cables como guía. Su vehículo puede ser diferente.

1984-2001 CHRYSLER VEHICLES

Conector Gris - Energía/Parlantes:

- 1 = +12V Constante, Batería
- 2 = +12V Contacto encendido
- 3 = Luz de radio
- 4 = Luz de memoria
- 5 = Derecho frontal negativo
- 6 = Izquierdo frontal negativo
- 7 = Disponible

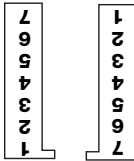

Conector Negro - Parlante:

- 1 = Derecho posterior negativo
- 2 = Izquierdo posterior negativo
- 3 = Derecho frontal positivo
- 4 = Izquierdo frontal positivo
- 5 = Derecho posterior positivo
- 6 = Izquierdo posterior positivo
- 7 = Antena eléctrica

Conector Gris - Energía/Parlantes:

- A = +12V Constante, Batería
- B = Disponible
- C = +12V Contacto encendido
- D = Iluminación
- E = Luces del tablero
- F = Conexión a tierra
- G = Antena eléctrica
- H = Encendido remoto (Amplificador de fábrica)

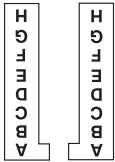

Conector Negro - Parlante:

- A = Izquierdo frontal positivo
- B = Izquierdo frontal negativo
- C = Izquierdo posterior positivo
- D = Izquierdo posterior negativo
- E = Derecho frontal positivo
- F = Derecho frontal negativo
- G = Derecho posterior positivo
- H = Derecho posterior negativo

1986-UP FORD VEHICLES

Conector Gris - Parlante:

- 1 = Derecho frontal positivo
- 2 = Derecho frontal negativo
- 3 = Derecho posterior positivo
- 4 = Derecho posterior negativo
- 5 = Izquierdo frontal positivo
- 6 = Izquierdo frontal negativo
- 7 = Izquierdo posterior positivo
- 8 = Izquierdo posterior negativo

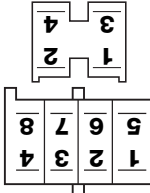

Conector Gris - Energía:

- 1 = +12V Accesorios
- 2 = +12V Constante, Batería
- 3 = Iluminación
- 4 = Disponible

1995-00 Chrysler Cirrus 1996-00 Chrysler Sebring "JX" Convertible 1995-01 Dodge Stratus 1996-00 Plymouth Breze

DESMONTAJE DEL RADIO:

1. Cuidadosamente palanquear la moldura del radio/control de la calefacción y desenganchar para que se suelte y salga.
2. Extraer los dos pernos de 3/8" que fijan el radio, retirar el radio de la cavidad, desenchufar todos los conectores y sacar el radio.

NOTA: Debe sujetarse la parte posterior del estereo de reemplazo.

Para ilustraciones detalladas sobre la ubicación del soporte, la pestaña y el orificio para este vehículo, referirse a la sección en inglés.



"Léase las páginas 2-4 para ensamblar el kit de instalación"

1993-97 Chrysler Concorde

1993-00 Dodge Intrepid

1993-97 Eagle Vision



"Léase las páginas 2-4 para ensamblar el kit de instalación"

1. Halar de la moldura del radio hacia afuera para que se desenganchen los sujetadores y sacar la moldura.
2. Extraer los dos pernos que fijan el radio, retirar el radio de la cavidad, desconectar todos los desenchufar y sacar el radio.

Para ilustraciones detalladas sobre la ubicación del soporte, la pestaña y el orificio para este vehículo, referirse a la sección en inglés.

STEP 4 ENSAMBLE DEL ESTEREO

RADIOS DE CARATULA PLANA DIN/ CARATULA SEPARABLE/EXTRAIBLE (DIN-E)

Deslice la manga de montaje (cubierta metálica) hacia el espacio abierto del radio en el tablero y doble todas las lengüetas de montaje hacia afuera (vea el dibujo). Deslice el radio sobre las mangas de montaje una vez que haya sido asegurado al kit del tablero hasta que el radio se fije en su lugar.

NOTA: La manga de montaje deberá quitarse primero del radio! Su radio puede ligarse con sus mangas. Deslice la manga de montaje (cubierta metálica) hacia fuera del radio por la parte trasera.

SAQUE EL BORDE DEL ESTEREO

1. Localice el mecanismo de traba en el borde de su radio DIN

(típicamente) en el costado.
2. Deslice el borde de montaje hacia la parte de atrás del estéreo y sáquelo.

1550 PANEL DE MONTAJE

Retirar las secciones que se muestran a superior e inferior usando

cutdoras laterales, una cuchilla de precisión u hoja de sierra (seguir las líneas para cortar). Luego simplemente tirar hacia afuera para soltar de las pestajas.

NO INCLUYE LA BARRA PARA SOPORTE POSTERIOR DEL ESTEREO

2190 PANEL DE MONTAJE

MONGA DE METALICA (INCLUIDOS CON ESTEREO)

NOTA: EL SOPORTE DE LA PARTE TRASERA DEL RADIO LE AGREGA LA MAYOR INTEGRACION ESTRUCTURAL.

MOLDURA SUMINISTRADA CON EL ESTEREO

NOTA: LENGÜETAS RAPIDAS DEL MONTAJE DEL EJE NO INCLUIDAS, SI ESTÁ REQUERIDO PARA SU INSTALACION ESTEREA, LLAME (800) 621-3695 EXT. 3 PARA INMEDIATO.

PASO 5

LA CONEXIÓN DEL ESTEREO

USANDO EL CONECTOR DE ALAMBRE APROPIADO POR SCOSCHE

Haga el cableado de su nuevo estéreo no original al conector Scosche e instale el equipo Scosche y desarmado del tablero de su vehículo. Para el reensamblaje siga a la inversa las instrucciones para el

CAR STEREO CONNECTORS

PROPORCIONA LA CONEXIÓN SENCILLA DE SU ESTEREO AL ARNÉS DE CABLES DE FABRICA.

FM021

1982-Up Ford, Lincoln, Mercury vehículos

1984-Up Chrysler vehículos

CR012

Non Premium/JBL Sound

1988-90 Mercury

MA01

Tracer

1990-Up Import, Jeep, Mitsubishi vehículos

IM01A



GUÍA RÁPIDA

ENSAMBLAJE DEL JUEGO (continuado)

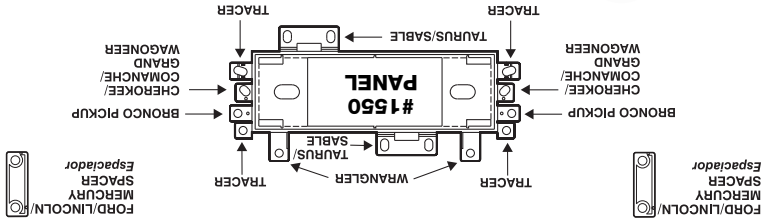

PASO 1 ESCOJA SU VEHÍCULO

Localice su vehículo en la tapa delantera de estas instrucciones.

PASO 2 REMOCIÓN DE LAS ABRAZADERAS DE MONTAJE EN FÁBRICA

Para desmontar el radio de fábrica, siga los pasos a continuación.

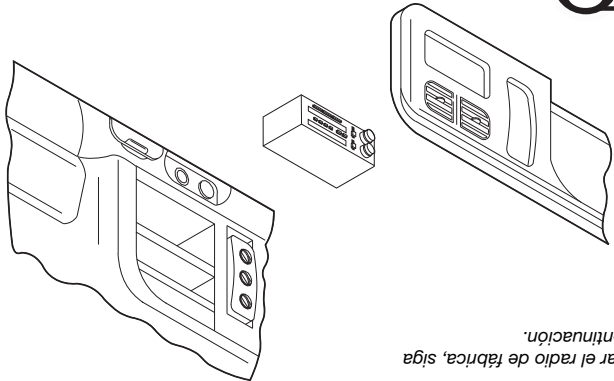

PASO 3 ENSAMBLAJE DEL PANEL DE MONTAJE

FIJANDO EL(LOS) BRAQUETE(S) FORD/LINCOLN/MERCURY:

Algunas instalaciones requieren colocar un(os) braquete(s) específico(s). Asegurar el(los) braquete(s) especificado(s) en su(s) la(s) ranura(s) en la parte posterior del panel de montaje usando los tornillos autoenroscantes provistos.

USANDO LOS TORNILLOS QUE SE PROVEEN, ASEGURAR EL(LOS) BRAQUETE(S) ESPECÍFICO(S) EN SU(S) RANURA(S) EN LA PARTE POSTERIOR DEL PANEL DE MONTAJE.

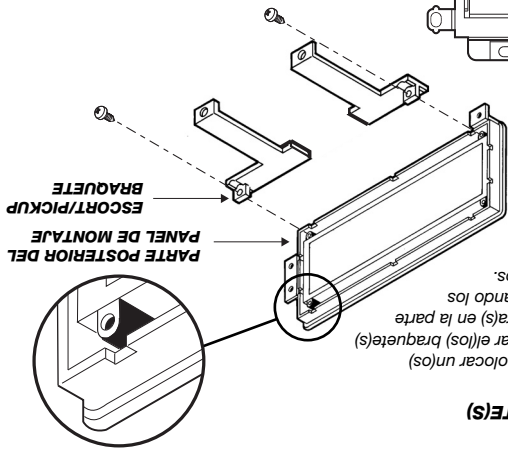

CHYSLER/DODGE/PLYMOUTH:

El panel del conjunto viene ensamblado. Use las pestañas apropiadas para el lugar de montaje en su vehículo. No requiere soportes.



JUEGO DE INSTALACIÓN EN EL TABLERO PARA VEHÍCULOS DE FORD/CHRYSLER/LINCOLN MERCURY Y JEEP 1974-2002

VEHÍCULO	CÓDIGO	VEHÍCULO	CÓDIGO
CHRYSLER	1995-00	CHRYSLER	1987-96
1993-97	CONCORDE	1987-96	DAKOTA
1980-83	CORDBA	1980-83	DAYTONA
1975-79	CORDBA	1980-83	DAYTONA
1983-84	E CLASS	1980-83	DAYTONA
1990-93	FIFTH AVENUE	1980-83	DAYTONA
1979-89	FIFTH AVENUE	1980-83	DAYTONA
1990-93	IMPERIAL	1980-83	DAYTONA
1979-89	IMPERIAL	1980-83	DAYTONA
1984-88	LASER	1980-83	DAYTONA
1982-83	LE BARON	1980-83	DAYTONA
1977-81	LE BARON	1980-83	DAYTONA
1987-93	LE BARON "COUPE"	1980-83	DAYTONA
1990-93	LE BARON GTC	1980-83	DAYTONA
1985-89	LE BARON GTS	1980-83	DAYTONA
1989-94	LE BARON LANDAU	1980-83	DAYTONA
1994-97	LHS	1980-83	DAYTONA
1994-96	NEW YORKER	1980-83	DAYTONA
1988-93	NEW YORKER	1980-83	DAYTONA
1984-87	NEW YORKER	1980-83	DAYTONA
1979-83	NEW YORKER	1980-83	DAYTONA
1975-78	NEW YORKER	1980-83	DAYTONA
1979-81	NEWPORT	1980-83	DAYTONA
1975-78	NEWPORT	1980-83	DAYTONA
1995-00	SEBRING	1980-83	DAYTONA
1996-00	SEBRING "JXT"	1980-83	DAYTONA
1996-00	CONVERTIBLE	1980-83	DAYTONA
1996-00	TOWN & COUNTRY	1980-83	DAYTONA
1994-95	TOWN & COUNTRY	1980-83	DAYTONA
1991-93	TOWN & COUNTRY	1980-83	DAYTONA
1994-95	TOWN & COUNTRY	1980-83	DAYTONA
1990	TOWN & COUNTRY	1980-83	DAYTONA
DODGE	1973-82	FORD	1985-91
1982-83	400	AEROSTAR	1985-91
1983-88	600 ES	BRONCO FULL SIZE	1987-91
1985-89	ARIES	BRONCO PICKUP	1980-86
1981-84	ARIES	BRONCO II	1983-88
1976-80	ASPERN	CROWN VICTORIA	1983-88
1995-00	AVENGER	E150/E250/E350 VAN	1975-91
1996-00	CAR/VAN	ESCORT	1984-88
1996-00	CAR/VAN	EXP	1987-91
1991-93	CAR/VAN	F-SERIES PICKUP	1987-91
1991-93	CAR/VAN	LTD	1983-88
1994-95	CAR/VAN	MUSTANG	1985-86
1991-93	CAR/VAN	RANGER	1983-88
1984-80	CAR/VAN	TAURUS	1986-89
1979-87	CHARGER	TEMPO	1984-87
1974-78	CHARGER	THUNDERBIRD	1980-88
1997-00	DAKOTA	VAN, E150/E250/E350	1975-91

CAR STEREO CONNECTORS
PROPORCIONA LA CONEXIÓN SENCILLA DE SU ESTEREO AL ARNES DE CABLES DE FABRICA.
FM01A
 1990-Up Import, Jeep, Mitsubishi vehículos
CR012
 1984-Up Chrysler vehículos
IM01A
 1982-Up Ford, Lincoln, Mercury vehículos
 Non Premium/JBL Sound

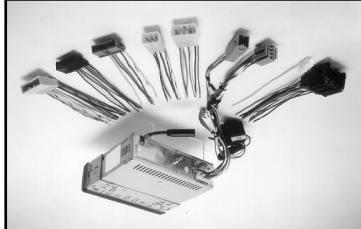

DESLINDE DE RESPONSABILIDAD
 Este manual de instrucciones está basado en información y estudios cuidadosamente documentados sobre el desmontaje de los paneles de instrumentos, amesas y códigos de cables e información pertinente a la instalación de este juego (FCJ2076) en los vehículos Ford, Chrysler, Lincoln, Mercury y Jeep a partir de 1974. Scosche Industries Inc. no puede ser responsable por discrepancias o inconsistencias debido a cambios u opciones que pueda hacer el fabricante del vehículo, ni por daños que pudiesen ocurrir al automóvil durante la instalación de componentes debido al uso de este manual.