

# SCOSCHE®

## IN-DASH INSTALLATION KIT FOR 1982-2005 GENERAL MOTORS VEHICLES

## GM1504/ GM1504W



### BUICK

1982-96	CENTURY.....	7
1985-90	ELECTRA/PARK	
	AVENUE.....	7
1992-94	LE SABRE.....	8
1986-91	LE SABRE.....	7
1991-94	PARK AVENUE.....	8
1984-87	REGAL.....	7
1995-99	RIVIERA.....	8
1991-94	ROADMASTER.....	8
1982-89	SKYHAWK.....	9
1992-95	SKYLARK.....	9
1983-85	SKYLARK.....	9

### CADILLAC

1982-88	CIMARRON.....	10
1992-95	DEVILLE.....	10
1985-91	DEVILLE.....	10
1986-91	ELDORADO.....	11
1984-85	ELDORADO.....	11
2002	ESCALADE EXT.....	11
1999-02	ESCALADE.....	11
1985-92	FLEETWOOD.....	10
1986-91	SEVILLE.....	11
1984-85	SEVILLE.....	11

### CHEVROLET

1996-02	ASTRO.....	12
1990-95	ASTRO.....	12
1985-89	ASTRO.....	12
2001-02	AVALANCHE.....	11
1991-96	BERETTA.....	12
1989-91	BLAZER, FULL SIZE..	13
1997-02	CAMARO.....	13
1993-96	CAMARO.....	13
1982-92	CAMARO.....	14
1994-96	CAPRICE CLASSIC..	14
1991-93	CAPRICE/CAPRICE	
	CLASSIC.....	8
1985½-90	CAVALIER RS, Z-24 ..	15
1982-90	CAVALIER (*VL* OR	
	BASE MODELS).....	10
1995-99	CAVALIER.....	15
1991-94	CAVALIER.....	15
1982-90	CELEBRITY.....	16
1985	CITATION.....	16
1991-96	CORSICA.....	12
1984-89	CORVETTE.....	16
1995-02	CREW CAB DUALLY	
	PICKUP.....	11

### CHEVROLET (Cont'd)

1989-91	CREW CAB DUALLY	
	PICKUP.....	15
1986-87	EL CAMINO.....	19
1996-00	EXPRESS.....	17
1994-96	IMPALA SS.....	14
1995-99	LUMINA.....	17
1990-94	LUMINA.....	17
1994-96	LUMINA APV.....	18
1990-93	LUMINA APV.....	18
1997-00	MALIBU.....	18
1995-99	MONTE CARLO.....	17
1986-88	MONTE CARLO.....	19
1985-88	NOVA.....	19
1995-02	PICKUP, FULL SIZE ..	11
1995-02	SUBURBAN.....	11
1989-91	SUBURBAN.....	13
1998-01	S-10 BLAZER.....	19
1986-94	S-10 BLAZER.....	20
1982-85	S-10 BLAZER.....	20
1998-01	S-10 PICKUP.....	19
1986-93	S-10 PICKUP.....	20
1982-85	S-10 PICKUP.....	20
1995-02	TAHOE.....	11
1988-95	VAN, FULL SIZE.....	20
1997-99	VENTURE.....	21

### GMC

1995-02	CREW CAB DUALLY	
	PICKUP.....	11
1989-91	CREW CAB DUALLY	
	PICKUP.....	13
1989-91	JIMMY, FULL SIZE....	13
1995-02	PICKUP, FULL SIZE ..	11
1998-01	S-15 JIMMY.....	19
1986-94	S-15 JIMMY.....	20
1982-85	S-15 JIMMY.....	20
1986-93	S-15 PICKUP.....	20
1982-85	S-15 PICKUP.....	20
1996-03	SAFARI.....	12
1990-95	SAFARI.....	12
1985-89	SAFARI.....	12
1996-00	SAVANA.....	17
1998-01	SONOMA PICKUP.....	19
1995-99	SUBURBAN.....	11
1989-91	SUBURBAN.....	13
1988-95	VAN, FULL SIZE.....	20
2002	YUKON XL.....	11
1995-02	YUKON.....	11

### ISUZU

1998-00	HOMBRE PICKUP.....	19
---------	--------------------	----

### OLDSMOBILE

1992-95	ACHIEVA.....	21
1991-94	BRAVADA.....	20
1985-91	CUTLASS CALAIS.....	21
1982-96	CUTLASS CIERA.....	22
1989-94	CUTLASS SUPREME	
	CLASSIC.....	22
1984-88	CUTLASS SUPREME	
	DELTA 88.....	23
1986-88	DELTA 88.....	23
1992-93	EIGHTY-EIGHT	
	ROYALE.....	23
1989-91	EIGHTY-EIGHT	
	ROYALE.....	23
1982-88	FIRENZA.....	11
1984-93	NINETY-EIGHT.....	23
1983-84	OMEGA.....	23
1997-99	SILHOUETTE.....	21
1994-96	SILHOUETTE.....	18
1990-93	SILHOUETTE.....	18
1982-89	TORONADO.....	24
1989-93	TOURING SEDAN.....	24

### PONTIAC

1992-99	BONNEVILLE.....	24
1987-91	BONNEVILLE.....	25
1984-88	FIERO.....	25
1993-02	FIREBIRD.....	25
1985-92	FIREBIRD.....	26
1982-84	FIREBIRD.....	14
1996-98	GRAND AM.....	26
1992-95	GRAND AM.....	26
1985-91	GRAND AM.....	26
1997-99	GRAND PRIX.....	27
1994-96	GRAND PRIX.....	27
1992-93	GRAND PRIX.....	27
1982-88	SUNBIRD/J-2000.....	10
1995-99	SUNFIRE/	
	CONVERTIBLE.....	28
1997-99	TRANS SPORT.....	21
1994-96	TRANS SPORT.....	18
1990-93	TRANS SPORT.....	18
1982-91	6000.....	28

### SATURN

1991-94	SC, SL, SL1, SL2.....	28
---------	-----------------------	----

### CAR STEREO CONNECTORS

PROVIDE EASY CONNECTION OF YOUR CAR STEREO TO FACTORY WIRING HARNESS.

#### GMO1

1978-87 General  
Motors Vehicles

#### GMDA

1988-up General  
Motors Vehicles



### LIABILITY DISCLAIMER

This instruction booklet is based on carefully documented data and research of automobile dash disassembly, wire harness/codes and information pertaining to installation of this kit (GM1504) in 1982-2002 General Motors Vehicles. Scosche Industries, Inc. cannot be held responsible for discrepancies/inconsistencies that may occur due to the automobile manufacturing changes or options, or damage that may occur in the automobile during the installation of components while using this booklet.

If you have any further questions, call our toll free technical help line at: **1-800-621-3695x3**

## QUICK START GUIDE

### INTRODUCTION

The Scosche In-Dash Installation Kit for 1982-2002 General Motors Vehicles provides the parts you need to mount your aftermarket car stereo/CD player into your vehicle's dash. Refer to the individual instructions in this manual to remove your vehicle's factory installed radio.

### PRELIMINARY



#### BEFORE BEGINNING -

Read **QUICK START GUIDE PAGES 2-4**

**CAUTION: DISCONNECT YOUR VEHICLE'S NEGATIVE BATTERY TERMINAL BEFORE THE INSTALLATION TO HELP PREVENT ELECTRICAL DAMAGE. WE RECOMMEND THE USE OF A VOLT/OHM METER OVER A TEST LIGHT TO CHECK WIRING. A TEST LIGHT OR GROUNDED WIRE PROBE CAN CAUSE DAMAGE TO THE VEHICLE'S COMPUTER AND/OR DIAGNOSTIC SYSTEMS. AVOID ALL FACTORY AIRBAG WIRING - AIRBAGS CAN ACCIDENTALLY DEPLOY CAUSING SERIOUS INJURY OR DEATH.**

- See your vehicle's instructions for any special tools your installation might require.
- Read all instructions accompanying your car stereo for proper wiring & mounting instructions.

### SCOSCHE GM UNIVERSAL KITS

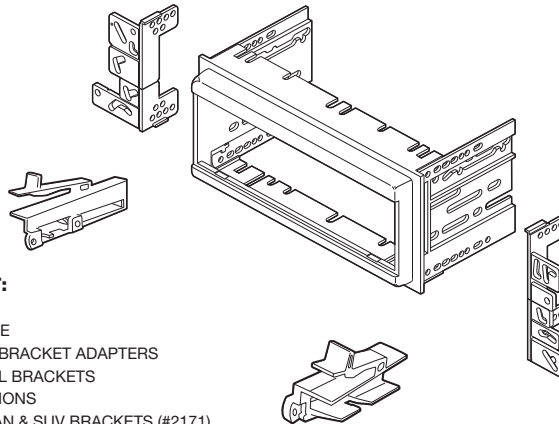

#### PARTS LIST:

- KIT PANEL
- HARDWARE
- FACTORY BRACKET ADAPTERS
- UNIVERSAL BRACKETS
- INSTRUCTIONS
- TRUCK, VAN & SUV BRACKETS (#2171)



## IMPORTANT!

*Do Not Return Product  
to the Retailer!*

IF YOU NEED ASSISTANCE OR REPLACEMENT PARTS

Call us **FIRST** at . . .

**1-800-621-3695 ext 3**

Toll Free, No-Charge tech support

\* FRIENDLY CUSTOMER  
SERVICE TECHNICIANS  
\* YOU WON'T BE ON HOLD  
LONGER THAN 5 MINUTES

OUR HOURS ARE:

*Monday - Friday 8:00 a.m. to 5:30 p.m. (PST)*

*Saturday 8:00 a.m. to 2:00 p.m. (PST)*

## QUICK START GUIDE

### STEP 1 PICK YOUR VEHICLE

Locate your vehicle on the front cover of this instruction and disassemble the dash.

### STEP 2 FACTORY RADIO?

Does your vehicle have the factory radio? If YES, proceed to next **STEP 3**

If NO, go to **STEP 5**

### STEP 3 REMOVING FACTORY MOUNTING BRACKETS

If your original radio is secured to the dash with factory mounting bracket(s), use a 10mm socket wrench to remove the nut and the bracket(s) as shown.

**NOTE:** The factory radio may have brackets on the sides, top and/or bottom.

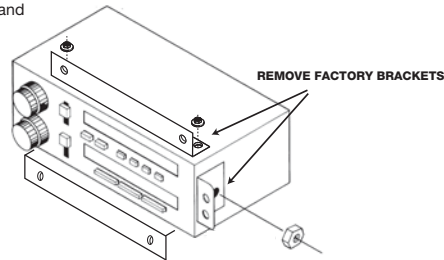

### STEP 4 ASSEMBLY WITH FACTORY BRACKETS

#### TOP/BOTTOM:

Use the supplied carriage bolts and nuts to attach the factory mounting brackets directly to the kit panel as shown.

**NOTE:** If your bracket has small notches on it, they will have to be flattened out or filed off in order to mount the bracket to the top/bottom of the kit (see inset).

#### SIDES:

Attach the Factory Bracket Adapters FBA to left and right sides of the kit as shown. The FBA's locator pins should line up with the holes marked #1 on the sides of the kit panel. Be sure to insert a carriage bolt through the FBA facing outward through the square hole (see illustration). Repeat for both sides.

**NOTE:** Top and bottom factory brackets bolt directly to kit.

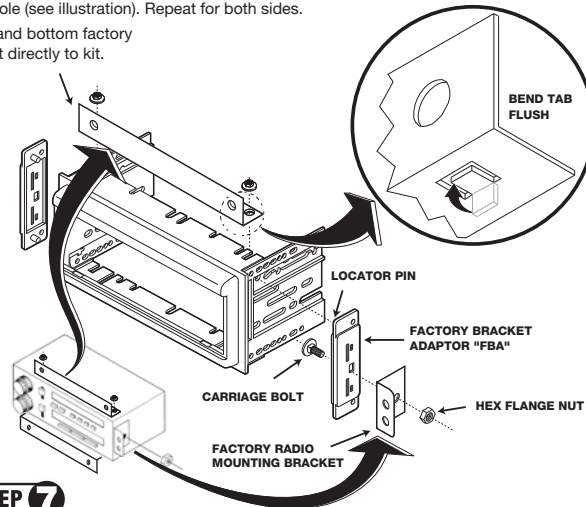

Go to **STEP 7**

## QUICK START GUIDE

### STEP 5 ASSEMBLY WITH UNIVERSAL BRACKETS

#### ATTACHING THE SUPPLIED UNIVERSAL BRACKETS: (If no factory brackets are available)

The supplied mounting panel and brackets have numbered holes, and each bracket is labeled with a letter. Before you attach the brackets to the panel, locate the instructions for your vehicle in this manual. Each vehicle's instructions shows which brackets and holes to use for assembling the kit. After you identify the proper bracket and holes, mount them as shown in this section. Secure the specified bracket to the kit using the supplied cinch studs and nuts. Insert the cinch stud through the inside of the kit wall as shown.

Attach the brackets to the mounting panel using the cinch studs and nuts supplied with the kit as shown.

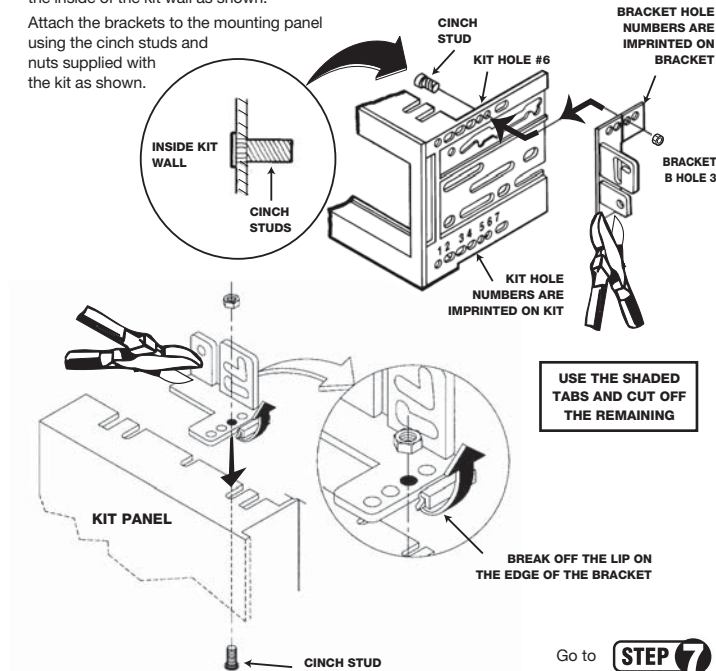

### STEP 6 ASSEMBLY WITH TRUCK/SUV/VAN BRACKETS

Attach the Truck/SUV/Van brackets to the GM1504 side walls as shown using the cinch studs and nuts provided. Use two studs for each bracket in lower kit holes #2 and #8. Each bracket contains support pins which rest in kit holes #4 and #7.

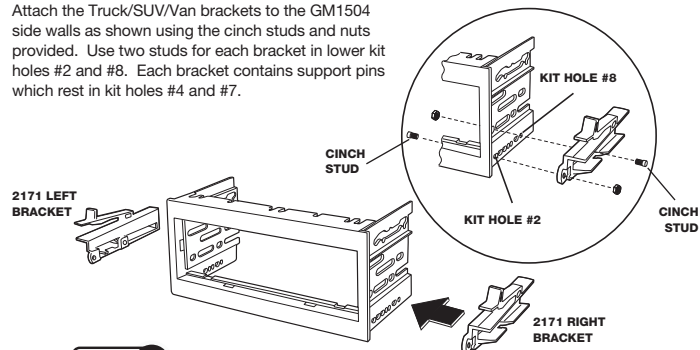

## QUICK START GUIDE

### STEP 7 STEREO ASSEMBLY

**NOTE:** The mounting sleeve must be removed from the stereo first! Your stereo may be snapped into its sleeve. Slide the mounting sleeve (metal shroud) off the stereo towards the back.

#### REMOVE SLEEVE FROM STEREO

1. Locate the locking mechanism on your DIN stereo sleeve (typically) on the side.
2. Slip mounting sleeve towards rear of stereo and remove.

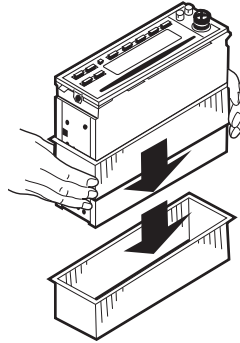

#### FLAT FACE DIN/DETACHABLE FACEPLATE/PULLOUT (DIN E) STEREO

Slide the mounting sleeve (metal shroud) into the panel's stereo opening and bend all available mounting tabs outward (see inset). Slide the stereo into the mounting sleeve once it has been fastened to the kit panel until the radio locks into place.

**NOTE: REAR SUPPORT STRAPS NOT INCLUDED. REAR SUPPORTING THE STEREO ADDS TO THE INSTALLATION'S STRUCTURAL INTEGRITY.**

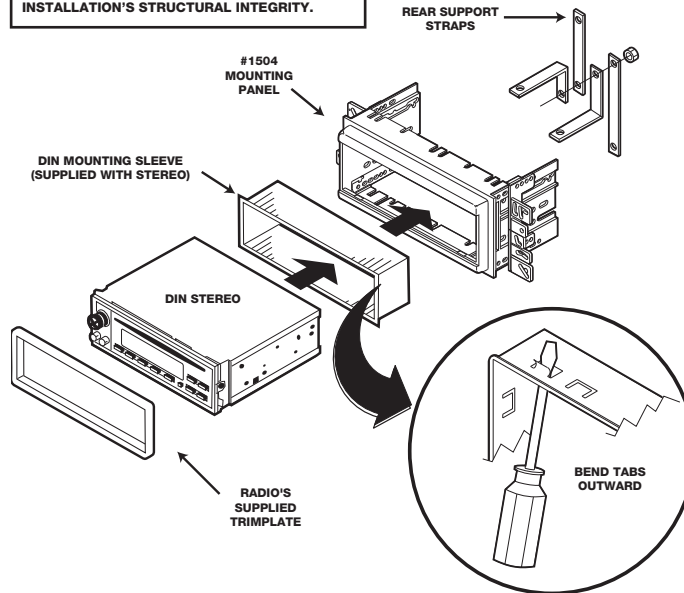

**SHAFT MOUNT INSTALLATION NOTE:**  
SNAP SHAFT MOUNTING TABS NOT INCLUDED. IF REQUIRED FOR YOUR STEREO INSTALLATION, CALL 800-821-3695 x3 FOR IMMEDIATE SHIPMENT.

## QUICK START GUIDE

### STEP 8 STEREO CONNECTION\*

#### USE THE APPROPRIATE SCOSCHE WIRING CONNECTOR (\*not included)

Wire up your new aftermarket stereo to the Scosche wiring connector and install the Scosche kit and new stereo assembly in your vehicle. Follow the dash disassembly for your specific vehicle in reverse order to reassemble your dash.

#### CAR STEREO CONNECTORS

PROVIDE EASY CONNECTION OF YOUR CAR STEREO TO FACTORY WIRING HARNESS.

##### GMO1

1978-87 General  
Motors Vehicles

##### GMDA

1988-up General  
Motors Vehicles



#### FACTORY WIRING CODES

**NOTE:** All wire codes are viewed as looking at the front of the plug with the wires exiting the rear.

##### 1978-87 GENERAL MOTORS

###### BLACK - POWER

- 1 = GROUND
- 2 = POWER
- 3 = LAMP
- 4 = POWER ANTENNA

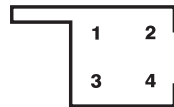

###### WHITE - FRONT SPEAKERS

- 1 = RF+, RIGHT FRONT POSITIVE
- 2 = R COMMON, RIGHT COMMON
- 3 = LF+, LEFT FRONT POSITIVE
- 4 = L COMMON, LEFT COMMON

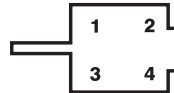

###### BLUE - REAR SPEAKERS

- 1 = LR+, LEFT REAR POSITIVE
- 2 = L COMMON, LEFT COMMON
- 3 = RR+, RIGHT REAR POSITIVE
- 4 = R COMMON, RIGHT COMMON

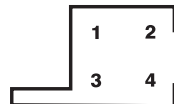

##### 1988-UP GENERAL MOTORS

(Vehicles equipped with "mini-type" connectors)

###### BLACK - POWER

- 1 = GROUND
- 2 = DIMMER
- 3 = ILLUMINATION
- 4 = POWER ANTENNA
- 5 = +12V SWITCHED, IGNITION
- 6 = +12V CONSTANT, BATTERY

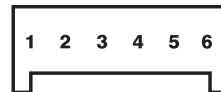

###### WHITE - FRONT SPEAKERS

- 1 = LF-, LEFT FRONT NEGATIVE
- 2 = LF+, LEFT FRONT POSITIVE
- 3 = RF-, RIGHT FRONT NEGATIVE
- 4 = RF+, RIGHT FRONT POSITIVE



###### BLUE - REAR SPEAKERS

- 1 = LR+, LEFT REAR POSITIVE
- 2 = LR-, LEFT REAR NEGATIVE
- 3 = RR+, RIGHT REAR POSITIVE
- 4 = RR-, RIGHT REAR NEGATIVE



## 1982-1996 Buick Century

### RADIO REMOVAL:

1. Remove the four screws from under the top edge of the instrument cluster trim piece.
2. Remove the three screws and the two 7mm hex screws from below the instrument cluster trim piece.
3. Remove the three screws and the rocker-switch trim to the right of the instrument cluster. Pull firmly to remove the rocker-switch trim.

**NOTE:** For cars equipped with a column mounted shift lever, position the lever in low gear for additional clearance.

4. Remove the instrument cluster trim piece.
5. Remove the four screws from the radio brackets, pull the radio out of the cavity, then disconnect the antenna, speaker leads and all the electrical connections. Remove the radio.

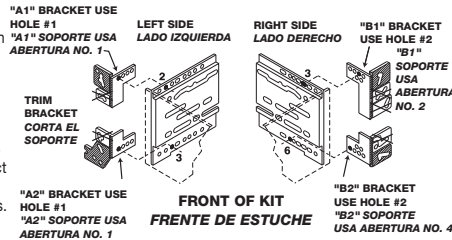

USE THE SHADED BRACKETS & THE INDICATED HOLE LOCATIONS. CUT OFF THE REMAINING BRACKETS & DISCARD.  
 Usa los soportes asombrados y las localizaciones de aberturas indicadas. Corta los soportes que sobran y deséchalos.



Read pages 3-6 for kit assembly.

## 1985-90 Buick Electra/Park Avenue 1986-91 Buick Le Sabre

### RADIO REMOVAL:

1. Carefully snap off the trim from around the air-conditioning controls.
2. Remove the four screws from behind the trim piece.
3. Slide the radio trim panel to the left (driver's side) of the car and remove it.
4. Remove the four screws which secure the radio to the dashboard, slide the radio out of the cavity and disconnect the antenna, speaker leads and all the electrical supply harnesses. Remove the radio.

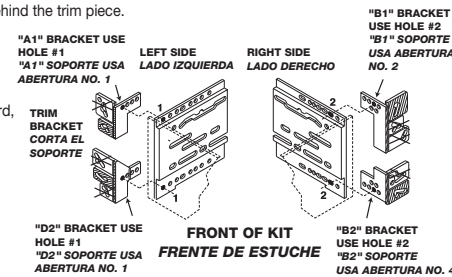

USE THE SHADED BRACKETS & THE INDICATED HOLE LOCATIONS. CUT OFF THE REMAINING BRACKETS & DISCARD.  
 Usa los soportes asombrados y las localizaciones de aberturas indicadas. Corta los soportes que sobran y deséchalos.



Read pages 3-6 for kit assembly.

## 1984-87 Buick Regal

### RADIO REMOVAL:

1. Remove the radio trim panel by carefully prying outward evenly around the edges.
2. Remove the four screws securing the radio mounting bracket to the dash. Pull the assembly out of the cavity to gain access to the wiring.
3. Disconnect the antenna and all the electrical connections, then remove the radio.

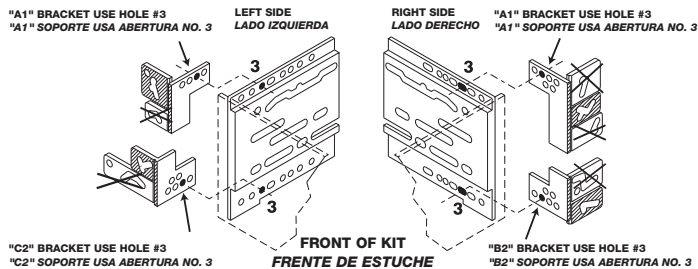

USE THE SHADED BRACKETS & THE INDICATED HOLE LOCATIONS. CUT OFF THE REMAINING BRACKETS & DISCARD.  
 Usa los soportes asombrados y las localizaciones de aberturas indicadas. Corta los soportes que sobran y deséchalos.



Read pages 3-6 for kit assembly.

**1992-94 Buick Le Sabre**  
**1991-94 Buick Park Avenue**



Read pages 3-6  
for kit assembly.

**RADIO REMOVAL:**

1. Extract the two screws from the top underside of the instrument trim bezel.
2. Remove the trim below the dash bezel on the left and right sides of the steering wheel by carefully prying outward with a panel removal tool/screwdriver to release the fastening clips.
3. Remove the eight screws located behind the trim securing the dash trim bezel and the lower section of the glove box.
4. Remove all four dash vents by pulling them outward and removing the single screw in each.
5. Open the glove box and extract the screws from each top corner and remove the glove box.
6. Remove the dash trim bezel.
7. Extract the five screws securing the radio, pull the unit out of the dash cavity, unplug all the connectors and remove the radio.

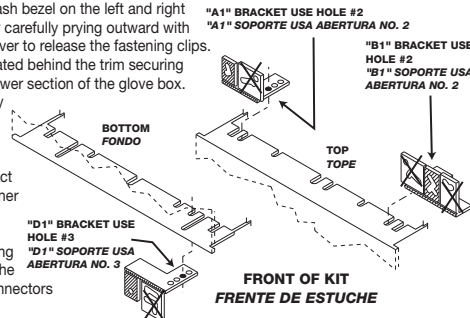

USE THE SHADED BRACKETS & THE INDICATED HOLE LOCATIONS. CUT OFF THE REMAINING BRACKETS & DISCARD.  
 Usa los soportes asombrados y las localizaciones de aberturas indicadas. Corta los soportes que sobran y deséchalos.

**1995-99 Buick Riviera**



Read pages 3-6  
for kit assembly.

**RADIO REMOVAL:**

1. Gently pull outward on left and right windshield pillar panels to release (2) snap clips and extract each one.
2. Unsnap side dash panels and remove (1) 7mm screw from behind each.
3. Extract (6) plastic push-pin fasteners from under front edge of upper dash pad. Pull outward to remove the bottom panel of the upper dash pad.
4. Extract (5) 7mm screws securing upper dash pad, lift up and outward to remove pad.
5. Carefully pull outward on dash/instrument bezel to release clips, unplug and remove bezel.
6. Extract (3) 7mm screws from climate control module, unplug and remove module.
7. Extract (4) 7mm screws securing radio, unplug connectors, antenna lead, and remove radio.

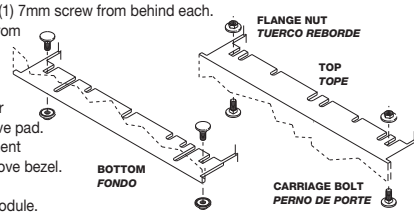

USE THE SUPPLIED CARRIAGE BOLTS & NUTS TO MOUNT THE FACTORY BRACKET TO THE KIT.  
 Usa los pernos de porte y tuercos proveídos para ensamblar la abrazadera de fábrica al kit.

**1991-94 Buick Roadmaster**  
**1991-93 Chevrolet Caprice/Caprice Classic**



Read pages 3-6  
for kit assembly.

**RADIO REMOVAL:**

1. Remove the two screws from along the bottom of the dash which secure the service panel (driver's side). Pull down on the panel to release the four clips and remove the panel.
2. Carefully pry off the trim piece from above the glove box. Remove the screw located behind the trim location.
3. Remove the three screws from the dash bezel (underside of dash pad).
4. Remove one screw from the lower left inside corner of the glove box.
5. Remove one screw from the parking brake release cavity.
6. Work around the perimeter of the dash bezel and release all the spring clips. Tilt the steering wheel down, place the shifter into low and remove the dash bezel.
7. Remove the three screws securing the radio, disconnect the connectors and remove the radio.

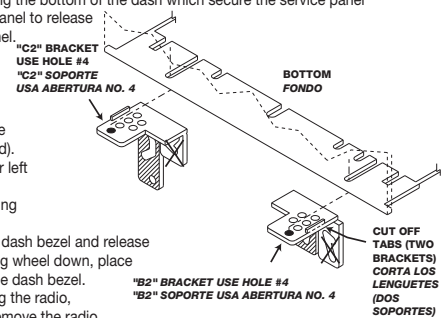

USE THE SHADED BRACKETS & THE INDICATED HOLE LOCATIONS. CUT OFF THE REMAINING BRACKETS & DISCARD.  
 Usa los soportes asombrados y las localizaciones de aberturas indicadas. Corta los soportes que sobran y deséchalos.

**1982-89 Buick Skyhawk  
1982-88 Oldsmobile Firenza**



Read pages 3-6  
for kit assembly.

**RADIO REMOVAL:**

1. Disconnect the support strap from the glove box door.
2. Remove the four screws securing the glove box liner.
3. Pull the glove box liner outward and remove it.
4. Remove the two screws from below the lighter/heater controls.
5. Remove the three screws securing the lower dash panel (each side of the steering column).
6. Pull the panel down to expose the screw under the panel, and to the left of the heater control. Unsnap the panel assembly and remove it.
7. Remove the four screws securing the radio to the dash; pull the radio out of the dash cavity.
8. Disconnect the antenna and all the electrical connections, then remove the radio.

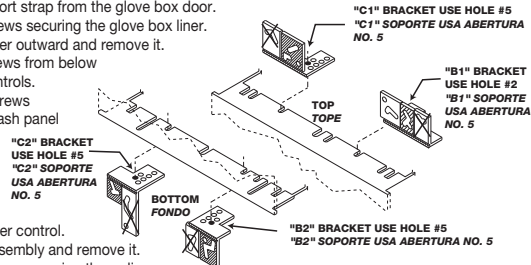

USE THE SHADED BRACKETS & THE INDICATED HOLE LOCATIONS. CUT OFF THE REMAINING BRACKETS & DISCARD.  
Usa los soportes asombrados y las localizaciones de aberturas indicadas. Corta los soportes que sobran y deséchalos.

**1992-95 Buick Skylark**



Read pages 3-6  
for kit assembly.

**RADIO REMOVAL:**

1. Pull out on the ashtray and extract the two screws securing the rear of the ashtray assembly.
2. Extract the two screws securing the front of the ashtray and the lower section of the radio trim bezel in the ashtray cavity.
3. Carefully pry outward on the radio trim bezel with a panel removal tool/screwdriver to release the fastening clips securing it to the dash and remove.
4. Remove the two nuts from the bottom of the radio chassis securing the radio to the dash. Pull the radio from the cavity, unplug all the connectors, and remove the radio.

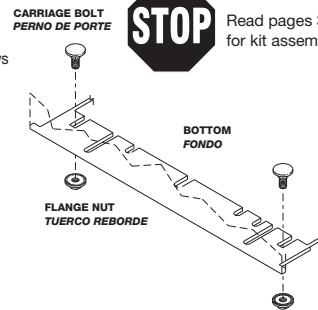

USE THE SHADED BRACKETS & THE INDICATED HOLE LOCATIONS. CUT OFF THE REMAINING BRACKETS & DISCARD.  
Usa los soportes asombrados y las localizaciones de aberturas indicadas. Corta los soportes que sobran y deséchalos.

**1983-85 Buick Skylark**



Read pages 3-6  
for kit assembly.

**RADIO REMOVAL:**

1. Remove the four 9/32 inch hex head screws from the top of the instrument cluster trim panel. Remove one hex head sheet metal screw from the bottom left of the instrument cluster trim panel.
2. Remove the two 7mm hex head sheet metal screws from the trim below the steering column and remove the trim.
3. Place the ignition in the "on" position, apply the emergency brake and put the transmission in second gear. Carefully remove the trim panel from the dash and around the steering column.
4. Remove the four 7mm hex head sheet metal screws from the radio mounting brackets. Slide the radio out of the cavity. Disconnect all the wiring and remove the radio.

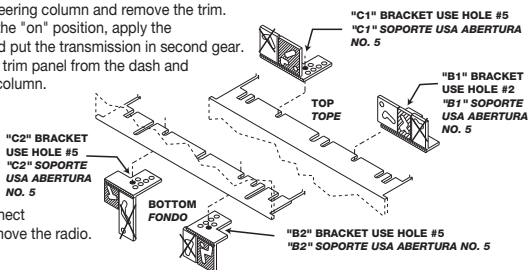

USE THE SHADED BRACKETS & THE INDICATED HOLE LOCATIONS. CUT OFF THE REMAINING BRACKETS & DISCARD.  
Usa los soportes asombrados y las localizaciones de aberturas indicadas. Corta los soportes que sobran y deséchalos.

**1982-88 Cadillac Cimarron**  
**1982-90 Chevrolet Cavalier "VL"**  
**or Base Models**  
**1982-88 Pontiac Sunbird/J-2000**



Read pages 3-6  
for kit assembly.

**RADIO REMOVAL:**

1. Remove the six screws from the dash trim panel.
2. Release the panel at the top first, then carefully at the bottom and remove the trim panel.

**NOTE:** For column mounted gear selectors, place the gear selector in low gear to provide additional clearance.

3. Remove the two screws from the top of the factory radio retainer bracket.
4. Carefully pull the radio out of the cavity, then disconnect the antenna, speakers and all the electrical connections. Remove the radio.

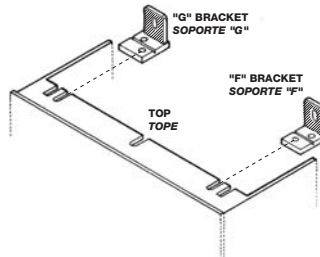

USE THE SHADED BRACKETS & THE INDICATED HOLE LOCATIONS. CUT OFF THE REMAINING BRACKETS & DISCARD.  
 Usa los soportes asombrados y las localizaciones de aberturas indicadas. Corta los soportes que sobran y deséchalos.

**1992-95 Cadillac DeVille**



Read pages 3-6  
for kit assembly.

**RADIO REMOVAL:**

**NOTE:** The following information is for the non-Bose stereo equipped vehicle.

1. Carefully pull out on the radio perimeter trim bezel.
2. Push the two tabs in on the sides of the factory stereo. One on the upper left side and one on the lower right side.
3. Slide the radio out, unplug and remove the radio.

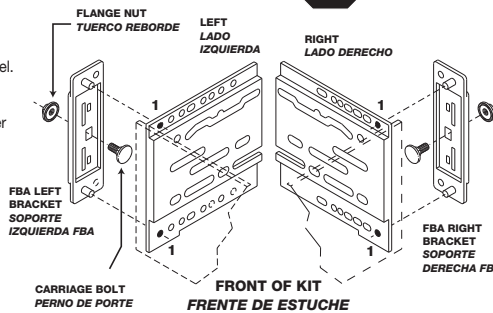

USE THE SHADED BRACKETS & THE INDICATED HOLE LOCATIONS. CUT OFF THE REMAINING BRACKETS & DISCARD.  
 Usa los soportes asombrados y las localizaciones de aberturas indicadas. Corta los soportes que sobran y deséchalos.

**1985-91 Cadillac DeVille**  
**1985-92 Cadillac Fleetwood**



Read pages 3-6  
for kit assembly.

**RADIO REMOVAL:**

1. Remove (2) Phillips head sheet metal screws from top edge of the radio trim panel. Remove the trim panel.
2. Remove (2) 7mm hex head bolts from the top radio mounting bracket.
3. Open ashtray and remove (1) 7mm hex head screw (farthest towards rear of car on driver's side).
4. Slide the radio out of cavity, disconnect all wiring, and remove radio.

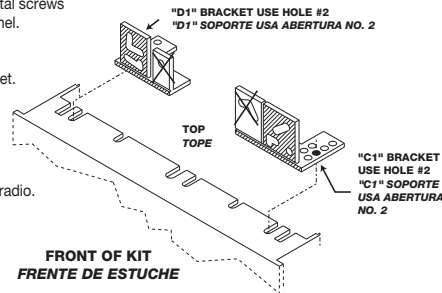

USE THE SHADED BRACKETS & THE INDICATED HOLE LOCATIONS. CUT OFF THE REMAINING BRACKETS & DISCARD.  
 Usa los soportes asombrados y las localizaciones de aberturas indicadas. Corta los soportes que sobran y deséchalos.

**1986-91 Cadillac Eldorado**  
**1986-91 Cadillac Seville**



Read pages 3-6 for kit assembly.

**RADIO REMOVAL:**

1. Gently pry on the edges of the vent trim piece located above the radio. Release the snaps and remove the trim piece.
2. Remove the three screws from above the radio.
3. Extract the three screws from the dash panel trim piece above the instrument cluster.
4. Gently pry out the driver's side air vent in the dash trim to access the single screw which secures the left side of the trim panel. Remove the screw and the trim panel.
5. Loosen the two bolts which secure the radio to the dash. Slide the radio out of the cavity. Disconnect the antenna, speakers, all the electrical connections and remove the radio.

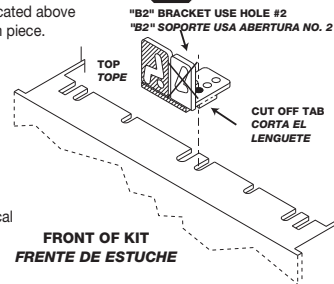

USE THE SHADED BRACKETS & THE INDICATED HOLE LOCATIONS. CUT OFF THE REMAINING BRACKETS & DISCARD.  
 Usa los soportes asombrados y las localizaciones de aberturas indicadas. Corta los soportes que sobran y deséchalas.

**1984-85 Cadillac Eldorado**  
**1984-85 Cadillac Seville**



Read pages 3-6 for kit assembly.

**RADIO REMOVAL:**

1. Remove the two screws from the top of the radio trim panel and remove the trim panel.
2. Remove the two screws securing the radio bracket to the dash, then pull the radio out of the cavity.
3. Disconnect the antenna, speakers and all the electrical connections, then remove the radio.

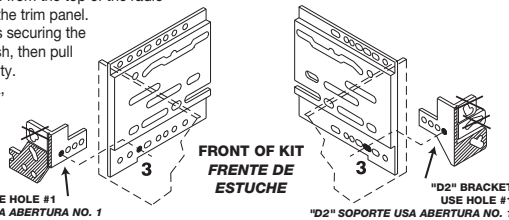

USE THE SHADED BRACKETS & THE INDICATED HOLE LOCATIONS. CUT OFF THE REMAINING BRACKETS & DISCARD.  
 Usa los soportes asombrados y las localizaciones de aberturas indicadas. Corta los soportes que sobran y deséchalas.

- |   |   |
|---|---|
| <b>2002 Cadillac Escalade EXT</b>               | <p>Read pages 3-6 for kit assembly.</p> |
| <b>1999-02 Cadillac Escalade</b>                |   |
| <b>2001-02 Chevrolet Avalanche</b>              |   |
| <b>1995-99 Chevrolet Crew Cab Dually Pickup</b> |   |
| <b>1995-02 Chevrolet Pickup - Full Size</b>     |   |
| <b>1995-02 Chevrolet Suburban</b>               |   |
| <b>1995-02 Chevrolet Tahoe</b>                  |   |
| <b>1995-00 GMC Crew Cab Dually Pickup</b>       |   |
| <b>1995-02 GMC Pickup - Full Size</b>           |   |
| <b>1995-01 GMC Suburban</b>                     |   |
| <b>2002 GMC Yukon XL</b>                        |   |
| <b>1995-02 GMC Yukon</b>                        |   |

**RADIO REMOVAL:**

1. Engage parking brake.
2. Place key in ignition and depress brake to shift vehicle into lowest gear. This will allow the gear shift to be out of the way.
3. Carefully pull out on dash instrument / radio dash bezel to release spring clips, unplug connectors and remove panel.
4. Compress the two plastic side radio mounting clips, slide radio out of dash, unplug connectors and remove radio.

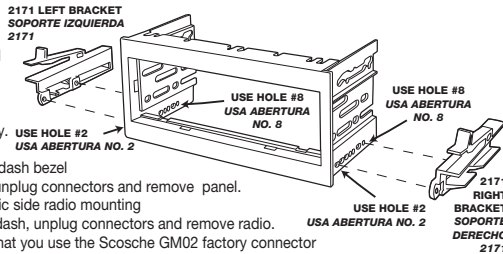

**NOTE:** We recommended that you use the Scosche GM02 factory connector and the MDA-1 antenna adapter to eliminate the need to cut any of the factory plugs.

USE THE INDICATED BRACKETS AND HOLE LOCATIONS. SEE PAGE 4.  
 Usa los soportes y localizaciones de aberturas indicadas. Vea la página 4.

**1996-02 Chevrolet Astro Van**  
**1996-02 GMC Safari Van**



Read pages 3-6 for kit assembly.

**RADIO REMOVAL:**

1. Extract (2) T-30 Torx bolts, one from each side of the top console area and pop out top half of center console assembly.
2. Extract (2) 9/32" hex screws from the bottom edge of the driver's side under dash panel and (1) screw from left dash below defroster vent.
3. Carefully pry underdash panel out to release, and use caution when handling parking brake release cable to release spring clips, unplug connectors and remove panel.
4. Insert key into "on", adjust shifter down (low gear), pull outward on the instrument/radio panel to release clips, unplug switches & remove panel.
5. Push down on side tabs securing radio, slide out of dash, unplug & remove radio.

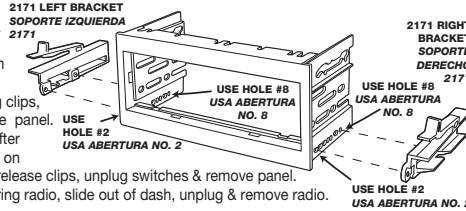

USE THE INDICATED BRACKETS AND HOLE LOCATIONS. SEE PAGE 4.  
 Usa los soportes y localizaciones de aberturas indicadas. Vea la página 4.

**1990-95 Chevrolet Astro**  
**1990-95 GMC Safari**



Read pages 3-6 for kit assembly.

**RADIO REMOVAL:**

1. Remove two screws from the underside of the center dash trim piece.
2. Carefully release the spring clips securing the center panel trim piece (trim snaps off).
3. Pull the trim away from the dash, disconnect the various electrical connections, and remove the panel.
4. Extract the four screws securing the radio to the dash, two screws at each side. Pull the radio out of the cavity, and disconnect the antenna and electrical harnesses. Remove the radio.

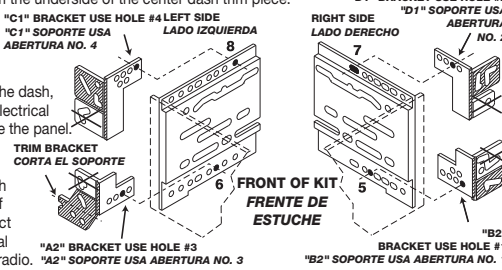

USE THE SHADED BRACKETS & THE INDICATED HOLE LOCATIONS. CUT OFF THE REMAINING BRACKETS & DISCARD.  
 Usa los soportes asombrados y las localizaciones de aberturas indicadas. Corta los soportes que sobran y deséchalas.

**1985-89 Chevrolet Astro**  
**1985-89 GMC Safari**



Read pages 3-6 for kit assembly.

**RADIO REMOVAL:**

1. Remove three screws from the top edge of the radio trim panel.
2. Remove two 10mm bolts from the lower edge of the trim panel (inside glove box).
3. Pull the console trim towards the rear of the vehicle and remove two 7mm bolts from behind the trim. Remove the radio trim panel.
4. Remove two screws from the bottom of the radio retainer bracket.
5. Carefully pull the radio out of the cavity. Disconnect the antenna, speaker and all electrical connections, then remove the radio.

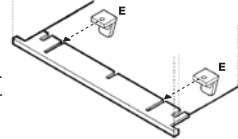

USE THE "E" BRACKETS ON THE BOTTOM LEFT AND BOTTOM RIGHT SIDE OF THE KIT.  
 Usa los soportes "E" abajo en los lados izquierda y derecha del estuche.

**1991-96 Chevrolet Beretta**  
**1991-96 Chevrolet Corsica**

CARRIAGE BOLT  
 PERNO DE PORTE



Read pages 3-6 for kit assembly.

**RADIO REMOVAL:**

1. Remove the radio trim bezel by prying outward with a panel removal tool/screwdriver releasing the snap clips securing it to the dash.
2. Extract two screws securing the radio to the dash. Pull the radio out of the cavity, unplug all connectors and remove the radio.

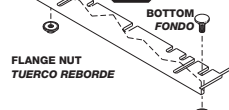

USE THE SHADED BRACKETS & THE INDICATED HOLE LOCATIONS. CUT OFF THE REMAINING BRACKETS & DISCARD.  
 Usa los soportes asombrados y las localizaciones de aberturas indicadas. Corta los soportes que sobran y deséchalas.

**1989-91 Chevrolet Blazer/Jimmy-Full Size**  
**1989-91 Chevrolet/GMC Suburban**  
**1989-91 Chevrolet/GMC Crew-Cab Dually Pickup**



Read pages 3-6 for kit assembly.

**RADIO REMOVAL:**

1. Remove the eight screws securing the instrument/radio trim panel.
2. Extract the four screws from the steering column bottom trim piece, two on each side of the column.
3. Place the gear selector in low (one) gear to provide additional clearance, then remove the instrument radio trim panel from the dash.
4. Extract the two bolts securing the face of the radio; then, from below the dash, remove the rear support bolt from the bottom of the dash sheet metal.
5. Pull the radio out of the dash cavity, disconnect the radio harnesses and antenna, then remove the radio.

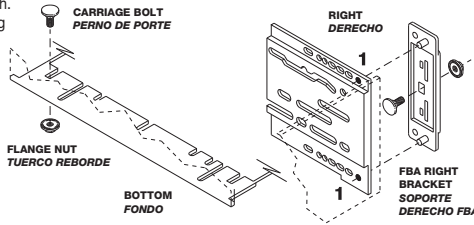

USE THE SHADED BRACKETS & THE INDICATED HOLE LOCATIONS. CUT OFF THE REMAINING BRACKETS & DISCARD.  
 Usa los soportes asombrados y las localizaciones de aberturas indicadas. Corta los soportes que sobran y deséchalas.

**1997-02 Chevrolet Camaro**



Read pages 3-6 for kit assembly.

**RADIO REMOVAL:**

1. Carefully pry out on the dash trim bezel to release the fastening clips, unplug all switches and remove the bezel.
2. Extract two screws securing the radio, unplug and remove.

"A1" BRACKET USE HOLE #2  
 "A1" SOPORTE USA ABERTURA NO. 2

"B1" BRACKET USE HOLE #2  
 "B1" SOPORTE USA ABERTURA NO. 2

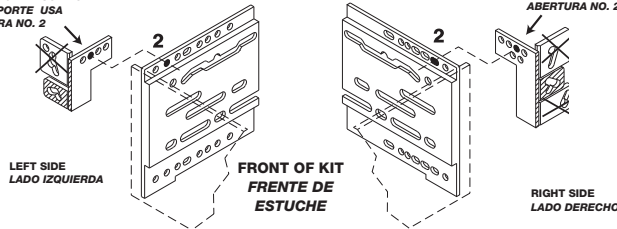

USE THE SHADED BRACKETS & THE INDICATED HOLE LOCATIONS. CUT OFF THE REMAINING BRACKETS & DISCARD.  
 Usa los soportes asombrados y las localizaciones de aberturas indicadas. Corta los soportes que sobran y deséchalas.

**1993-96 Chevrolet Camaro**



Read pages 3-6 for kit assembly.

**RADIO REMOVAL:**

1. Extract three screws from the bottom edge of the dash below the glove box and remove the glove box.
2. Extract three screws in the glove box cavity that secure the radio trim bezel to the dash.
3. Extract two screws from the center of the under dash panel below the steering column.
4. Extract two screws at the bottom edge of the dash below the steering column and remove the underdash panel.
5. Extract two screws from where you removed the under dash panel to remove the radio trim bezel.
6. Extract two screws securing the radio to the dash on the drivers side and the 10mm bolt securing the radio on the passenger side.

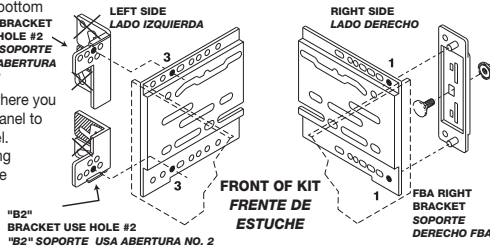

USE THE SHADED BRACKETS & THE INDICATED HOLE LOCATIONS. CUT OFF THE REMAINING BRACKETS & DISCARD.  
 Usa los soportes asombrados y las localizaciones de aberturas indicadas. Corta los soportes que sobran y deséchalas.

**1982-92 Chevrolet Camaro**  
**1982-84 Pontiac Firebird**



Read pages 3-6  
for kit assembly.

**RADIO REMOVAL:**

1. Remove the four screws from the radio trim panel.
2. Pull the panel up and outward towards the right.
3. Remove the four screws from the radio bracket, pull the radio out of the cavity. Disconnect the antenna, speaker and all the electrical connections, then remove the radio.

**NOTE:** During the installation procedure the right side of the console must be pushed out 1/2 inch to accommodate some units. Loosen the right side of, or remove the factory rear support bar.

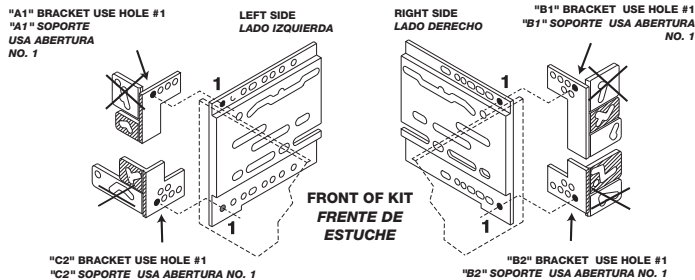

**USE THE SHADED BRACKETS & THE INDICATED HOLE LOCATIONS. CUT OFF THE REMAINING BRACKETS & DISCARD.**  
*Usa los soportes asombrados y las localizaciones de aberturas indicadas. Corta los soportes que sobran y deséchalos.*

**1994-96 Chevrolet Caprice Classic**  
**1994-96 Chevrolet Impala SS**



Read pages 3-6  
for kit assembly.

**RADIO REMOVAL:**

1. Remove the fuse panel on the left side of the dash.
2. Extract one 9/32 inch screw behind the fuse panel.
3. Extract the two 9/32 inch screws from the under the dash panel on the driver's side (not the black wiring access panel).
4. Extract the two 9/32 inch screws from below the ash tray.
5. Extract the two 9/32 inch screws from the top of the instrument panel bezel.
6. Make sure the parking brake is on, then insert the key and turn to the "on" position.
7. Put the vehicle into first or low gear, and tilt the steering column adjustment all the way down and pull outward on the instrument panel bezel. There are two spring clips on the bottom, release and remove the spring clips.
8. Extract the four 9/32 inch screws holding the ash tray, remove the ash tray, unplug the connector for the light.
9. Open the glove box.
10. Starting from the left side of the dash, working below the steering column, pull gently outward to start releasing the spring clips.
11. Work all the way across the dash piece, there are about eight spring clips total. The last one will pop out near the glove box. Remove the dash.
12. Extract the two 9/32 inch screws holding the radio, slide the radio out.
13. Unplug all the connectors and the antenna and remove the radio.

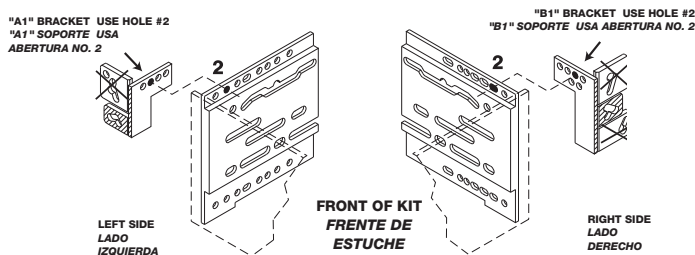

**USE THE SHADED BRACKETS & THE INDICATED HOLE LOCATIONS. CUT OFF THE REMAINING BRACKETS & DISCARD.**  
*Usa los soportes asombrados y las localizaciones de aberturas indicadas. Corta los soportes que sobran y deséchalos.*

## 1995-99 Chevrolet Cavalier

### RADIO REMOVAL:

1. Extract one screw from the front center defroster vent on top of the dashboard.
2. Using a panel removal tool carefully snap out the vent and remove it.
3. Extract one 7mm hex head screw from under defrost vent.
4. Using a panel removal tool remove the left dash side panel surrounding the fuse block opening and remove one 7mm screw from that location.
5. Using a panel removal tool release the panel at the right side of the dash and remove one 7mm screw behind.
6. Open glove box, extract three screws holding the front edge of the dash panel.
7. Extract two brass 7mm screws from access hole in the roof of glove box securing metal bracket.
8. Carefully release fastening clips securing the top of the dash panel above the instrument cluster, lift the panel up and away to remove.
9. Extract three 7mm screws from the radio trim bezel and use a panel removal tool to release the snap clips around the radio and steering column.
10. Unplug bezel and remove.
11. Extract two screws holding radio in, unplug and remove radio.

**STOP**

Read pages 3-6 for kit assembly.

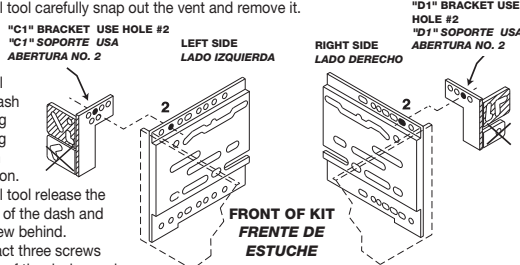

USE THE SHADED BRACKETS & THE INDICATED HOLE LOCATIONS. CUT OFF THE REMAINING BRACKETS & DISCARD.  
Usa los soportes asombrados y las localizaciones de aberturas indicadas. Corta los soportes que sobran y deséchalos.

## 1991-94 Chevrolet Cavalier

### RADIO REMOVAL:

1. Using a panel removal tool/screwdriver, carefully remove the radio trim bezel by prying it outward to release the clips securing it to the dash.
2. Extract the two screws securing the radio to the dash. Pull the radio out of the cavity, unplug all the connectors and remove the radio.

**STOP**

Read pages 3-6 for kit assembly.

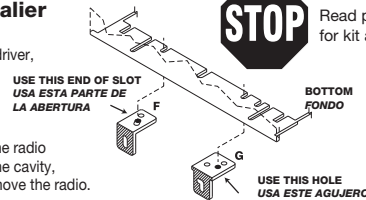

USE THE SUPPLIED CARRIAGE BOLTS & NUTS TO MOUNT THE FACTORY RADIO BRACKET ON THE BOTTOM OF THE KIT.  
Usa los pernos de porte y tuercos para montar el soporte de radio de la fabrica en el fondo del estuche.

## 1985 1/2-90 Chevrolet Cavalier RS, Z24

### RADIO REMOVAL:

#### (All Z24 Models, RS Models through 1988)

1. Carefully pull outward on the console/radio trim panel. Spring clips are located along the top, middle and bottom of the panel.
2. Pull the panel away from the dash, disconnect the ashtray light and remove the panel.
3. Loosen two nuts along the bottom of the radio chassis.
4. Pull the radio out, disconnect the connectors and remove the radio.

**STOP**

Read pages 3-6 for kit assembly.

### RADIO REMOVAL: (1989-90 RS Models)

1. Carefully pull outward on the console/radio trim panel. Spring clips are located along the top, middle and bottom of the panel.
2. Pull the panel away from the dash, disconnect the ashtray light and remove the panel.
3. Loosen two nuts along the bottom of the radio chassis.
4. Pull the radio out, disconnect the connectors and remove the radio.

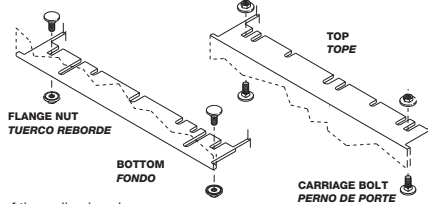

USE THE SUPPLIED CARRIAGE BOLTS & NUTS TO MOUNT THE FACTORY RADIO BRACKET ON THE TOP OF THE KIT.  
Usa los pernos de porte y tuercos para montar el soporte de radio de la fabrica arriba del estuche.

## 1982-90 Chevrolet Celebrity

### RADIO REMOVAL:

1. Open the glove box and slide the box towards the rear of the car.
2. Remove the five 1/2 inch nuts from the backside of the dash trim panel (directly above the glove box).
3. Release the locking clip from the headlight knob and remove the knob. Unscrew the plastic nut from behind the headlight knob and remove the nut.
4. Remove the ashtray and extract the three screws from the upper rear edge of the lower dash trim piece.
5. Unhook the cigarette lighter wiring. Unscrew the two-piece cigarette lighter (hold the rear piece behind the dash while unscrewing the front piece from the front side of the dash).
6. Remove the dash trim panel.
7. Remove the two screws from the right and one screw from the left of the radio, pull the radio out of the cavity. Disconnect the antenna, speaker and all the electrical connections, then remove the radio.



Read pages 3-6 for kit assembly.

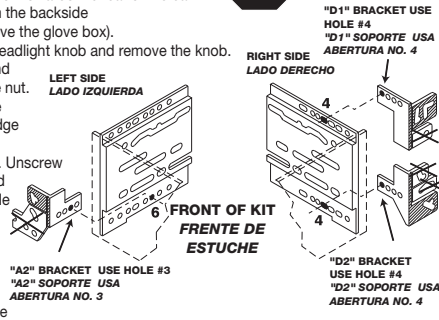

USE THE SHADED BRACKETS & THE INDICATED HOLE LOCATIONS. CUT OFF THE REMAINING BRACKETS & DISCARD.  
Usa los soportes asombrados y las localizaciones de aberturas indicadas. Corta los soportes que sobran y deséchalos.

## 1985 Chevrolet Citation

### RADIO REMOVAL:

1. Remove the two screws from the steering column trim panel.
2. Carefully pull the panel down and remove the two bolts which secure the bottom of the radio/instrument trim panel.
3. Remove the six screws from the dash trim panel.
4. Place the gear shift lever in the low position and pull the trim panel away from the dash.
5. Disconnect the wiring harnesses and remove the trim panel.
6. Remove the four bolts which secure the radio to the dashboard, pull the radio out of the cavity, disconnect the wiring harnesses and remove the radio.



Read pages 3-6 for kit assembly.

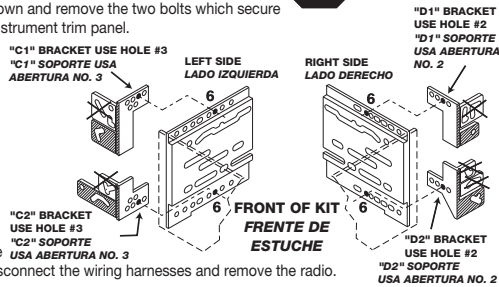

USE THE SHADED BRACKETS & THE INDICATED HOLE LOCATIONS. CUT OFF THE REMAINING BRACKETS & DISCARD.  
Usa los soportes asombrados y las localizaciones de aberturas indicadas. Corta los soportes que sobran y deséchalos.

## 1984-89 Chevrolet Corvette

### RADIO REMOVAL:

1. Remove the two screws above the A/C ducts (center console), and one screw on each side of the A/C controls.
2. Extract the two screws from between the right side of the dash console and the pad, then remove the single screw from the left side of the dash console.
3. Remove the dash console trim panel.
4. Remove the four screws from the radio brackets, pull the radio out of the cavity, disconnect the antenna, speaker leads and all the electrical connections, then remove the radio.



Read pages 3-6 for kit assembly.

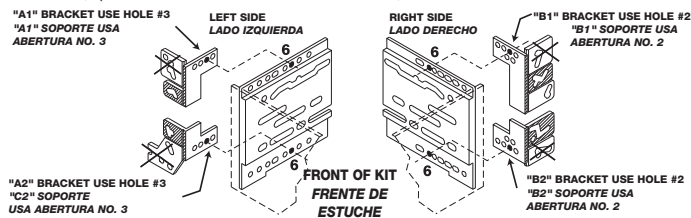

USE THE SHADED BRACKETS & THE INDICATED HOLE LOCATIONS. CUT OFF THE REMAINING BRACKETS & DISCARD.  
Usa los soportes asombrados y las localizaciones de aberturas indicadas. Corta los soportes que sobran y deséchalos.

**1996-00 Chevrolet Express Van**  
**1996-00 GMC Savannah**



Read pages 3-6 for kit assembly.

**RADIO REMOVAL:**

- Carefully pull out on dash instrument/ radio dash bezel to release spring clips, unplug connectors and remove panel.
- Compress the two plastic side radio mounting clips, slide radio out of dash, unplug connectors and remove radio.

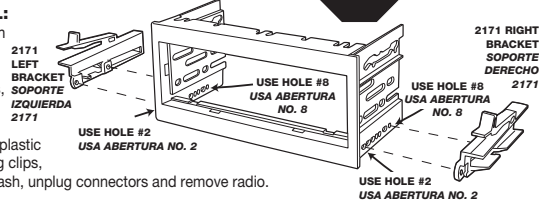

USE THE INDICATED BRACKETS AND HOLE LOCATIONS. SEE PAGE 4.  
 Usa los soportes y localizaciones de aberturas indicadas. Vea la página 4.

**1995-99 Chevrolet Lumina**  
**1995-99 Chevrolet Monte Carlo**



Read pages 3-6 for kit assembly.

**RADIO REMOVAL:**

- Remove the four T-15 TORX screws from the driver's lower knee bolster.
- Pull on the radio dash bezel to release the spring clips and remove.
- Extract the two 7 mm screws from the radio, unplug and remove the radio.

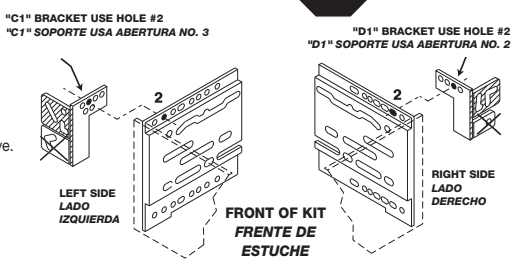

USE THE SHADED BRACKETS & THE INDICATED HOLE LOCATIONS. CUT OFF THE REMAINING BRACKETS & DISCARD.  
 Usa los soportes asombrados y las localizaciones de aberturas indicadas. Corta los soportes que sobran y deséchalas.

**1990-94 Chevrolet Lumina**



Read pages 3-6 for kit assembly.

**RADIO REMOVAL:**

- Remove the two screws from the lower steering column trim piece (below the column). Pull the panel down to access the bottom portion of the dash trim.
- Pull outward along the top and bottom portion of the trim panel. Release each vent's individual spring clip.
- Extract the four screws from the radio bracket.
- Pull the unit out of the cavity. Disconnect the connectors and remove the unit.

**NOTES:** 1. Due to its rear support, you might need to use slight force to pull the radio free. 2. The factory antenna uses a micro-size jack. We recommend Radio Shack's GM antenna adaptor (Cat. number 12-1336).

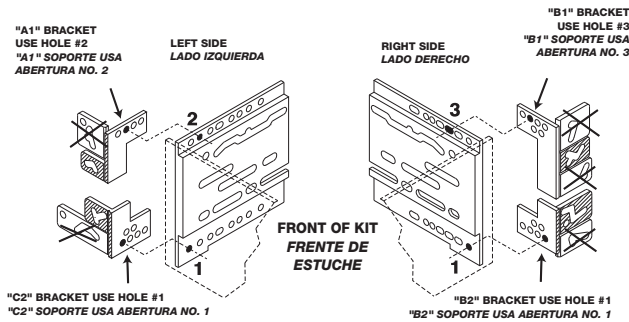

USE THE SHADED BRACKETS & THE INDICATED HOLE LOCATIONS. CUT OFF THE REMAINING BRACKETS & DISCARD.  
 Usa los soportes asombrados y las localizaciones de aberturas indicadas. Corta los soportes que sobran y deséchalas.

**1994-96 Chevrolet Lumina APV**  
**1994-96 Oldsmobile Silhouette**  
**1994-96 Pontiac Trans Sport**



Read pages 3-6  
for kit assembly.

**RADIO REMOVAL:**

1. Open the glove box door and remove the two Phillips-head screws at the right edge of the console.
2. Extract one 9/32 inch hex screw from the interior fan motor cover.
3. On the driver's side, extract the three 9/32 inch hex head screws just below the steering column, one above the hood release, one above the diagnostics plug, and one at the left side of the center console.
4. With the three screws extracted from the under dash cover there is one spring clip holding it, unsnap and remove the cover.
5. Release the four spring clips holding the panel along the bottom of the instrument cluster. Remove the panel.
6. Extract the four 10mm bolts holding the metal steering column access panel, remove the bolts.
7. Extract the two Phillips-head screws along the left edge of the console which become accessible from "step 6".
8. Slide the center console straight outward, unplug all the electrical connectors and remove.
9. Extract the two 10mm bolts underneath the front edge of the radio.
10. Extract the two T-15 Torx bolts above the front edge of the radio.
11. Slide the radio out of the dash, unplug all the connectors and the antenna. Remove the radio.

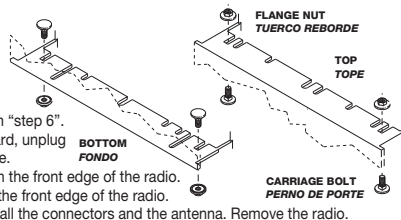

**USE THE SUPPLIED CARRIAGE BOLTS & NUTS TO MOUNT THE KIT PANEL TO THE SUB-DASH.**  
*Usa los pernos de portey tuercos proveidos para montar la tablera estuche al tablero-sub.*

**1990-93 Chevrolet Lumina APV**  
**1990-93 Oldsmobile Silhouette**  
**1990-93 Pontiac Trans Sport**



Read pages 3-6  
for kit assembly.

**RADIO REMOVAL:**

1. Open the glove box to access the two screws on the right side that secure the radio trim.
2. From the driver's side remove the three screws from the belly trim piece: one at the hood release, one above the diagnostic connector and one at the lower backside of the console trim.
3. Release the spring clips from the top of the lower steering column trim piece and remove the trim.
4. Extract the two screws securing the left side of the radio trim and remove the trim.
5. Using a socket wrench, reach under the radio and remove the nut securing the bottom of the radio.
6. Extract two screws from the top radio bracket, pull the unit out, disconnect connectors & remove radio.

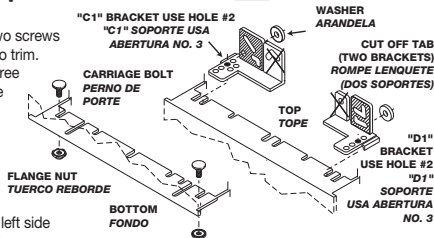

**USE THE SUPPLIED CARRIAGE BOLTS & NUTS TO MOUNT THE KIT PANEL TO THE SUB-DASH.**  
*Usa los pernos de portey tuercos proveidos para montar la tablera estuche al tablero-sub.*

**1997-00 Chevrolet Malibu**



Read pages 3-6  
for kit assembly.

**RADIO REMOVAL:**

1. Carefully pop out plastic collar around ignition key and remove.
2. Carefully pop out radio trim, unplug lighter and remove.
3. Extract two 7mm screws holding radio in, unplug all connectors and remove radio.

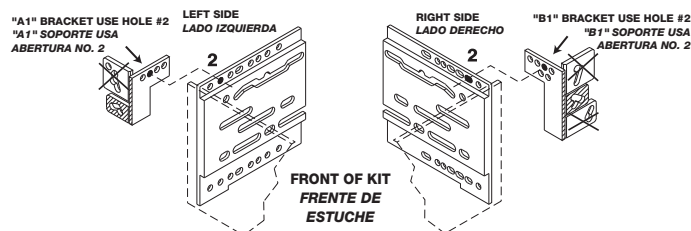

**USE THE SHADED BRACKETS & THE INDICATED HOLE LOCATIONS. CUT OFF THE REMAINING BRACKETS & DISCARD.**  
*Usa los soportes asombrados y las localizaciones de aberturas indicadas. Corta los soportes que sobran y desechalas.*

**1986-88 Chevrolet Monte Carlo**  
**1986-87 Chevrolet El Camino**



Read pages 3-6 for kit assembly.

**RADIO REMOVAL:**

1. Remove the two screws from the top of the radio trim panel and the two screws from the bottom edge of the trim panel.
2. Remove the four screws which secure the radio, slide the radio out of the dash cavity and disconnect the wiring connectors.
3. Remove the radio.

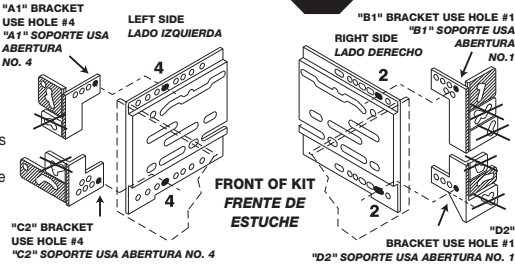

USE THE SHADED BRACKETS & THE INDICATED HOLE LOCATIONS. CUT OFF THE REMAINING BRACKETS & DISCARD.  
 Usa los soportes asombrados y las localizaciones de aberturas indicadas. Corta los soportes que sobran y deséchalos.

**1985-88 Chevrolet Nova**



Read pages 3-6 for kit assembly.

**RADIO REMOVAL:**

1. Remove the ashtray and extract the two screws from the ashtray bracket. Then remove the bracket.
2. Extract the two screws from the top edge of the radio trim panel, pull the trim out and remove the panel.
3. Remove the four screws which secure the radio to the dash, slide the radio out of the dash cavity, disconnect the wiring harnesses and remove the radio.
4. Remove the two hex nuts from the factory radio mounting bracket, one from each side of the radio, and remove the bracket from the radio.

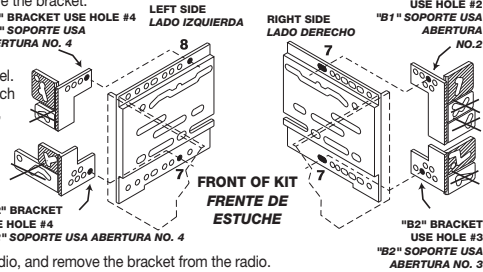

USE THE SHADED BRACKETS & THE INDICATED HOLE LOCATIONS. CUT OFF THE REMAINING BRACKETS & DISCARD.  
 Usa los soportes asombrados y las localizaciones de aberturas indicadas. Corta los soportes que sobran y deséchalos.

**1998-01 Chevrolet S-10 Blazer**  
**1998-01 Chevrolet S-10 Pickup**  
**1998-01 GMC S-15 Jimmy**



Read pages 3-6 for kit assembly.

**1998-01 GMC Sonoma Pickup**

**1998-00 Isuzu Hombre Pickup**

**RADIO REMOVAL:**

1. Extract the (2) screws securing the top area of the driver's side underdash cover panel.
2. Pull the driver's side underdash down to access and extract (2) 7mm hex screws holding the bottom of the dash bezel.
3. Extract the screw located in the top edge of the dash panel at the instrument cluster.
4. Carefully pry out on the dash bezel to release the fastening clips securing the bezel to the dash and unplug headlight / misc. switches on the driver's (left) of the bezel.

**CAUTION:** At this point, take care around the hazard switch, by tilting the wheel down and/or depressing the switch so the panel will clear. Also take care to snap the passenger air bag switch from the dash panel and push it back through its own hole rather than unplugging the switch. It is a costly repair bill in excess of \$400 to replace the hazard switch.

5. Remove the dash bezel from the vehicle.

USE THE SHADED BRACKETS & THE INDICATED HOLE LOCATIONS. CUT OFF THE REMAINING BRACKETS & DISCARD.  
 Usa los soportes asombrados y las localizaciones de aberturas indicadas. Corta los soportes que sobran y deséchalos.

**1986-94 Chevrolet S-10 Blazer**  
**1986-93 Chevrolet S-10 Pickup**  
**1986-94 GMC S-15 Jimmy**  
**1986-93 GMC S-15 Pickup**  
**1991-94 Oldsmobile Bravada**



Read pages 3-6 for kit assembly.

**RADIO REMOVAL:**

1. Open the glove box door and remove the two screws from the radio trim panel.
2. Remove the ashtray and remove one screw from the upper inside corner of the recess and one from the lower inside corner. Remove the trim panel.
3. Remove the two screws which secure the radio to the dash, disconnect the wiring, and remove the radio.

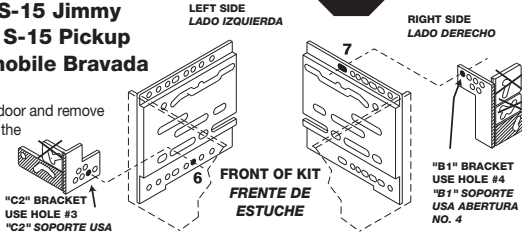

USE THE SHADED BRACKETS & THE INDICATED HOLE LOCATIONS. CUT OFF THE REMAINING BRACKETS & DISCARD.  
 Usa los soportes asombrados y las localizaciones de aberturas indicadas. Corta los soportes que sobran y deséchalos.

**1982-85 Chevrolet S-10 Blazer, Pickup**  
**1982-85 GMC S-15 Jimmy, Pickup**



Read pages 3-6 for kit assembly.

**RADIO REMOVAL:**

1. Remove the four screws from the radio trim panel.
2. Remove the single screw from the lower right corner of the instrument cluster trim panel.
3. Remove the radio trim panel.
4. Remove the four screws retaining the radio/dummy panel. Pull the radio out of the cavity, disconnect the antenna, speaker leads, and all the electrical connections, then remove the radio.

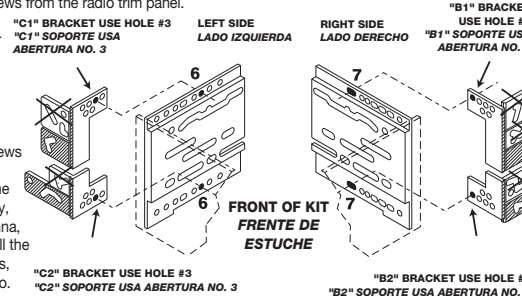

USE THE SHADED BRACKETS & THE INDICATED HOLE LOCATIONS. CUT OFF THE REMAINING BRACKETS & DISCARD.  
 Usa los soportes asombrados y las localizaciones de aberturas indicadas. Corta los soportes que sobran y deséchalos.

**1988-95 Chevrolet Van, Full Size**  
**1988-95 GMC Van, Full Size**



Read pages 3-6 for kit assembly.

**RADIO REMOVAL:**

1. Remove the two screws from the top inside of the ashtray area.
2. Remove the two screws from the bottom front of the engine hump cover, pull the cover off and remove the electrical harnesses. Then remove the engine hump cover/shell.
3. Remove the single screw from the right side of the chassis securing the rear support bracket to the firewall. (A 10mm socket wrench will be needed).
4. Carefully snap off the radio trim piece.
5. Remove the two screws (10mm) securing the radio to the dash, one at each side of the chassis.
6. Pull the radio out of the cavity, remove the antenna lead, disconnect the wire harnesses and remove the radio.

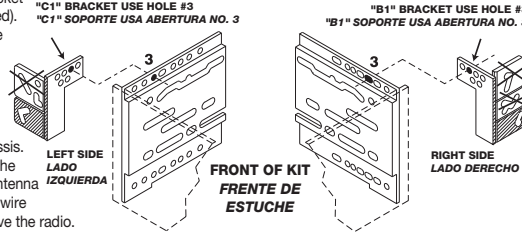

USE THE SHADED BRACKETS & THE INDICATED HOLE LOCATIONS. CUT OFF THE REMAINING BRACKETS & DISCARD.  
 Usa los soportes asombrados y las localizaciones de aberturas indicadas. Corta los soportes que sobran y deséchalos.

**1997-99 Chevrolet Venture**  
**1997-99 Oldsmobile Silhouette**  
**1997-99 Pontiac Trans Sport**



Read pages 3-6  
for kit assembly.

**RADIO REMOVAL:**

1. Open ashtray and extract one from lower right side of dash bezel.
2. Open 12V socket cover and extract one from lower left dash bezel.
3. Lift bottom of dash bezel out to allow top edge to unhook from under air vents, unplug lighter, switches and remove dash.
4. Extract two 7mm hex head screws holding radio in, unplug connectors and remove radio.

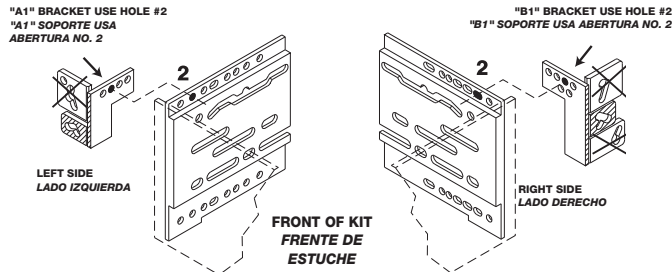

USE THE SHADED BRACKETS & THE INDICATED HOLE LOCATIONS. CUT OFF THE REMAINING BRACKETS & DISCARD.  
 Usa los soportes asombrados y las localizaciones de aberturas indicadas. Corta los soportes que sobran y deséchalas.

**1992-95 Oldsmobile Achieva**



Read pages 3-6  
for kit assembly.

**RADIO REMOVAL:**

1. Extract the two screws from the bottom of the dash bezel, below the radio and above the console pocket, securing it to the dash.
2. Extract the two screws above the instrument cluster.
3. Remove the two screws above the AC vent located in the center of the dash.
4. Pull the dash bezel out away from the dash and using a panel removal tool/screwdriver, carefully disconnect the fastening clips securing the dash vents (the one in the center and the one on the driver's side) to the bezel.
5. Disconnect all the connectors and slide the dash bezel away from the dash towards the passenger side.
6. Extract the two 10mm bolts securing the radio to the dash, pull the radio from the cavity, unplug all the connectors, and remove the radio.

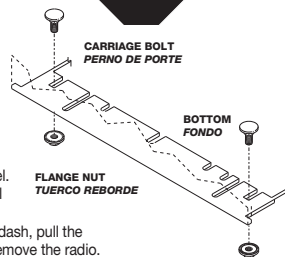

SECURE THE KIT PANEL TO THE DASH USING THE SUPPLIED CARRIAGE BOLTS AND NUTS.  
 Asegure el panel estuche al tablero usando los pernos de porte y tuercos proveídos.

**1985-91 Oldsmobile Cutlass Calais**



Read pages 3-6  
for kit assembly.

**RADIO REMOVAL:**

1. Open armrest and extract (2) Phillips head screws from bottom of pocket.
2. Remove pocket and extract (2) 10mm bolts from underneath. Lift and slide armrest towards rear of car.
3. Extract (2) 7mm/t-15 bolts from rear edge of gear select lever trim panel. Remove ashtray (on center console) and extract (1) 7mm/t-15 bolt from underneath.
4. Put car in low gear. Lift and slide center console towards rear of car.
5. Gently unsnap and remove radio trim bezel.
6. Extract (2) 7mm/T-15 Torx screws securing radio to the dash, unplug wiring, antenna, and remove radio.

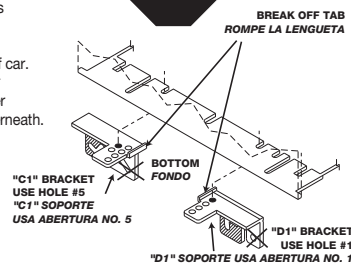

USE THE SHADED BRACKETS & THE INDICATED HOLE LOCATIONS. CUT OFF THE REMAINING BRACKETS & DISCARD.  
 Usa los soportes asombrados y las localizaciones de aberturas indicadas. Corta los soportes que sobran y deséchalas.

## 1982-96 Oldsmobile Cutlass Ciera



Read pages 3-6 for kit assembly.

### RADIO REMOVAL:

1. Remove the ashtray from the mounting bracket.
2. Extract the two screws from the padded portion of the dash in the ashtray location.
3. Remove the single screw from the trim ring below the steering column and remove the trim.
4. Remove the two screws from the top of the trim above the steering column and remove the trim.
5. Carefully pry out each A/C vent, one on each side of the steering column.
6. Remove the two screws from the left A/C vent location and one screw from the right A/C vent location.
7. Carefully pry out the padded portion of the dash trim.
8. Remove the four screws from inside the top edge of the instrument cluster trim and the four screws from the bottom edge and remove the trim.
9. Remove the four screws from the radio bracket/dummy panel; pull the radio out of the cavity, disconnect the antenna, speaker leads and all the electrical connections. Then remove the radio.

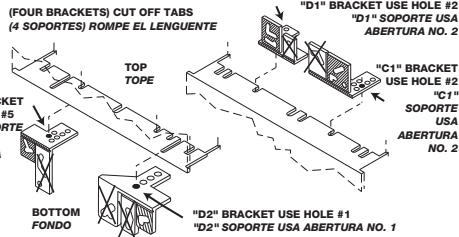

USE THE SHADED BRACKETS & THE INDICATED HOLE LOCATIONS. CUT OFF THE REMAINING BRACKETS & DISCARD.  
Usa los soportes asombrados y las localizaciones de aberturas indicadas. Corta los soportes que sobran y deséchalos.

## 1984-88 Oldsmobile Cutlass Supreme Classic



Read pages 3-6 for kit assembly.

### RADIO REMOVAL:

1. Carefully pry outward on each corner of the radio trim panel to release the spring clips.
2. Unscrew the cigarette lighter housing and remove the panel.
3. Remove the four screws from the radio mounting bracket and pull the unit out of the cavity. Disconnect the antenna, speaker leads and all the electrical connections, then remove the radio.

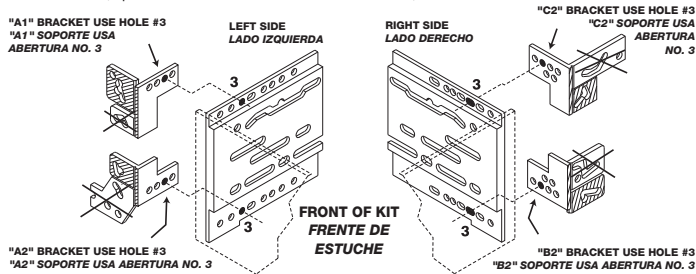

USE THE SHADED BRACKETS & THE INDICATED HOLE LOCATIONS. CUT OFF THE REMAINING BRACKETS & DISCARD.  
Usa los soportes asombrados y las localizaciones de aberturas indicadas. Corta los soportes que sobran y deséchalos.

## 1989-94 Oldsmobile Cutlass Supreme



Read pages 3-6 for kit assembly.

### RADIO REMOVAL:

1. Remove the five screws from the top underside of the radio/instrument trim panel. Carefully release the clips from along the bottom edge of the panel to remove it.
2. Remove the two screws securing the radio to the dash, and pull the radio out of the cavity. Disconnect the wire harnesses and the antenna lead then remove the radio.

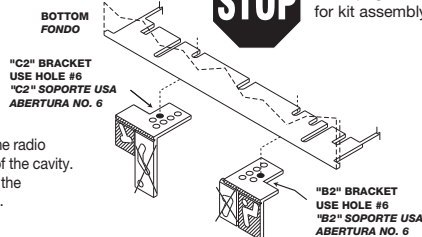

USE THE SHADED BRACKETS & THE INDICATED HOLE LOCATIONS. CUT OFF THE REMAINING BRACKETS & DISCARD.  
Usa los soportes asombrados y las localizaciones de aberturas indicadas. Corta los soportes que sobran y deséchalos.

**1986-88 Oldsmobile Delta 88**  
**1989-91 Oldsmobile Eighty-Eight Royale**  
**1984-93 Oldsmobile Ninety-Eight**



Read pages 3-6 for kit assembly.

**RADIO REMOVAL:**

- Place the gear shift lever in the D1 position. Pull the rubber steering column trim boot towards the rear of the car.
- Remove the four screws from the heater control/vent trim panel. Very carefully pull the entire trim panel away from the dash and remove the trim panel.
- Extract the single screw from each end of the padded radio trim panel.
- Remove the four screws from the bottom of the radio/dash trim panel.
- Extract the seven screws from the top of the radio/dash trim panel.
- Unhook the ashtray/light wiring terminal located directly behind the ashtray.
- Remove the trim panel.
- Remove the four screws which secure the radio to the dash and slide the radio out of the cavity. Disconnect the antenna, speaker leads and all the electrical connections, then remove the radio.

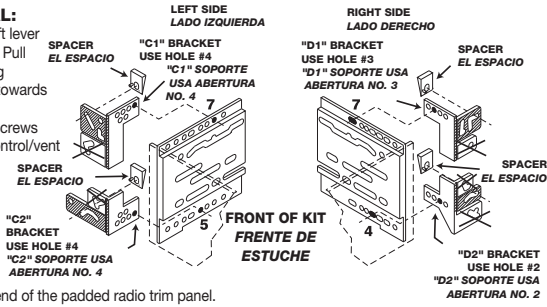

USE THE SHADED BRACKETS & THE INDICATED HOLE LOCATIONS. CUT OFF THE REMAINING BRACKETS & DISCARD.  
 Usa los soportes asombrados y las localizaciones de aberturas indicadas. Corta los soportes que sobran y deséchalas.

**1992-93 Oldsmobile Eighty-Eight Royale**



Read pages 3-6 for kit assembly.

**RADIO REMOVAL:**

- Extract the three screws securing the radio trim/dash bezel from above the instrument cluster and the radio.
- Remove the screws on each side of the steering column that secure the radio trim/dash bezel. Carefully pull out on the bezel to remove it.
- Extract the four screws securing the radio to the dash, pull the radio from the cavity, unplug all the connectors and remove the radio.

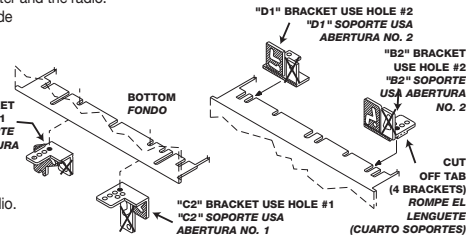

USE THE SHADED BRACKETS & THE INDICATED HOLE LOCATIONS. CUT OFF THE REMAINING BRACKETS & DISCARD.  
 Usa los soportes asombrados y las localizaciones de aberturas indicadas. Corta los soportes que sobran y deséchalas.

**1983-84 Oldsmobile Omega**



Read pages 3-6 for kit assembly.

**RADIO REMOVAL:**

- Remove the four screws retaining the panel below the steering column and remove the panel.
- Extract the four screws from inside the top edge of the instrument cluster trim.
- Remove the two screws from the lower instrument cluster trim, one on each side of the steering column.
- Remove the dash trim panel.
- Remove the four 7mm hex screws from the radio brackets/dummy panel. Pull the radio out of the cavity, disconnect the antenna, speaker leads and all the electrical connections, then remove the radio.

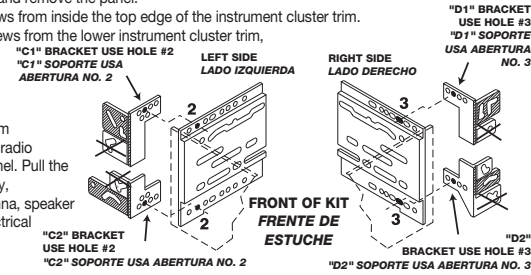

USE THE SHADED BRACKETS & THE INDICATED HOLE LOCATIONS. CUT OFF THE REMAINING BRACKETS & DISCARD.  
 Usa los soportes asombrados y las localizaciones de aberturas indicadas. Corta los soportes que sobran y deséchalas.

## 1982-89 Oldsmobile Toronado

### RADIO REMOVAL:

1. Remove the five screws from the top underside of the dash trim.
2. Lower the tilt wheel and gently pull out on the trim piece from the top side. This allows clearance to disconnect the electrical connections.

Remove the connections and the panel.

3. Remove the ten screws securing the climate controls and the radio, six screws from the climate controls and four screws from the radio.

4. Disconnect the antenna, speakers, and all the electrical connections and remove the radio.

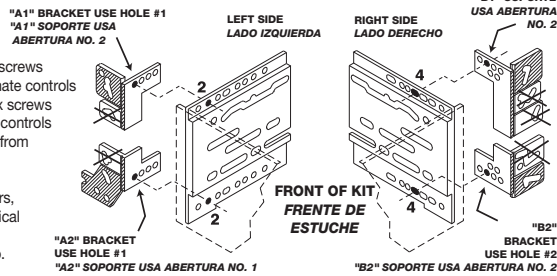

Read pages 3-6 for kit assembly.

USE THE SHADED BRACKETS & THE INDICATED HOLE LOCATIONS. CUT OFF THE REMAINING BRACKETS & DISCARD.  
Usa los soportes asombrados y las localizaciones de aberturas indicadas. Corta los soportes que sobran y deséchalos.

## 1989-93 Oldsmobile Touring Sedan

### RADIO REMOVAL:

1. Open the center console storage compartment, then remove the two screws securing the storage sleeve/pocket. Remove the sleeve/pocket insert.

2. Remove the two screws from the front edge of the console pocket (at the wood trim), then remove the trim section.

3. Pop out and remove the electric seat control panel (located in the center console).

4. Carefully snap off the trim piece from around the gear selector, then remove the four screws securing the wood trim to the console substructure.

5. Remove the wood trim piece from the top of the console, pull the trim piece back and up to remove. Disconnect the wire harnesses and remove the trim piece.

6. Extract the four screws which secure the radio, pull the radio out of the cavity, disconnect the wire harnesses and the antenna, then remove the radio.

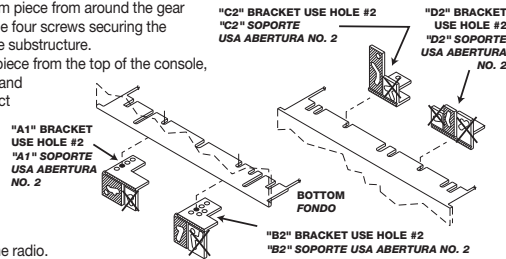

Read pages 3-6 for kit assembly.

USE THE SHADED BRACKETS & THE INDICATED HOLE LOCATIONS. CUT OFF THE REMAINING BRACKETS & DISCARD.  
Usa los soportes asombrados y las localizaciones de aberturas indicadas. Corta los soportes que sobran y deséchalos.

## 1992-99 Pontiac Bonneville

### RADIO REMOVAL:

1. Using a panel removal tool/screwdriver, carefully release the fastening clips from around the perimeter of the radio trim bezel and remove the panel.

2. Extract the three screws securing the radio to the dash, pull the radio from the cavity, unplug all the connectors and remove the radio.

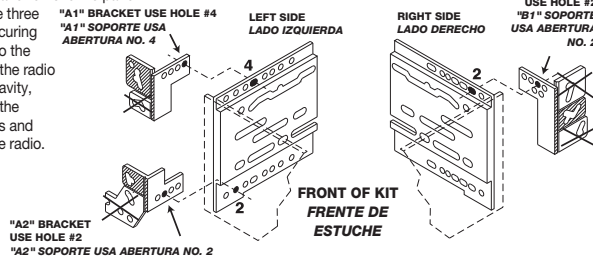

Read pages 3-6 for kit assembly.

USE THE SHADED BRACKETS & THE INDICATED HOLE LOCATIONS. CUT OFF THE REMAINING BRACKETS & DISCARD.  
Usa los soportes asombrados y las localizaciones de aberturas indicadas. Corta los soportes que sobran y deséchalos.

## 1987-91 Pontiac Bonneville

### RADIO REMOVAL:

1. Place the gear selector in low gear to gain clearance.
2. Gently pull on the edges of the radio panel to release the panel clips and remove the panel.
3. Remove the two screws from the bracket above the radio.
4. Remove one screw from the rear support bracket (access through the ashtray cavity).
5. Insert a thin blade screwdriver into the two slots below the radio and pry the metal retaining tabs upward to release them.
6. Slide the radio out of the cavity, disconnect all the electrical connections, then remove the radio.

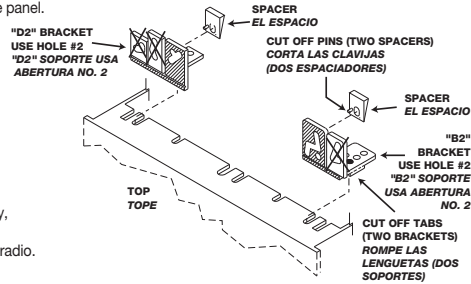

**STOP**

Read pages 3-6 for kit assembly.

USE THE SHADED BRACKETS & THE INDICATED HOLE LOCATIONS. CUT OFF THE REMAINING BRACKETS & DISCARD.  
Usa los soportes asombrados y las localizaciones de aberturas indicadas. Corta los soportes que sobran y deséchalas.

## 1984-88 Pontiac Fiero

### RADIO REMOVAL:

1. Remove the four screws from the radio trim panel.
2. Pull the panel up and outward toward the right.
3. Remove the four screws from the radio brackets and pull the radio out of the cavity.
4. Disconnect the antenna, speaker leads and all the electrical connections, then remove the radio.

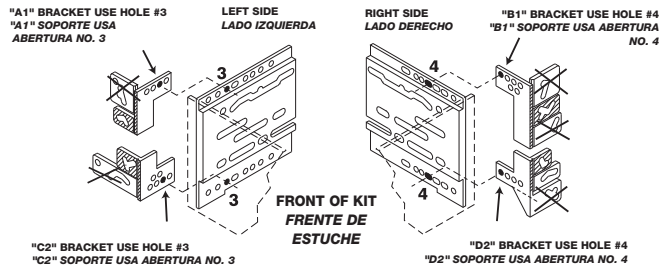

**STOP**

Read pages 3-6 for kit assembly.

USE THE SHADED BRACKETS & THE INDICATED HOLE LOCATIONS. CUT OFF THE REMAINING BRACKETS & DISCARD.  
Usa los soportes asombrados y las localizaciones de aberturas indicadas. Corta los soportes que sobran y deséchalas.

## 1993-02 Pontiac Firebird

### RADIO REMOVAL:

1. Using a panel removal tool/screwdriver, carefully release the fastening clips from around the perimeter of the radio trim bezel and remove the bezel.
2. Extract the four screws securing the radio to the dash, pull the radio from the cavity, unplug all the connectors, and remove the radio.

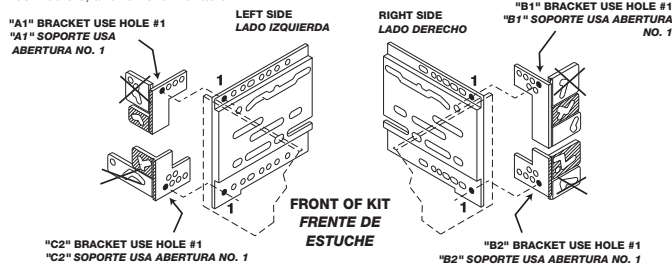

**STOP**

Read pages 3-6 for kit assembly.

USE THE SHADED BRACKETS & THE INDICATED HOLE LOCATIONS. CUT OFF THE REMAINING BRACKETS & DISCARD.  
Usa los soportes asombrados y las localizaciones de aberturas indicadas. Corta los soportes que sobran y deséchalas.

## 1985-92 Pontiac Firebird

### RADIO REMOVAL:

- Carefully pull on the edges of the radio trim panel to release the panel clips and remove the panel.
- Remove the four screws which secure the radio to the console.
- Disconnect the antenna, speaker leads and all the electrical connections, then remove the radio.

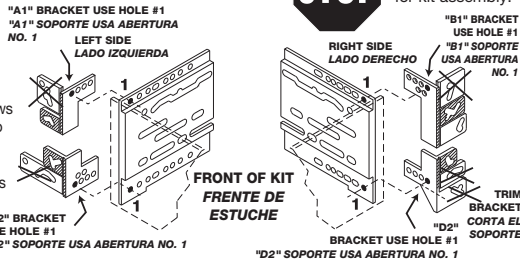

Read pages 3-6 for kit assembly.

USE THE SHADED BRACKETS & THE INDICATED HOLE LOCATIONS. CUT OFF THE REMAINING BRACKETS & DISCARD.  
Usa los soportes asombrados y las localizaciones de aberturas indicadas. Corta los soportes que sobran y deséchalas.

## 1996-98 Pontiac Grand Am

### RADIO REMOVAL:

- Extract two screws from the dash bezel above instrument/gauges.
- Extract two screws from back of deep storage pocket below the radio.
- Carefully pull out on the instrument/radio panel to release snap clips, unplug switches and remove bezel.
- Extract three 7mm screws securing radio, unplug connectors, antenna lead, and remove radio.

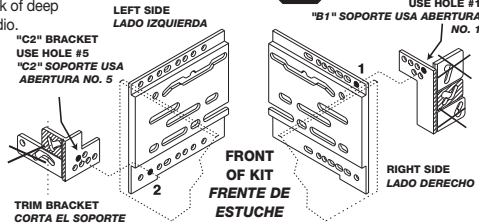

Read pages 3-6 for kit assembly.

USE THE SHADED BRACKETS & THE INDICATED HOLE LOCATIONS. CUT OFF THE REMAINING BRACKETS & DISCARD.  
Usa los soportes asombrados y las localizaciones de aberturas indicadas. Corta los soportes que sobran y deséchalas.

## 1992-1995 Pontiac Grand Am

### RADIO REMOVAL:

- Extract the screw from the underside of the radio trim bezel.
- Extract the five screws from the upper glove box securing the glove box assembly and remove the glove box.
- Open up the lower glove box and extract the three screws securing the radio trim bezel near the pin switch.
- Extract the three screws from below the steering column that secure the top of the driver's side lower dash.
- Extract the five screws securing the lower section of the driver's side lower dash panel and remove the panel.
- Extract the screw securing the radio trim bezel behind the driver's side lower dash panel.
- Using a panel removal tool/screwdriver, carefully pry the radio trim bezel outward to release and remove it.
- Remove the two nuts from below the radio cavity securing the radio to the dash, pull the radio from the cavity, unplug the leads and remove the radio.

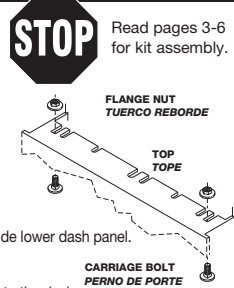

Read pages 3-6 for kit assembly.

SECURE THE KIT PANEL TO THE SUB-DASH USING THE SUPPLIED CARRIAGE NUTS AND BOLTS.  
Asegura el panel estuche al tablero-sub usando los tuercos y pernos de porte.

## 1985-91 Pontiac Grand Am

### RADIO REMOVAL:

- Unsnap the front edge of the gearshift trim piece from the center console.
- Gently pull on the radio trim panel to release the snaps and remove the trim.
- Remove the two screws which secure the radio and slide the radio out of the cavity.
- Disconnect the antenna, speaker leads and all the electrical connections, then remove the radio.

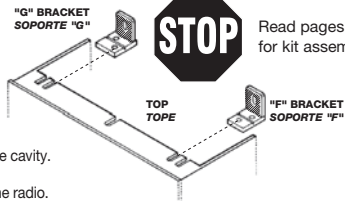

Read pages 3-6 for kit assembly.

SECURE THE KIT PANEL TO THE SUB-DASH USING THE SUPPLIED CARRIAGE NUTS AND BOLTS.  
Asegura el panel estuche al tablero-sub usando los tuercos y pernos de porte.

## 1997-99 Pontiac Grand Prix



Read pages 3-6  
for kit assembly.

### RADIO REMOVAL:

1. Extract two panel fasteners from driver's (left) side underdash cover.
2. Extract two 7mm hex screws from bottom edge of driver's (left) side lower dash panel and carefully pull out on the upper panel to release two panel clips. Unplug and remove the dash piece.
3. Carefully pull out on the complete dash/radio/instrument bezel, unplug, and unplug before removing.
4. Extract two 7mm screws holding the factory radio, unplug connectors and antenna to remove radio.

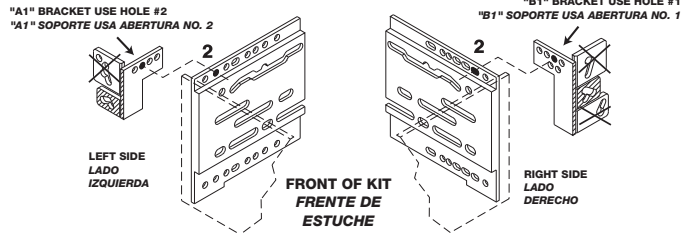

USE THE SHADED BRACKETS & THE INDICATED HOLE LOCATIONS. CUT OFF THE REMAINING BRACKETS & DISCARD.  
*Usa los soportes asombrados y las localizaciones de aberturas indicadas. Corta los soportes que sobran y deséchalas.*

## 1994-96 Pontiac Grand Prix



Read pages 3-6  
for kit assembly.

### RADIO REMOVAL:

1. Remove ash tray.
2. Extract two push pin style fasteners on the bottom side of the radio/dash/bezel where it curves under the dash.
3. Carefully pry out on the dash trim to release two panel clips and remove the dash piece.
4. Extract two 7mm screws holding the factory radio, unplug connectors and antenna to remove radio.

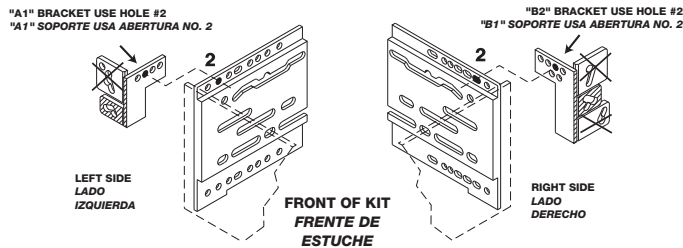

USE THE SHADED BRACKETS & THE INDICATED HOLE LOCATIONS. CUT OFF THE REMAINING BRACKETS & DISCARD.  
*Usa los soportes asombrados y las localizaciones de aberturas indicadas. Corta los soportes que sobran y deséchalas.*

## 1992-1993 Pontiac Grand Prix



Read pages 3-6  
for kit assembly.

### RADIO REMOVAL:

1. Extract the two screws securing the glove box door hinges and remove the door.
2. Extract the two screws securing the radio trim bezel on the passenger side.
3. Extract the three screws from the underside of the dash securing the under dash panel below the steering column. Disconnect all the connectors and remove the panel.
4. Extract the two screws securing the radio trim bezel on the driver's side and remove the bezel.
5. Remove the two nuts from the bottom of the radio cavity securing the radio to the dash. Pull the radio from the cavity, unplug the connectors and remove the radio.

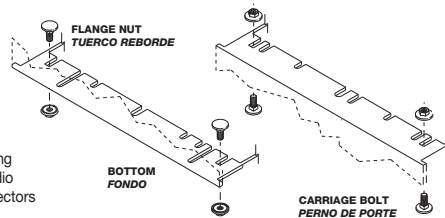

USE THE SUPPLIED CARRIAGE BOLTS & NUTS TO MOUNT THE KIT PANEL TO THE SUB-DASH.  
*Usa los pernos de portey tuercos proveídos para montar la tablera estuche al tablero-sub.*

## 1995-99 Pontiac Sunfire/Convertible

### RADIO REMOVAL:

1. Open glovebox then remove two screws along the right side of the radio/heater trim bezel.
2. Carefully pull out on the right side of the radio/heater trim bezel and two alignment pins will release on the driver's steering column panel.
3. Remove radio/heater trim bezel.
4. Extract two screws holding radio, unplug and remove.

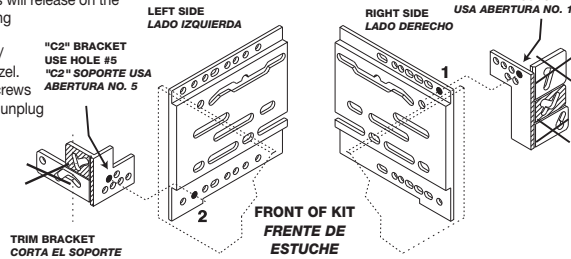

Read pages 3-6 for kit assembly.

USE THE SHADED BRACKETS & THE INDICATED HOLE LOCATIONS. CUT OFF THE REMAINING BRACKETS & DISCARD.  
Usa los soportes asombrados y las localizaciones de aberturas indicadas. Corta los soportes que sobran y deséchalas.

## 1982-91 Pontiac 6000

### RADIO REMOVAL:

1. Loosen the screw securing the radio trim panel to the left side of the glove box.
2. Carefully pull the panel outward to relieve the clips retaining the left side of the panel. Remove the trim panel.
3. Remove the four screws retaining the radio, and pull the radio out of the cavity.
4. Disconnect the antenna, speaker leads and all the electrical connections, then remove the radio.

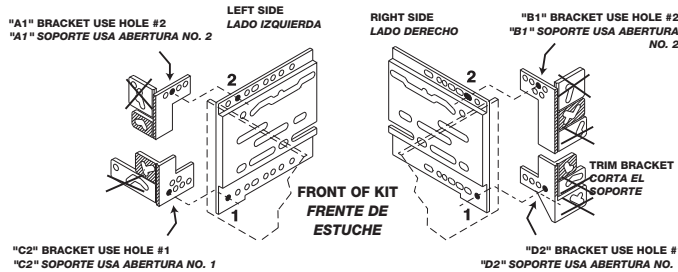

Read pages 3-6 for kit assembly.

USE THE SHADED BRACKETS & THE INDICATED HOLE LOCATIONS. CUT OFF THE REMAINING BRACKETS & DISCARD.  
Usa los soportes asombrados y las localizaciones de aberturas indicadas. Corta los soportes que sobran y deséchalas.

## 1991-94 Saturn SC, SL, SL1, SL2

### RADIO REMOVAL:

1. Using a panel removal tool/screwdriver, carefully pry outward on the dash bezel to release the clips and remove the bezel.
2. Extract the two screws securing the radio to the dash. Pull the unit out of the dash, unplug the connectors and remove the radio.

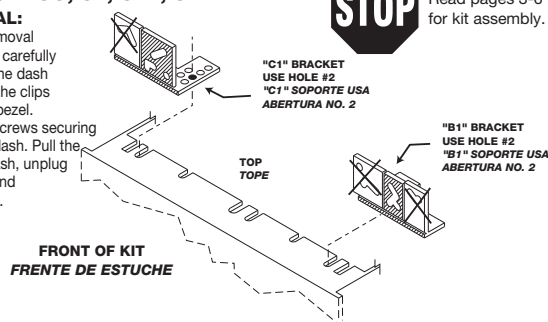

Read pages 3-6 for kit assembly.

USE THE SHADED BRACKETS & THE INDICATED HOLE LOCATIONS. CUT OFF THE REMAINING BRACKETS & DISCARD.  
Usa los soportes asombrados y las localizaciones de aberturas indicadas. Corta los soportes que sobran y deséchalas.

**1991-94 Saturn SC, SL, SL1, SL2**

**REMOCIÓN DE RADIO:**

1. Usando un herramienta/destornillador de remoción para un panel, con cuidado levanta para afuera en el racimo tablero para soltar las gomas y remueve el racimo.
2. Extraiga los dos tornillos asegurando la radio al tablero. Hala la unidad afuera del tablero, desenchufe los conectores y remueve la radio.

Para ilustraciones detalladas sobre la ubicación del soporte, la pestaña y el orificio para este vehículo, refiérase a la sección en inglés.

"Léase las páginas 3-6 para ensamblar el kit de instalación"

**1982-91 Pontiac 6000**

**REMOCIÓN DE RADIO:**

1. Quite el tornillo asegurando el panel decorativo de la radio al lado izquierdo de la guantera.
2. Con cuidado hale el panel afuera para aliviar las gomas reteniendo el lado izquierdo del panel. Remueve el panel decorativo.
3. Remueve los cuatro tornillos reteniendo la radio y hala la radio afuera de la cavidad.
4. Desconecta la antena, conductores altoparlantes y todas las conexiones eléctricas, entonces remueve la radio.

Para ilustraciones detalladas sobre la ubicación del soporte, la pestaña y el orificio para este vehículo, refiérase a la sección en inglés.

"Léase las páginas 3-6 para ensamblar el kit de instalación"

**1995-99 Pontiac Sunfire/Convertible**

**REMOCIÓN DE RADIO:**

1. Abra la capota de guantera y quite los dos tornillos localizados al lado derecho del bisel de alineación del radio/calentador.
2. Con cuidado jale hacia afuera el lado derecho del bisel de alineación del radio/calentador y se liberrarán las dos gomas de alineación localizadas en el tablero de la columna de dirección del conductor.
3. Quite el bisel de alineación del radio/calentador.
4. Extraiga dos tornillos que sostienen al radio, desconecte y quite.

Para ilustraciones detalladas sobre la ubicación del soporte, la pestaña y el orificio para este vehículo, refiérase a la sección en inglés.

"Léase las páginas 3-6 para ensamblar el kit de instalación"

**1992-93 Pontiac Grand Prix**

**REMOCIÓN DE RADIO:**

1. Extraiga los dos tornillos asegurando las bisagras de la puerta de la guantera y remueve la puerta.
2. Extraiga los dos tornillos asegurando el racimo decorativo de la radio en el lado del pasajero.
3. Extraiga los tres tornillos del lado de abajo del tablero asegurando el panel de abajo que esta abajo de la columna volante. Desconecta todos los conectores y remueve el panel.
4. Extraiga los dos tornillos asegurando el racimo decorativo de la radio en el lado del conductor y remueve el racimo.
5. Remueve los dos tuercos del fondo de la cavidad de la radio que aseguran la radio al tablero. Hala la radio de la cavidad, desenchufe los conectores y remueve la radio.

Para ilustraciones detalladas sobre la ubicación del soporte, la pestaña y el orificio para este vehículo, refiérase a la sección en inglés.

"Léase las páginas 3-6 para ensamblar el kit de instalación"

**1994-96 Pontiac Grand Prix**

**REMOCIÓN DE RADIO:**

1. Quite el centenero.
2. Extraiga dos gomas de seguridad tipo tachuela que se encuentran en la parte inferior del bisel del radio donde hace curva por debajo del tablero.
3. Con cuidado apalánquese en el alineador del tablero para liberar dos gomas y quite esa sección del tablero.
4. Extraiga dos tornillos de 7mm que sostienen al radio de fábrica, desconecte los cables y antena para quitar el radio.

Para ilustraciones detalladas sobre la ubicación del soporte, la pestaña y el orificio para este vehículo, refiérase a la sección en inglés.

"Léase las páginas 3-6 para ensamblar el kit de instalación"

**1997-99 Pontiac Grand Prix**

**REMOCIÓN DE RADIO:**

1. Extraiga dos gomas de sostén de la cubierta inferior del lado izquierdo del tablero donde se encuentra el conductor.
2. Extraiga dos tornillos hexagonales de 7mm de la orilla inferior del lado izquierdo del tablero superior para liberar dos gomas de seguridad. Desconecte y quite la sección del tablero.
3. Con cuidado jale hacia afuera el bisel completo del tablero / radio / medidores, despegada y desconecte antes de quitarlo.
4. Extraiga dos tornillos de 7mm que sostienen al radio de fábrica, desconecte los cables y la antena para quitar el radio.

Para ilustraciones detalladas sobre la ubicación del soporte, la pestaña y el orificio para este vehículo, refiérase a la sección en inglés.

"Léase las páginas 3-6 para ensamblar el kit de instalación"

**1985-91 Pontiac Grand Am**

**REMOCIÓN DE RADIO:**

1. Desabrácho la orilla de en frente del pedazo decorativo de la palanca de cambio de la consola central.
2. Ligeramente hale el panel decorativo de la radio para soltar los broches de presión y remueve la decoración.
3. Remueve los dos tornillos cuales aseguran la radio y deslize la radio afuera de la cavidad.
4. Desconecta la antena, conductores altoparlantes y todas las conexiones eléctricas, entonces remueve la radio.

Para ilustraciones detalladas sobre la ubicación del soporte, la pestaña y el orificio para este vehículo, reférrse a la sección en inglés.

"Léase las páginas 3-6 para ensamblar el kit de instalación"



**1992-95 Pontiac Grand Am**

**REMOCIÓN DE RADIO:**

1. Extraiga el tornillo del lado de abajo del racimo decorativo de la radio.
2. Extraiga los cinco tornillos de la guantera superior asegurando la asamblea guantera y remueve la guantera.
3. Abre la guantera inferior y extraiga los tres tornillos asegurando el racimo decorativo de la radio cerca del conmutador clavija.
4. Extraiga los tres tornillos de abajo de la columna volante que aseguran el tope del lado conductor del tablero inferior.
5. Extraiga los cinco tornillos asegurando la sección inferior del lado conductor del panel tablero inferior.
6. Extraiga el tornillo asegurando el racimo decorativo de la radio atrás del lado conductor del panel tablero inferior.
7. Usando un herramienta/destornillador de remoción, con cuidado levanta el racimo decorativo de la radio para afuera para soltarlo y removerlo.
8. Remueve los dos tuercos de abajo de la cavidad de la radio que asegura la radio al tablero, hale la radio de la cavidad, desenchufe los conductores y remueve la radio.

Para ilustraciones detalladas sobre la ubicación del soporte, la pestaña y el orificio para este vehículo, reférrse a la sección en inglés.

"Léase las páginas 3-6 para ensamblar el kit de instalación"



**1996-98 Pontiac Grand Am**

**REMOCIÓN DE RADIO:**

1. Extraiga dos tornillos del bisel del tablero localizados arriba de los medidores/indicadores.
2. Extraiga dos tornillos de la parte trasera de la bolsa de almacenamiento que se encuentra debajo del radio.
3. Con cuidado jale hacia afuera el tablero de medidores/radio para liberar las grapas de seguridad.
4. desconecte los interruptores y quite el bisel.
5. Extraiga tres tornillos de 7mm que sostienen al radio, desconecte los cables y la antena para quitar el radio.

Para ilustraciones detalladas sobre la ubicación del soporte, la pestaña y el orificio para este vehículo, reférrse a la sección en inglés.

"Léase las páginas 3-6 para ensamblar el kit de instalación"



**1985-92 Pontiac Firebird**

**REMOCIÓN DE RADIO:**

1. Usando un herramienta/destornillador de remoción panel, con cuidado suelta las grapas de presión alrededor del perimetro del racimo decorativo de la radio y remueve el racimo.
2. Extraiga los cuatro tornillos asegurando la radio a la tablera, hale la radio aparte de la cavidad, desenchufe todos los conectores y remueve la radio.

Para ilustraciones detalladas sobre la ubicación del soporte, la pestaña y el orificio para este vehículo, reférrse a la sección en inglés.

"Léase las páginas 3-6 para ensamblar el kit de instalación"



**1993-02 Pontiac Firebird**

**REMOCIÓN DE RADIO:**

1. Usando un herramienta/destornillador de remoción panel, con cuidado suelta las grapas de presión alrededor del perimetro del racimo decorativo de la radio y remueve el racimo.
2. Extraiga los cuatro tornillos asegurando la radio a la tablera, hale la radio aparte de la cavidad, desenchufe todos los conectores y remueve la radio.

Para ilustraciones detalladas sobre la ubicación del soporte, la pestaña y el orificio para este vehículo, reférrse a la sección en inglés.

"Léase las páginas 3-6 para ensamblar el kit de instalación"



Para ilustraciones detalladas sobre la ubicación del soporte, la pestaña y el orificio para este vehículo, refiérase a la sección en inglés.

1. Remueve los cuatro tornillos del panel decorativo de la radio.
2. Hále el panel para arriba y afuera y a la derecha.
3. Remueve los cuatro tornillos de los soportes de la radio y hale la radio afuera de la cavidad.
4. Desconecta la antena, conductores atropantantes y todas las conexiones eléctricas, entonces remueve la radio.

### 1984-88 Pontiac Fiero

#### REMOCIÓN DE RADIO:

"Léase las páginas 3-6 para ensamblar el kit de instalación"



Para ilustraciones detalladas sobre la ubicación del soporte, la pestaña y el orificio para este vehículo, refiérase a la sección en inglés.

1. Fonga la palanca de cambios en primera velocidad para ganar espacio libre.
2. Ligemente hale en los bordes del panel de la radio para soltar las grapas del panel y remueve el panel.
3. Remueve los dos tornillos del soporte arriba de la radio.
4. Remueve un tornillo del soporte de sostenir posterior (accesión por la cavidad del centro).
5. Inserta la haja delgado del destornillador en las dos aberturas abajo de la radio y levanta las lengüetas retenedoras de metal para arriba para soltarlas.
6. Deslice la radio afuera de la cavidad, desconecta todas las conexiones eléctricas, entonces remueve la radio.

### 1987-91 Pontiac Bonneville

#### REMOCIÓN DE RADIO:

"Léase las páginas 3-6 para ensamblar el kit de instalación"



Para ilustraciones detalladas sobre la ubicación del soporte, la pestaña y el orificio para este vehículo, refiérase a la sección en inglés.

1. Usando un herramienta/destornillador de remoción panel, con cuidado suelta las grapas de presión alrededor del perímetro del recinto decorativo de la radio y remueve el panel.
2. Extraiga los tres tornillos asegurando la radio a la tablera, hale la radio aparte de la cavidad, desenchufe todos las conectores y remueve la radio.

### 1992-99 Pontiac Bonneville

#### REMOCIÓN DE RADIO:

"Léase las páginas 3-6 para ensamblar el kit de instalación"



Para ilustraciones detalladas sobre la ubicación del soporte, la pestaña y el orificio para este vehículo, refiérase a la sección en inglés.

1. Abra el compartimiento almacenaje de la consola central, entonces remueve los dos tornillos asegurando la bolsa almacenaje/dedala largo. Remueve el inserción de bolsal/dedala largo.
2. Remueve los dos tornillos de la orrilla de en frente de la bolsa consola (la decoración de madera) entonces remueve la sección decorativo.
3. Empuje afuera y remueve el panel control del asiento eléctrico (localizado en la consola central).
4. Con cuidado rompe el pedazo decorativo alrededor de la caja de cambios, entonces remueve los cuatro tornillos asegurando la decoración de madera a la sud-estructura de la consola.
5. Remueve el pedazo decorativo de madera del tope de la consola, hale el pedazo decorativo para atrás y arriba para remover. Desconecta los aparjos alambrados y remueve el pedazo decorativo.
6. Extraiga los cuatro tornillos que aseguran la radio, hale la radio afuera de la cavidad, desconecta los aparjos alambrados y la antena, entonces remueve la radio.

### 1989-93 Oldsmobile Touring Sedan

#### REMOCIÓN DE RADIO:

"Léase las páginas 3-6 para ensamblar el kit de instalación"



Para ilustraciones detalladas sobre la ubicación del soporte, la pestaña y el orificio para este vehículo, refiérase a la sección en inglés.

1. Remueve los cinco tornillos del tope del lado inferior de la decoración tablera.
2. Baja la rueda de inclinación y ligemente hala afuera el pedazo decorativo del lado de arriba. Esto deja espacio para desconectar las conexiones eléctricas. Remueve las conexiones y el panel.
3. Remueve los diez tornillos asegurando los controles de clima y la radio, seis tornillos de los controles de clima y cuatro tornillos de la radio.
4. Desconecta la antena, atropantantes, y todas las conexiones eléctricas y remueve la radio.

### 1982-89 Oldsmobile Toronado

#### REMOCIÓN DE RADIO:

"Léase las páginas 3-6 para ensamblar el kit de instalación"



**1983-84 Oldsmobile Omega**

**REMOCIÓN DE RADIO:**

1. Remueve los cuatro tornillos reteniendo el panel abajo de la columna volante y remueve el panel.
2. Extraiga los cuatro tornillos de adentro de la orilla tope de la decoración racima instrumento.
3. Remueve los dos tornillos de la decoración racima del instrumento inferior, uno en cada lado de la columna volante.
4. Remueve el panel decorativo del tablero.
5. Remueve los cuatro tornillos hexagonos del panel falsosoportes de radio. Hala la radio afuera de la cavidad, desconecta la antena, los conductores altoparlantes y todas las conexiones eléctricas, entonces remueve la radio.

Para ilustraciones detalladas sobre la ubicación del soporte, la pestaña y el orificio para este vehículo, refiérase a la sección en inglés.

"Lease las páginas 3-6 para ensamblar el kit de instalación"



**1992-93 Oldsmobile Eighty-Eight Royale**

**REMOCIÓN DE RADIO:**

1. Extraiga los tres tornillos asegurando la decoración de radio/racimo tablero de arriba del racimo instrumento y la radio.
2. Remueve los tornillos en cada lado de la columna volante que aseguran la decoración de radio/racimo tablero. Con cuidado hala afuera el racimo para removerla.
3. Extraiga los cuatro tornillos asegurando la radio al tablero, hala la radio de la cavidad, desconchufe todos los conectores y remueve la radio.

Para ilustraciones detalladas sobre la ubicación del soporte, la pestaña y el orificio para este vehículo, refiérase a la sección en inglés.

"Lease las páginas 3-6 para ensamblar el kit de instalación"



**1986-88 Oldsmobile Delta 88**

**1989-91 Oldsmobile Eighty-Eight Royale**

**1984-93 Oldsmobile Ninety-Eight**

**REMOCIÓN DE RADIO:**

1. Ponga la palanca de caja de cambios en la posición D1. Hala la bota decorativa de la columna volante de gama hacia parte de atrás del automóvil.
2. Remueve los cuatro tornillos del control calentador/panel respirador decorativo. Con mucho cuidado hala el panel completo decorativo aparte de la tablera y remueve el panel decorativo.
3. Extraiga el solo tornillo de cada extremidad del panel decorativo rellena de la radio.
4. Remueve los cuatro tornillos del fondo del panel decorativo de la radio tablera.
5. Extraiga los siete tornillos del tope del panel decorativo de la tablera de radio.
6. Desenganche el terminal alambreado de la luz del centicero localizado directamente atrás del centicero.
7. Remueve el panel decorativo.
8. Remueve los cuatro tornillos que aseguran la radio al tablero y deslize la radio afuera de la cavidad. Desconecta la antena, conductores altoparlantes, y todas las conexiones eléctricas entonces remueve la radio.

Para ilustraciones detalladas sobre la ubicación del soporte, la pestaña y el orificio para este vehículo, refiérase a la sección en inglés.

"Lease las páginas 3-6 para ensamblar el kit de instalación"



**1989-94 Oldsmobile Cutlass Supreme**

**REMOCIÓN DE RADIO:**

1. Remueve los cinco tornillos del tope del lado inferior del panel decorativo de la radio/instrumento. Con cuidado liberta las grapas por la orilla inferior del panel para removerla.
2. Remueve los dos tornillos asegurando la radio al tablero y hala la radio afuera de la cavidad. Desconecta los apajos de alambre y el conductor de antena entonces remueve la radio.

Para ilustraciones detalladas sobre la ubicación del soporte, la pestaña y el orificio para este vehículo, refiérase a la sección en inglés.

"Lease las páginas 3-6 para ensamblar el kit de instalación"



**1984-88 Oldsmobile Cutlass Supreme Classic**

**REMOCIÓN DE RADIO:**

1. Abra el centicero y extráigalo ome desde la parte inferior derecha del bisel del tablero.
2. Abra la cubierta del socket de 12V y extráigalo ome de la parte inferior izquierda del bisel del tablero.
3. Levante la parte inferior del bisel hacia afuera hasta lograr que la orilla superior se desatore por debajo de los conductos de aire, además de desconectar el encendedor y los interruptores para quitar el tablero.
4. Extraiga dos tornillos de cabeza hexagonal de 7mm que sostienen el radio, desconecte los cables y quite el radio.

Para ilustraciones detalladas sobre la ubicación del soporte, la pestaña y el orificio para este vehículo, refiérase a la sección en inglés.

"Lease las páginas 3-6 para ensamblar el kit de instalación"



**Para ilustraciones detalladas sobre la ubicación del soporte, la pestaña y el orificio para este vehículo, refiérase a la sección en inglés.**

**1982-96 Oldsmobile Cutlass Ciera**

**REMOCIÓN DE RADIO:**

1. Remueve el centcero del soporte montaje.
2. Extraiga los dos tornillos de la porción rellena del tablero localizado en el centcero.
3. Remueve el solo tornillo decorativo abajo de la columna volante y remueve la decoración.
4. Remueve los dos tornillos del tope de la decoración arriba de la columna volante y remueve la decoración.
5. Con cuidado, levanta afuera cada respiradero A/C, uno en cada lado de la columna volante.
6. Remueve los dos tornillos de la posición izquierda del respiradero A/C y un tornillo de la posición derecha del respiradero A/C.
7. Con cuidado, levanta afuera la porción rellena del tablero decorativo.
8. Remueve los cuatro tornillos de adentro de la orilla tope de la decoración racima instrumenta y los cuatro tornillos de la orilla fondo y remueve la decoración.
9. Remueve los cuatro tornillos del panel falso del soporte de radio, hale la radio afuera de la cavidad, desconecta la antena, conductores altoparlantes y todas las conexiones eléctricas. Entonces remueve la radio.

"Lease las páginas 3-6 para ensamblar el kit de instalación"



**Para ilustraciones detalladas sobre la ubicación del soporte, la pestaña y el orificio para este vehículo, refiérase a la sección en inglés.**

**1985-91 Oldsmobile Cutlass Calais**

**REMOCIÓN DE RADIO:**

1. Abra el descansa-brazo y extraiga dos (2) tornillos tipo Phillips de la base del bolsillo.
2. Remueva el bolsillo y extraiga dos (2) pernos de 10mm que se encuentran en la parte inferior. Levante y deslice el descansa-brazo hacia la parte posterior del vehículo.
3. Extraiga dos (2) pernos de 7mm/1-15 de la parte trasera del tablero donde se encuentra la palanca de velocidades. Remueva el centcero (de la parte central de la consola) y extraiga un (1) perno de 7mm/1-15 de la parte inferior. Coloque la palanca de velocidades en el primer nivel. Levante y deslice el centro de la consola hacia la parte posterior del vehículo.
5. Con cuidado desprendida y remueva el bisel moldeado del radio.
6. Extraiga dos (2) tornillos de 7mm/1-15 tipo Torx que están sujetando el radio al tablero, desconecte los cables y la antena, y quite el radio.

"Lease las páginas 3-6 para ensamblar el kit de instalación"



**Para ilustraciones detalladas sobre la ubicación del soporte, la pestaña y el orificio para este vehículo, refiérase a la sección en inglés.**

**1992-95 Oldsmobile Achieva**

**REMOCIÓN DE RADIO:**

1. Extraiga los dos tornillos del fondo del racimo tablero, abajo de la radio y arriba de la bolsa consola, asegurandolo al tablero.
2. Extraiga los dos tornillos arriba del racimo instrumento.
3. Remueve los dos tornillos arriba del respiradero A/C localizado en el medio del tablero.
4. Hale afuera el racimo tablero aparte del tablero y usando una herramienta/destornillador de remoción para el panel, cuidadosamente desconecta las gomas de presión asegurando los respiradores tableros (el uno de en medio y el uno en el lado del conductor) al racimo.
5. Desconecta todos los conectores y deslice el racimo tablero aparte del tablero al lado del pasajero.
6. Extraiga los dos pernos 10mm asegurando la radio al tablero, hale la radio de la cavidad, desenchufe todos las conectores y remueve la radio.

"Lease las páginas 3-6 para ensamblar el kit de instalación"



**Para ilustraciones detalladas sobre la ubicación del soporte, la pestaña y el orificio para este vehículo, refiérase a la sección en inglés.**

**1997-99 Chevrolet Venture**

**1997-99 Oldsmobile Silhouette**

**1997-99 Pontiac Trans Sport**

**REMOCIÓN DE RADIO:**

1. Abra el centcero y extráigalo one desde la parte inferior derecha del bisel del tablero.
2. Abra la cubierta del socket de 12V y extráigalo one de la parte inferior izquierda del bisel del tablero.
3. Levante la parte inferior del bisel del tablero hacia afuera hasta lograr que la orilla superior se desatore por debajo de los conductos de aire, además de desconectar el encendedor y los interruptores para quitar el tablero.
4. Extraiga dos tornillos de cabeza hexagonal de 7mm que sostienen el radio, desconecte los cables y quite el radio.

"Lease las páginas 3-6 para ensamblar el kit de instalación"



**1988-95 Chevrolet Van, Full Size**  
**1988-95 GMC Van, Full Size**  
**REMOCIÓN DE RADIO:**

1. Remueve los dos tornillos adentro y arriba de la area del centicero.
2. Remueve los dos tornillos de en frente y abajo de la cubierta corcova del motor, retira la cubierta y remueve los aparatos eléctricos. Entonces remueve la cubierta corcova del motor.
3. Remueve el tornillo solo del lado derecho del chasis asegurando el soporte sosteniendo de atrás al pared cortafuego. (Una llave de tubo 10mm se necesitará).
4. Con cuidado rompe el pedazo decorativo de la radio.
5. Remueve los dos tornillos (10mm) asegurando la radio al tablero, uno en cada lado del chasis.
6. Háble afuera de la cavidad la radio, remueve el conductor de la antena, desconecta los aparatos alambrados y remueve la radio.

Para ilustraciones detalladas sobre la ubicación del soporte, la pestaña y el orificio para este vehículo, refiérrse a la sección en inglés.

"Léase las páginas 3-6 para ensamblar el kit de instalación"



**1982-85 Chevrolet S-10 Blazer, Pickup**  
**1982-85 GMC S-15 Jimmy, Pickup**  
**REMOCIÓN DE RADIO:**

1. Remueve los cuatro tornillos del panel decorativo de la radio.
2. Remueve el solo tornillo de la esquina derecha inferior del panel decorativo del racimo Instrumento.
3. Remueve el panel decorativo de la radio.
4. Remueve los cuatro tornillos deteniendo el panel de radio falso. Háble la radio afuera de la cavidad, desconecta la antena, conductores atroparantes, y todas las conexiones eléctricas, entonces remueve la radio.

Para ilustraciones detalladas sobre la ubicación del soporte, la pestaña y el orificio para este vehículo, refiérrse a la sección en inglés.

"Léase las páginas 3-6 para ensamblar el kit de instalación"



**1986-94 Chevrolet S-10 Blazer**  
**1986-94 GMC S-15 Jimmy**  
**1986-93 GMC S-15 Pickup**  
**1991-94 Oldsmobile Bravada**  
**REMOCIÓN DE RADIO:**

1. Abre la puerta de la guantera y remueve los dos tornillos del panel decorativo de la radio.
2. Remueve el centicero y remueve un tornillo de la esquina adentro superior del nicho y uno de la esquina adentro mas bajo. Remueve el panel decorativo.
3. Remueve los dos tornillos cuales aseguran la radio al tablero, desconecta el alambrado y remueve la radio.

Para ilustraciones detalladas sobre la ubicación del soporte, la pestaña y el orificio para este vehículo, refiérrse a la sección en inglés.

"Léase las páginas 3-6 para ensamblar el kit de instalación"



**1998-01 Chevrolet S-10 Blazer**  
**1998-01 GMC S-15 Jimmy**  
**1998-01 GMC Sonoma Pickup**  
**1998-00 Isuzu Hombre Pickup**  
**REMOCIÓN DE RADIO:**

1. Extraiga los (2) tornillos que aseguran la parte superior del panel inferior del tablero del lado del conductor.
2. Jale hacia abajo el panel inferior del tablero del lado del conductor para acceder y extraer (2) tornillos hexagonales de 7mm que sostienen la parte inferior del bisel del tablero.
3. Extraiga el tornillo localizado en el borde superior del panel del tablero en el módulo de instrumentos. Haga palanca en el bisel del tablero para desprendar las garras aseguradoras que sujetan el bisel al tablero y desconecte cables de luces e interruptores diversos del lado del conductor a la izquierda del bisel.

**PRECAUCIÓN:** En este momento tenga cuidado con el interruptor de luces intermitentes de emergencia, ya sea inclinando hacia abajo el volante y/o presionando el interruptor para que le dé margen de salida al panel. Asimismo, tenga cuidado al desprendar el interruptor de la bolsa de aire del pasajero que se encuentra en el panel del tablero y de volverlo a colocar en su propio orificio en lugar de desconectar el interruptor. El costo de reemplazar el interruptor de luces intermitentes de emergencia es de más de US\$400.00.
- 5. Remueva el bisel del tablero del vehículo.

Para ilustraciones detalladas sobre la ubicación del soporte, la pestaña y el orificio para este vehículo, refiérrse a la sección en inglés.

"Léase las páginas 3-6 para ensamblar el kit de instalación"



**1985-88 Chevrolet Nova**  
**REMOCIÓN DE RADIO:**

1. Remueve el centro y extraiga los dos tornillos del soporte centrico. Entonces remueve el soporte.
2. Extraiga los dos tornillos de la orilla de arriba del panel decorativo de la radio.
3. Remueve los cuatro tornillos que aseguran la radio al tablero, deslize la radio afuera de la cavidad del tablero, desconecte los aparajos alambrados y remueve la radio.
4. Remueve los dos tuercos hexagonos del soporte montaje de la radio fabrica, uno de cada lado de la radio, y remueve el soporte de la radio.

ALTO

"Léase las páginas 3-6 para ensamblar el kit de instalación"

Para ilustraciones detalladas sobre la ubicación del soporte, la pestaña y el orificio para este vehículo, refírase a la sección en inglés.

**1986-88 Chevrolet Monte Carlo**  
**REMOCIÓN DE RADIO:**

1. Remueve los dos tornillos de arriba del panel decorativo de la radio y los dos tornillos de la orilla de abajo del panel decorativo.
2. Remueve los cuatro tornillos que aseguran la radio, deslize la radio afuera de la cavidad del tablero y desconecte los conectores alambrados.
3. Remueve la radio.

ALTO

"Léase las páginas 3-6 para ensamblar el kit de instalación"

Para ilustraciones detalladas sobre la ubicación del soporte, la pestaña y el orificio para este vehículo, refírase a la sección en inglés.

**1997-00 Chevrolet Malibu**  
**REMOCIÓN DE RADIO:**

1. Con cuidado haga botar hacia afuera el aro de plástico alrededor de la llave de ignición y quite lo.
2. Con cuidado haga botar hacia afuera el alfilerador del radio, desconecte el encendedor y quite el radio.
3. Extraiga dos tornillos de 7 mm que sostienen el radio, desconecte todos los cables y quite el radio.

ALTO

"Léase las páginas 3-6 para ensamblar el kit de instalación"

Para ilustraciones detalladas sobre la ubicación del soporte, la pestaña y el orificio para este vehículo, refírase a la sección en inglés.

**1990-93 Chevrolet Lumina APV**  
**1990-93 Pontiac Trans Sport**  
**REMOCIÓN DE RADIO:**

1. Abre la guantera por acceso a los dos tornillos en el lado derecho que aseguran el decorativo de la radio.
2. Del lado del conductor remueve los tres tornillos de la panza del pedazo de decorativo; uno en el suelador capot uno arriba del conector diagnóstico y uno en el lado bajo de atrás de la consola decorativa.
3. Suelta las grapas de presión de arriba del pedazo decorativo de abajo de la columna volante y remueve la decoración.
4. Extraiga los dos tornillos asegurando el lado izquierdo de la decoración de la radio y remueve la decoración.
5. Usando una llave de tubo, alcanza abajo de la radio y remueve el tuercos asegurando el fondo de la radio.
6. Extraiga los dos tornillos del soporte de arriba de la radio, hala la unidad afuera, desconecte los conectores y remueve la radio.

ALTO

"Léase las páginas 3-6 para ensamblar el kit de instalación"

Para ilustraciones detalladas sobre la ubicación del soporte, la pestaña y el orificio para este vehículo, refírase a la sección en inglés.

**1994-96 Chevrolet Lumina APV**  
**1994-96 Pontiac Trans Sport**  
**REMOCIÓN DE RADIO:**

1. Abre la puerta de la guantera y remueve los dos tornillos phillips en la orilla derecha de la consola volante, uno arriba del suelador del capot, uno arriba del enchufe diagnóstico, y una en el lado izquierdo de la consola central.
3. En el lado del conductor, extraiga los tres tornillos hexagonos de 9/32 pulgadas abajo de la columna.
2. Extraiga un tornillo hexagono de 9/32 pulgadas del abanico interior del cubierta motor.
4. Con los tres tornillos extraídos de abajo de la cubierta desabrocha y remueve la cubierta.
5. Suelta las cuatro grapas de presión deteniendo el panel por el fondo del racimo instrumento. Remueve el panel.
6. Extraiga los cuatro pernos 10mm deteniendo el panel accesorio de la columna volante metal. Remueve los pernos.
7. Extraiga los dos tornillos phillips por la orilla izquierda de la consola cual se hace accesible del paso 6.
8. Deslize la consola central directamente afuera, desenchufe todos los conectores eléctricos y remueve.
9. Extraiga los dos pernos 10mm de abajo de la orilla de en frente de la radio.
10. Extraiga los dos pernos TORX T-15 arriba de la orilla de en frente de la radio.
11. Deslize para afuera de la tablera la radio, desenchufe todos los conectores y la antena. Remueve la radio.

ALTO

"Léase las páginas 3-6 para ensamblar el kit de instalación"

Para ilustraciones detalladas sobre la ubicación del soporte, la pestaña y el orificio para este vehículo, refírase a la sección en inglés.

**1994-96 Chevrolet Lumina APV**  
**1994-96 Pontiac Trans Sport**  
**REMOCIÓN DE RADIO:**

1. Abre la puerta de la guantera y remueve los dos tornillos phillips en la orilla derecha de la consola volante, uno arriba del suelador del capot, uno arriba del enchufe diagnóstico, y una en el lado izquierdo de la consola central.
3. En el lado del conductor, extraiga los tres tornillos hexagonos de 9/32 pulgadas abajo de la columna.
2. Extraiga un tornillo hexagono de 9/32 pulgadas del abanico interior del cubierta motor.
4. Con los tres tornillos extraídos de abajo de la cubierta desabrocha y remueve la cubierta.
5. Suelta las cuatro grapas de presión deteniendo el panel por el fondo del racimo instrumento. Remueve el panel.
6. Extraiga los cuatro pernos 10mm deteniendo el panel accesorio de la columna volante metal. Remueve los pernos.
7. Extraiga los dos tornillos phillips por la orilla izquierda de la consola cual se hace accesible del paso 6.
8. Deslize la consola central directamente afuera, desenchufe todos los conectores eléctricos y remueve.
9. Extraiga los dos pernos 10mm de abajo de la orilla de en frente de la radio.
10. Extraiga los dos pernos TORX T-15 arriba de la orilla de en frente de la radio.
11. Deslize para afuera de la tablera la radio, desenchufe todos los conectores y la antena. Remueve la radio.

ALTO

"Léase las páginas 3-6 para ensamblar el kit de instalación"

Para ilustraciones detalladas sobre la ubicación del soporte, la pestaña y el orificio para este vehículo, refírase a la sección en inglés.

Para ilustraciones detalladas sobre la ubicación del soporte, la pestaña y el orificio para este vehículo, refiérase a la sección en inglés.

- 1990-94 Chevrolet Lumina**
- REMOCIÓN DE RADIO:
1. Remueve los dos tornillos del pedazo decorativo más bajo de la columna volante (abajo de la columna). Hále el panel abajo para acceso a la porción abajo de la tablera decorativa.
  2. Hále afuera por encima de la porción de arriba y de abajo del panel decorativo. Suelta la grapa de presión individual de cada respiradero.
  3. Extraiga los cuatro tornillos del soporte de radio.
  4. Hále la unidad afuera de la cavidad. Desconecte los conectores y remueva la unidad.
- NOTAS:** • Por razón del soporte posterior, usted pudiera necesitar usar la fuerza pequeña para halar libre la radio.
- La antena fabrica usa un gato de micro-tamaño. Nosotros recomendamos para halar libre la radio.
- La antena adaptador GM de Radio Shack. (No. de catálogo 12-1336).
- "Léase las páginas 3-6 para ensamblar el kit de instalación"
- 

Para ilustraciones detalladas sobre la ubicación del soporte, la pestaña y el orificio para este vehículo, refiérase a la sección en inglés.

- 1995-99 Chevrolet Lumina**
- 1995-99 Chevrolet Monte Carlo
- REMOCIÓN DE RADIO:
1. Remueve los cuatro tornillos T-15 TORX del travesaño de rodilla inferior del conductor.
  2. Hále el radio afuera de la radio para libentar las grapas de presión y remuevas.
  3. Extraiga los dos tornillos 7mm de la radio, desenchúfle y remueve la radio.
- "Léase las páginas 3-6 para ensamblar el kit de instalación"
- 

Para ilustraciones detalladas sobre la ubicación del soporte, la pestaña y el orificio para este vehículo, refiérase a la sección en inglés.

- 1996-00 Chevrolet Express Van**
- 1996-00 GMC Savannah
- REMOCIÓN DE RADIO:
1. Jale cuidadosamente el bisel del panel de instrumentos/radio para soltar las grapas sujetadoras con resorte, desenchúfle los conectores y desmonte el panel.
  2. Oprima las dos unás plásticas de montaje en los costados del radio, deslice el radio hacia fuera de la cavidad, desenchúfle todos los conectores y desmonte el radio.
- "Léase las páginas 3-6 para ensamblar el kit de instalación"
- 

Para ilustraciones detalladas sobre la ubicación del soporte, la pestaña y el orificio para este vehículo, refiérase a la sección en inglés.

- 1984-89 Chevrolet Corvette**
- REMOCIÓN DE RADIO:
1. Remueve los dos tornillos arriba de los conductos aire condicionados (alc) consola central y un tornillo de cada lado de los controles (alc).
  2. Extraiga los dos tornillos de en medio del lado derecho de la consola de la tablera y el relleno, entonces remueva el tornillo individual del lado izquierdo de la consola de la tablera.
  3. Remueve el panel decorativo de la consola de la tablera.
  4. Remueve los cuatro tornillos de los soportes de radio, hále la radio afuera de la cavidad, desconecte la antena, conductores atropañantes y todas las conexiones eléctricas, entonces remueve la radio.
- "Léase las páginas 3-6 para ensamblar el kit de instalación"
- 

Para ilustraciones detalladas sobre la ubicación del soporte, la pestaña y el orificio para este vehículo, refiérase a la sección en inglés.

- 1985 Chevrolet Citation**
- REMOCIÓN DE RADIO:
1. Remueve los dos tornillos del panel decorativo de la columna volante.
  2. Con cuidado hále el panel para bajo y remueve los dos pernos que aseguran el fondo del panel decorativo de la radio/instrumento.
  3. Remueve los seis tornillos del panel decorativo de la tablera.
  4. Ponga la palanca de cambios en la posición baja y hále para afuera el panel decorativo de la tablera.
  5. Desconecte los aparatos alambrados y remueve el panel decorativo.
  6. Remueve los cuatro pernos que aseguran la radio a la tablera, hále la radio afuera de la cavidad, desconecta los aparatos alambrados y remueve la radio.
- "Léase las páginas 3-6 para ensamblar el kit de instalación"
- 

Para ilustraciones detalladas sobre la ubicación del soporte, la pestaña y el orificio para este vehículo, refiérase a la sección en inglés.

1. Abra la guantera y deslice la caja para el posterior del vehículo.
2. Remueve los cinco tuercos de 1/2 pulgadas del lado de atrás del panel decorativo de la tablera (directamente arriba de la guantera).
3. Suelta la grapa de encerrar del botón del faro y remueve el botón. Destornilla el tuercos plástico de atrás del botón y remueve el tuercos.
4. Remueve el centricero y extraiga los tres tornillos de la orilla más alta de atrás del pedazo decorativo de la tablera más baja.
5. Desenganche el alambreado del encendedor. Destornilla el encendedor de dos pedazos (détenga el pedazo posterior atrás de la tablera cuando destornillando el pedazo de frente del lado de en frente de la tablera).
6. Remueve el panel decorativo de la tablera.
7. Remueve los dos tornillos de la derecha y un tornillo de la izquierda de la radio, hale la radio afuera de la cavidad. Desconecta la antena, altoparlante y todas las conexiones eléctricas, entonces remueve la radio.

### 1982-90 Chevrolet Celebrity

"Léase las páginas 3-6 para ensamblar el kit de instalación"

1. Remueve las dos grapas abajo de los respiradores de aire, por encima y en frente de la caja de control decorativa de radio/clima y remueve la caja decorativa.
2. Remueve las dos grapas de lado posterior de la caja decorativa y remueve la caja.
3. Suelta los dos tuercos asegurando la radio, deslice por afuera la unidad, desconecta los conductores y remueve la unidad.

### REMOCIÓN DE RADIO: (1989-90 Modelos RS)

Para ilustraciones detalladas sobre la ubicación del soporte, la pestaña y el orificio para este vehículo, refiérase a la sección en inglés.

1. Con cuidado hale afuera la consola/panel decorativo de la radio.
2. Grapas de presión están localizadas por arriba, en medio y en el fondo del panel.
3. Suelta los dos tuercos por el fondo del chasis de la radio.
4. Hale para afuera la radio, desconecta los conectores y remueve la radio.

### 1985 1/2-90 Chevrolet Cavalier RS, Z24

"Léase las páginas 3-6 para ensamblar el kit de instalación"

1. Usando un herramienta/destornillador de remoción, con cuidado remueve el racimo decorativo de la radio por levantando la para afuera para soltar las grapas que las aseguran a la tablera.
2. Extraiga los dos tornillos que aseguran la radio a la tablera. Hale la radio afuera de la cavidad, desenchufe todos los conectores y remueve la radio.

### 1991-94 Chevrolet Cavalier

"Léase las páginas 3-6 para ensamblar el kit de instalación"

1. Extraiga tres tornillos 7mm del racimo decorativo de la radio y usa una herramienta tablera de remoción para soltar los broches de presión alrededor de la radio y el volante.
2. Desenchufe el racimo y remueve.
3. Extraiga dos tornillos que sostienen al radio, desconéctelo y quítelo.

**PRECAUCIÓN:** La cubierta de la bolsa aire del pasajero esta conectada al panel tablero y se separa con el panel. USA DEMASADO CUIDADO CUANDO TRABAJANDO ALREDEDOR DEL PIEL INTERIOR DE LA BOLSA AIRE.

4. Extraiga tres tornillos 7mm del agujero arriba de la guantera que aseguran el soporte metal.
5. Con cuidado suelta las grapas de presión asegurando el tope del panel tablero arriba del racimo.
6. Abre la guantera, extraiga tres tornillos asegurando la orilla de en frente al panel tablero.
7. Extraiga dos tornillos 7mm del agujero arriba de la guantera que aseguran el soporte metal.
8. Con cuidado suelta las grapas de presión asegurando el tope del panel tablero arriba del racimo.
9. Abre la guantera, extraiga tres tornillos asegurando la orilla de en frente al panel tablero.
10. Usando una herramienta tablera de remoción suelta el panel en el lado derecho de la tablera y remueve el tornillo de atrás.
11. Usando una herramienta tablera de remoción suelta el panel en el lado izquierdo de la tablera y remueve el tornillo de atrás.
12. Usando una herramienta tablera de remoción, con cuidado descongelador para afuera el respiradero y remuevelo.
13. Extraiga uno tornillo hexagonal de 7mm de atrás de la tapadera descongelador para afuera el respiradero y remuevelo.
14. Usando una herramienta tablera de remoción, con cuidado rompe frente, en medio y arriba de la tablera.
15. Extraiga uno tornillo del respiradero descongelador que esta en

### 1995-99 Chevrolet Cavalier

"Léase las páginas 3-6 para ensamblar el kit de instalación"

1. Extraiga uno tornillo del respiradero descongelador que esta en

Para ilustraciones detalladas sobre la ubicación del soporte, la pestaña y el orificio para este vehículo, refiérase a la sección en inglés.

1. Remueve la panel fusible en el lado izquierdo de la tablera.
2. Extraiga dos tornillos 9/32 pulgadas atrás del panel fusible.
3. Extraiga un tornillo 9/32 pulgadas de abajo del panel fusible.
4. Extraiga los dos tornillos 9/32 pulgadas de abajo del centrico.
5. Extraiga los dos tornillos 9/32 de arriba del racimo panel de instrumento.
6. Asegura que los frenos de estacionamiento estan puestos.
7. Ponga el vehículo en la primera o bajo velocidad y ladea el ajuste de la columna volante completamente para bajo y hale afuera el racimo panel de instrumento.
8. Hay dos grapas de presión en el fondo, suelta y remueve las grapas de presión.
9. Abra la guantera.
10. Empezando del lado izquierdo de la tablera, trabañando abajo de la columna volante, hale ligeramente afuera para empezar soltando las grapas de presión.
11. Trabañaj cruzando toda la tablera, hay ocho grapas de presión en total. La ultima saltara cerca de la guantera. Remueve la tablera.
12. Extraiga los dos tornillos 9/32 pulgadas deteniendo la radio, deslize afuera la radio.
13. Desenchufe todos los conectores y la antena y remueve la radio.

### 1994-96 Chevrolet Caprice Classic 1994-96 Chevrolet Impala SS

#### REMOCIÓN DE RADIO:

"Léase las páginas 3-6 para ensamblar el kit de instalación"



Para ilustraciones detalladas sobre la ubicación del soporte, la pestaña y el orificio para este vehículo, refiérase a la sección en inglés.

1. Remueve los cuatro tornillos del panel decorativo de la radio.
  2. Hale el panel para arriba afuera y a la derecha.
  3. Remueve los cuatro tornillos del soporte de la radio.
- hale la radio afuera de la cavidad. Desconecta la antena, altoparlantes y todas las conexiones eléctricas-entonces remueve la radio.
- NOTA:** Durante el proceso de instalación el lado derecho de la consola debería ser empujada afuera 1/2 pulgada para acomodar algunas unidades. Suelta el lado derecho o remueve la barra sostener posterior de la fabrica.

### 1982-92 Chevrolet Camaro 1982-84 Pontiac Firebird

#### REMOCIÓN DE RADIO:

"Léase las páginas 3-6 para ensamblar el kit de instalación"



Para ilustraciones detalladas sobre la ubicación del soporte, la pestaña y el orificio para este vehículo, refiérase a la sección en inglés.

1. Extraiga tres tornillos de la orilla posterior de la tablera.
2. Extraiga tres tornillos en la cavidad de la guantera que aseguran el racimo decorativo de la radio a la tablera.
3. Extraiga dos tornillos del centro del panel tablero de abajo y abajo de la columna volante.
4. Extraiga dos tornillos de la orilla abajo de la tablera de abajo.
5. Extraiga dos tornillos de donde saco el panel tablero de la columna volante y remueve el panel tablero de abajo.
6. Extraiga dos tornillos que aseguran la radio a la tablera en el lado del conductor y el pemo de 10 mm que asegura la radio al lado del pasajero.
7. Hale la radio de la tablera, desenchufe todos los conectores y remueve la radio.

### 1993-1996 Chevrolet Camaro

#### REMOCIÓN DE RADIO:

"Léase las páginas 3-6 para ensamblar el kit de instalación"



Para ilustraciones detalladas sobre la ubicación del soporte, la pestaña y el orificio para este vehículo, refiérase a la sección en inglés.

1. Con cuidado apálanquese en el bisel del alineador del tablero para liberar las grapas de seguridad, desconecte todos los interruptores y quite el bisel.
2. Extraiga dos tornillos que sujetan al radio, desconéctelo y quitelo.

### 1997-02 Chevrolet Camaro

#### REMOCIÓN DE RADIO:

"Léase las páginas 3-6 para ensamblar el kit de instalación"



1. Remueve los ocho tornillos asegurando el panel decorativo del instrumento/radio.
2. Extraiga los cuatro tornillos del pedazo decorativo de abajo de la columna volante, dos en cada lado de la columna.
3. Ponga la palanca de cambio en la primera velocidad para proveer más espacio, entonces remueve el panel decorativo del instrumento/radio de la tablera.
4. Extraigan los dos pernos asegurando el superficie de la radio, entonces remueve el pedazo de chapa de metal.
5. Hale la radio afuera de la cavidad de la tablera, desconecta los aparjos y antena de la radio, entonces remueve la radio.

Para ilustraciones detalladas sobre la ubicación del soporte, la pestaña y el orificio para este vehículo, refiérase a la sección en inglés.

**REMOCIÓN DE RADIO:**

**1989-91 Chevrolet Blazer/Jimmy-Full Size**

**1989-91 Chevrolet Suburban**

**1989-91 Chevrolet/GMC**

**Crew-Cab Dually Pickup**

"Lease las páginas 3-6 para ensamblar el kit de instalación"



1. Remueve el racimo decorativo de la radio por levantar para afuera con una herramienta tablera de remoción/desatornillador para liberar las grapas de para afuera con una herramienta tablera de golpe cierra que la asegura a la tablera.
2. Extraiga los dos tornillos asegurando la radio a la tablera. Hale la radio afuera de la cavidad, desenchufe todas las conexiones y remueve la radio.

Para ilustraciones detalladas sobre la ubicación del soporte, la pestaña y el orificio para este vehículo, refiérase a la sección en inglés.

**REMOCIÓN DE RADIO:**

**1991-96 Chevrolet Beretta**

**1991-96 Chevrolet Corsica**

"Lease las páginas 3-6 para ensamblar el kit de instalación"



1. Remueve tres tornillos de la orilla de arriba del panel decorativo de la radio.
2. Remueve dos pernos de 10 mm de la orilla inferior del panel decorativo (dentro de la guantera).
3. Hale la decoración de la consola para atrás del vehículo y remueve dos pernos de 7 mm de atrás de la decoración. Remueve el soporte de abajo del soporte reductor de la radio.
4. Remueve dos tornillos de abajo del soporte reductor de la radio.
5. Con cuidado hale la radio afuera de la cavidad. Desconecta la antena, altoparlante y todas las conexiones eléctricas, entonces remueve la radio.

Para ilustraciones detalladas sobre la ubicación del soporte, la pestaña y el orificio para este vehículo, refiérase a la sección en inglés.

**REMOCIÓN DE RADIO:**

**1985-89 GMC Safari**

**1985-89 Chevrolet Astro**

"Lease las páginas 3-6 para ensamblar el kit de instalación"



1. Remueve los dos tornillos del superficie inferior del pedazo decorativo del tablero central.
2. Con cuidado suelta las grapas de presión que aseguran el pedazo decorativo al panel central (la decoración se rompe).
3. Hale la decoración afuera de la tablera, desconecta las varias conexiones eléctricas y remueve el panel.
4. Extraigan los cuatro tornillos asegurando la radio a la tablera, dos tornillos en cada lado. Hale la radio afuera de la cavidad y desconecta la antena y aparjos eléctricos. Remueve la radio.

Para ilustraciones detalladas sobre la ubicación del soporte, la pestaña y el orificio para este vehículo, refiérase a la sección en inglés.

**REMOCIÓN DE RADIO:**

**1990-95 GMC Safari**

**1990-95 Chevrolet Astro**

"Lease las páginas 3-6 para ensamblar el kit de instalación"



1. Extraiga los (2) pernos Torx T-30, uno a cada lado de la sección superior de la consola y palanquee la parte superior de la sección central de la consola.
2. Extraiga los (2) tornillos de 9/32" con cabeza hexagonal del borde inferior del tablero en el lado del piloto y (1) tornillo del lado izquierdo del tablero debajo de la rejilla de descongelamiento.
3. Palanquee cuidadosamente el panel inferior del tablero para soltarlo. Tenga cuidado al manipular el cable de la manija del freno de estacionamiento para soltar las grapas con resorte, desenchufe los conectores y desmonte el panel.
4. Ponga la llave en la chapa a la posición de "encondido", mueva la palanca de cambios hacia abajo (a la velocidad más baja), jale cuidadosamente el panel de instrumentos/radio para soltar las grapas sujetadas con resorte, desenchufe los conectores y desmonte el panel.
5. Oprima las dos uñas plásticas de montaje en los costados del radio, deslice el radio hacia fuera del tablero, desenchufe todos los conectores y desmonte el radio.

Para ilustraciones detalladas sobre la ubicación del soporte, la pestaña y el orificio para este vehículo, refiérase a la sección en inglés.

**REMOCIÓN DE RADIO:**

**1996-02 GMC Safari Van**

**1996-02 Chevrolet Astro Van**

"Lease las páginas 3-6 para ensamblar el kit de instalación"



usar el adaptador GM02 y el adaptador de antena MDA-1 de Scosche.  
**NOTA:** Para eliminar la necesidad de cortar cualquier conector de fábrica del vehículo, recomendamos cavidad, desenchufe todos los conectores y desmonte el radio.  
 4. Oprima las dos unas plásticas de montaje en los costados del radio, deslice el radio hacia fuera de la resort, desenchufe los conectores y desmonte el panel.  
 3. Válea cuidadosamente el bisel del panel de instrumentos/radio para soltar las gomas sujetadoras con el freno y mueva la palanca de cambios a su posición más baja para que no interfiera con la instalación.  
 2. Coloque la llave en la chapa de encendido, pise el pedal

**REMOCIÓN DE RADIO:**  
 1. Enganche el freno de estacionamiento.  
 Para ilustraciones detalladas sobre la ubicación del soporte, la pestaña y el orificio para este vehículo, refírase a la sección en inglés.

2002	Cadillac Escalade EXT
1999-02	Cadillac Escalade
2001-02	Chevrolet Avalanche
1995-99	Chevrolet Crew Cab Dually Pickup
1995-02	Chevrolet Pickup - Full Size
1995-02	Chevrolet Suburban
1995-02	Chevrolet Tahoe
1995-00	GMC Crew Cab
1995-02	Dually Pickup
1995-02	GMC Yukon XL
2002	GMC Yukon
1995-02	GMC Yukon

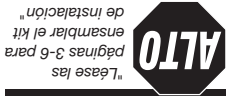

3. Desconecta la antena, altoparlantes y todas las conexiones eléctricas entonces remueve la radio.  
 radio al tablero, entonces haje la radio afuera de la cavidad.  
 2. Remueve los dos tornillos asegurando el soporte de la de la radio y remueve el panel decorativo.  
 1. Remueve los dos tornillos de arriba del panel decorativo

**REMOCIÓN DE RADIO:**  
 Para ilustraciones detalladas sobre la ubicación del soporte, la pestaña y el orificio para este vehículo, refírase a la sección en inglés.

1984-85	Cadillac Eldorado
1984-85	Cadillac Seville



los cables de la antena, altavoces y conexiones eléctricas, y extraiga el radio.  
 5. Afloje los dos pernos que sujetan el radio al tablero. Deslice hacia fuera de la cavidad, desconecte el único tornillo que sujeta el lado izquierdo del panel. Extraiga el tornillos y desmonte el panel.  
 4. Palanquee cuidadosamente los bordes de la rejilla de ventilación del lado del piloto para acceder.  
 3. Extraiga los tres tornillos de la moldura del panel que están sobre el conjunto de instrumentos.  
 2. Extraiga los tres tornillos que están sobre el radio.  
 1. Palanquee cuidadosamente los bordes de la moldura de la rejilla de ventilación que está sobre el radio. Libere la moldura de sus gomas desmóntela.

**REMOCIÓN DE RADIO:**  
 Para ilustraciones detalladas sobre la ubicación del soporte, la pestaña y el orificio para este vehículo, refírase a la sección en inglés.

1986-91	Cadillac Eldorado
1986-91	Cadillac Seville

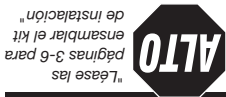

4. Deslice el radio de la cavidad, desconecte todos los cables, y quite el radio.  
 del vehículo localizado de dirección del conductor).  
 3. Abra el carnicero y remueve un (1) tornillo de 7mm tipo cabeza hexagonal (hacia la parte más posterior que se encuentran sobre la parte superior de la abrazadera de montaje del radio).  
 2. Remueve dos (2) pernos de 7mm tipo cabeza hexagonal que se encuentran sobre la parte superior del tablero donde se encuentra el radio. Remueve el tablero.  
 1. Remueve dos (2) tornillos tipo cabeza de lámina Phillips

**REMOCIÓN DE RADIO:**  
 Para ilustraciones detalladas sobre la ubicación del soporte, la pestaña y el orificio para este vehículo, refírase a la sección en inglés.

1985-91	Cadillac Deville
1985-92	Cadillac Fleetwood

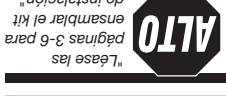

3. Deslice la radio para afuera y remueve la radio.  
 y uno en el lado derecho abajo.  
 estereo de fábrica. Un en el lado izquierda arriba  
 2. Empuje los dos lengüetas para dentro en los lados del esta equipado con estereo Bose.  
 1. Con cuidado haje afuera el accesorio decorativo perimetro de la radio.

**REMOCIÓN DE RADIO:**  
 Para ilustraciones detalladas sobre la ubicación del soporte, la pestaña y el orificio para este vehículo, refírase a la sección en inglés.

1992-95	Cadillac Deville
---------	------------------



1. Remueve los dos tornillos del soporte de la tablero cuales aseguran el panel servicio (lado conductor). Hále para abajo el panel para soltar las cuatro grapas y remueve el panel.
2. Con cuidado, levanta el pedazo decorativo arriba de la guantera. Remueve el tornillo localizado atrás de la posición decorativa.
3. Remueve los tres tornillos del racimo tablero (lado posterior del relleno tableraj).
4. Remueve un tornillo de la esquina baja y izquierda de adentro de la guantera.
5. Remueve un tornillo de la cavidad de los frenos de estacionamiento.
6. Trabaja alrededor del perimetro de la racima tablero y suelta todas las grapas de presión. Ladea el volante para abajo, ponga la palanca en bajo velocidad y remueve la racima tablero.
7. Remueve los tres tornillos asegurando la radio, desconecta los conectadores y remueve la radio.

**REMOCIÓN DE RADIO:**

**1982-89 Buick Skyhawk**

**1982-88 Pontiac Sunbird/J-2000**

**or Base Models**

**1982-90 Chevrolet Cavalier "VL"**

**1982-88 Cadillac Cimarron**

"Léase las páginas 3-6 para ensamblar el kit de instalación"



Para ilustraciones detalladas sobre la ubicación del soporte, la pestaña y el orificio para este vehículo, refiérase a la sección en inglés.

Para ilustraciones detalladas sobre la ubicación del soporte, la pestaña y el orificio para este vehículo, refiérase a la sección en inglés.

1. Remueve los cuatro tornillos hexágonos 9/32 de arda del panel instrumento racimo decorativo. Remueve un tornillo hexágono chapa de metal de abajo del panel instrumento racimo decorativo.
1. Remueve los cuatro tornillos hexágonos 9/32 de arda del panel instrumento racimo decorativo. Remueve un tornillo hexágono chapa de metal de abajo del panel instrumento racimo decorativo.
2. Remueve los dos chapas de metal tornillos hexágonos de 7mm de la decoración.
3. Ponga la ignición en la posición prendida, ponga los frenos de emergencia y ponga la transmisión en segunda. Con cuidado, remueve el panel decorativo de la tablero y alrededor del volante.
4. Remueve los cuatro chapas de metal tornillos hexágonos de 7mm de los soportes montaje de la radio. Deseche la radio afuera de la cavidad. Desconecta todo el alambrado y remueve la radio.

**REMOCIÓN DE RADIO:**

**1983-85 Buick Skylark**

"Léase las páginas 3-6 para ensamblar el kit de instalación"



Para ilustraciones detalladas sobre la ubicación del soporte, la pestaña y el orificio para este vehículo, refiérase a la sección en inglés.

1. Hále afuera el centcero y extraigan los dos tornillos asegurando el posterior de la asamblea del centcero.
2. Extraigan los dos tornillos asegurando la frente del instrumento y la sección baja del accesorio decorativo de la radio en la cavidad del centcero.
3. Levanta para afuera cuidadosamente el accesorio decorativo de la radio con una herramienta tablero de remoción/destrucción para liberrar las grapas cierre que la aseguran a la tablero y remuevela.
4. Remueve los dos tuercos de abajo del chasis que aseguran la radio a la tablero. Hále la radio de la cavidad, desenchufe todos los conectores y remueve la radio.

**REMOCIÓN DE RADIO:**

**1992-95 Buick Skylark**

"Léase las páginas 3-6 para ensamblar el kit de instalación"



Para ilustraciones detalladas sobre la ubicación del soporte, la pestaña y el orificio para este vehículo, refiérase a la sección en inglés.

1. Desconecta la tira de soporte de la puerta de la guantera.
2. Remueve los cuatro tornillos asegurando el toro de la guantera.
3. Hále el toro de la guantera afuera y remuevela.
4. Remueve los dos tornillos de los controles del encendedor calentador.
5. Remueve los tres tornillos asegurando el mas bajo cuadro de la tablero (cada lado de la columna).
6. Hále el panel abajo para exponer el tornillo abajo del panel y a izquierda del control del calentador.
7. Desabrochala del panel y remuevela.
8. Remueve los cuatro tornillos asegurando la radio al tablero, hále afuera la radio de la cavidad. Desconecta la antena y todas las conexiones eléctricas, entonces remueve la radio.

**REMOCIÓN DE RADIO:**

**1982-88 Oldsmobile Firenza**

**1982-89 Buick Skyhawk**

"Léase las páginas 3-6 para ensamblar el kit de instalación"



Para ilustraciones detalladas sobre la ubicación del soporte, la pestaña y el orificio para este vehículo, refiérase a la sección en inglés.

1. Remueve los dos tornillos del toro de la tablero cuales aseguran el panel servicio (lado conductor). Hále para abajo el panel para soltar las cuatro grapas y remueve el panel.
2. Con cuidado, levanta el pedazo decorativo arriba de la guantera. Remueve el tornillo localizado atrás de la posición decorativa.
3. Remueve los tres tornillos del racimo tablero (lado posterior del relleno tableraj).
4. Remueve un tornillo de la esquina baja y izquierda de adentro de la guantera.
5. Remueve un tornillo de la cavidad de los frenos de estacionamiento.
6. Trabaja alrededor del perimetro de la racima tablero y suelta todas las grapas de presión. Ladea el volante para abajo, ponga la palanca en bajo velocidad y remueve la racima tablero.
7. Remueve los tres tornillos asegurando la radio, desconecta los conectadores y remueve la radio.

**REMOCIÓN DE RADIO:**

**1991-94 Buick Roadmaster**

**1991-93 Chevrolet Caprice/Caprice Classic**

"Léase las páginas 3-6 para ensamblar el kit de instalación"



Para ilustraciones detalladas sobre la ubicación del soporte, la pestaña y el orificio para este vehículo, refiérase a la sección en inglés.

1. Remueve los dos tornillos del soporte de la radio afuera de la cavidad, entonces desconecta la antena, aítoparantes y todas las conexiones eléctricas. Remueve la radio.
2. Primero suelta el panel de arda entonces remueve el panel decorativo con cuidado.
3. Remueve los seis tornillos del panel tablero decorativa.
4. Con cuidado hále la radio afuera de la cavidad, entonces desconecta la antena, aítoparantes y todas las conexiones eléctricas. Remueve la radio.

**REMOCIÓN DE RADIO:**

**1982-88 Pontiac Sunbird/J-2000**

**or Base Models**

**1982-90 Chevrolet Cavalier "VL"**

**1982-88 Cadillac Cimarron**

"Léase las páginas 3-6 para ensamblar el kit de instalación"



Para ilustraciones detalladas sobre la ubicación del soporte, la pestaña y el orificio para este vehículo, refiérase a la sección en inglés.

### 1982-1996 Buick Century

#### REMOCIÓN DE RADIO:

1. Remueve los cuatro tornillos abajo de la orilla superior del pedazo del instrumento racimo decorativo.
2. Remueve los tres tornillos y los dos tornillos hexágonos de 7mm de abajo del pedazo del instrumento racimo decorativo.
3. Remueve los tres tornillos y el conmutador balancín a la derecha del instrumento racimo decorativo. Háble bien para remover la decoración del conmutador balancín.

**NOTA:** Para vehículos equipados con palanca de cambio en velocidad primera para mas espacio.

4. Remueve el pedazo del instrumento racimo decorativo.
5. Remueve los cuatro tornillos de los soportes de la radio, saque la radio de la cavidad, entonces desconecta la antena, los conductores, altoparlantes y todas las conexiones eléctricas. Remueve la radio.

Para ilustraciones detalladas sobre la ubicación del soporte, la pestaña y el orificio para este vehículo, refiérase a la sección en inglés.



"Léase las páginas 3-6 para ensamblar el kit de instalación"

### 1985-90 Buick Electra/Park Avenue

#### REMOCIÓN DE RADIO:

1. Con cuidado rompa la decoración alrededor de los controles aire acondicionados.
2. Remueve los cuatro tornillos de atrás del pedazo decorativo.
3. Mété la tablera decorativa de la radio a la izquierda (lado del conductor) del automovil y remuevela.
4. Remueve los cuatro tornillos que aseguran la radio a la tablera, saque la radio afuera de la cavidad y desconecta la antena, conductores, altoparlantes y todos los aparjos que proveyen electricidad.

Remueve la radio.

Para ilustraciones detalladas sobre la ubicación del soporte, la pestaña y el orificio para este vehículo, refiérase a la sección en inglés.



"Léase las páginas 3-6 para ensamblar el kit de instalación"

### 1984-87 Buick Regal

#### REMOCIÓN DE RADIO:

1. Remueve la tablera decorativa de la radio por levantar cuidadosamente para afuera de modo uniforme alrededor de las orillas.
2. Remueve los cuatro tornillos asegurando el soporte montaje de la radio a la tablera. Háble la asamblea afuera de la cavidad para ganar acceso a los alambres.
3. Desconecta la antena y todas las conexiones eléctricas, entonces remueve la radio.

Para ilustraciones detalladas sobre la ubicación del soporte, la pestaña y el orificio para este vehículo, refiérase a la sección en inglés.



"Léase las páginas 3-6 para ensamblar el kit de instalación"

### 1992-94 Buick Le Sabre

#### REMOCIÓN DE RADIO:

1. Extraigan los dos tornillos de arriba del superficie interior del accesorio de la tablera decorativa.
2. Remueve la decoración abajo de la tablera accesorio en los lados izquierda y derecha del volante por levantar para afuera cuidadosamente con un herramienta de sacar el panel/destruillador para libertar las grapas cierre.
3. Remueve los ocho tornillos localizados atrás de la decoración asegurando el accesorio de la tablera decorativa y la sección más baja de la guantera.
4. Remueve todos los cuatro respradores tableras por habiéndolos hacia el exterior y removiendo el tornillo solo en cada uno.
5. Abre la guantera y saque los tornillos de la esquina de arriba y remueve la guantera.
6. Remueve el accesorio de tablera decorativa.
7. Extraiga los cinco tornillos asegurando la radio, háble la unidad afuera de la cavidad, desenchúfe todas las conexiones y saque la radio.

Para ilustraciones detalladas sobre la ubicación del soporte, la pestaña y el orificio para este vehículo, refiérase a la sección en inglés.



"Léase las páginas 3-6 para ensamblar el kit de instalación"

### 1995-99 Buick Riviera

#### REMOCIÓN DE RADIO:

1. Háble hacia fuera con cuidado los paneles izquierdo y derecho de soporte al parabrizas para desprendir (2) grapas aseguradoras y extraiga cada uno de ellos.
2. Desprenda los paneles de tablero laterales y remueva (1) tornillo de 7mm detrás de cada uno de ellos.
3. Extraiga (6) aseguradores de presión de plástico que se encuentran debajo del perfil frontal del tablero superior de vinilo. Háble hacia fuera para remover el panel inferior del tablero superior de vinilo.
4. Extraiga (5) tornillos de 7mm que aseguran el tablero superior de vinilo, levante hacia fuera para remover el panel de vinilo.
5. Háble hacia fuera con cuidado el bisel del tablero/instrumentos para desprendir grapas, desconecte cables y remueve el bise.
6. Extraiga (3) tornillos de 7mm del módulo de control de clima, desconecte y remueve el módulo.
7. Extraiga (4) tornillos de 7mm que aseguran el radio, desconecte cables, guía de antena y remueve el radio.

Para ilustraciones detalladas sobre la ubicación del soporte, la pestaña y el orificio para este vehículo, refiérase a la sección en inglés.



"Léase las páginas 3-6 para ensamblar el kit de instalación"

# GUÍA RÁPIDA

## STEP 8 LA CONEXIÓN DEL ESTÉREO\*

USANDO EL CONECTOR DE ALAMBRE APROPIADO POR SCOSCHE (no está incluido) Haga el cableado de su nuevo estéreo no original al conector Scosche e instale el equipo Scosche y su nuevo estéreo en el vehículo. Para el reensamblaje siga a la inversa las instrucciones para el desarmado del tablero de su vehículo.

	<b>CAR STEREO CONNECTORS</b> <b>GM</b> 1978-87 General Motors Vehículos
	<b>GM</b> 1988-up General Motors Vehículos

**PROPORCIONA LA CONEXIÓN SENCILLA DE SU ESTÉREO AL ARNÉS DE CABLES DE FÁBRICA.**

**NOTA:** Se dispone de los siguientes conectores para facilitar la conexión de su nuevo tocadiscos o toca discos al arnés de la fábrica:

### 1978-87 GENERAL MOTORS

- NEGRO - PODER**  
 1 = TIERRA  
 2 = PODER  
 3 = LÁMPARA  
 4 = ANTENA DE PODER

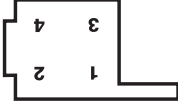

### BLANCO - BOCINAS FRONTALES

- 1 = RF+, FRENTE DERECHO POSITIVO  
 2 = COMÚN DERECHO  
 3 = LF+, FRENTE IZQUIERDO POSITIVO  
 4 = COMÚN IZQUIERDO

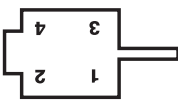

### AZUL - BOCINAS TRASERAS

- 1 = LR+, TRASERA IZQUIERDA POSITIVA  
 2 = COMÚN IZQUIERDA  
 3 = RR+, TRASERA DERECHA POSITIVA  
 4 = COMÚN DERECHA

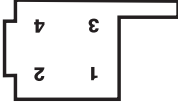

### 1988-UP GENERAL MOTORS

(Vehículos equipados con conectores "standard" del tipo largo)

### NEGRO - PODER

- 1 = TIERRA  
 2 = ATENUADOR DE LUZ  
 3 = ILUMINACIÓN  
 4 = ANTENA DE PODER  
 5 = INTERRUPTOR DE IGNICIÓN, 12 VOLTS POSITIVOS  
 6 = BATERÍA, 12 VOLTS POSITIVOS CONSTANTES



### BLANCO - BOCINAS FRONTALES

- 1 = LF-, FRENTE IZQUIERDO NEGATIVO  
 2 = LF+, FRENTE IZQUIERDO POSITIVO  
 3 = RF-, FRENTE DERECHO NEGATIVO  
 4 = RF+, FRENTE DERECHO POSITIVO

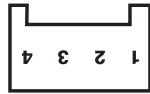

### AZUL - BOCINAS TRASERAS

- 1 = LF+, TRASERA IZQUIERDA POSITIVO  
 2 = LR-, TRASERA IZQUIERDA NEGATIVO  
 3 = RR+, TRASERA DERECHA POSITIVO  
 4 = RR-, TRASERA DERECHA NEGATIVO

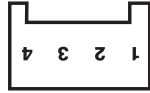

**NOTA: LENGÜETAS RÁPIDAS DEL MONTAJE DEL EJE NO INCLUIDAS. SI ESTÁ REQUERIDO PARA SU INSTALACIÓN ESTÉREA, LLAME (800) 621-3695 EXT. 3 PARA INMEDIATO.**

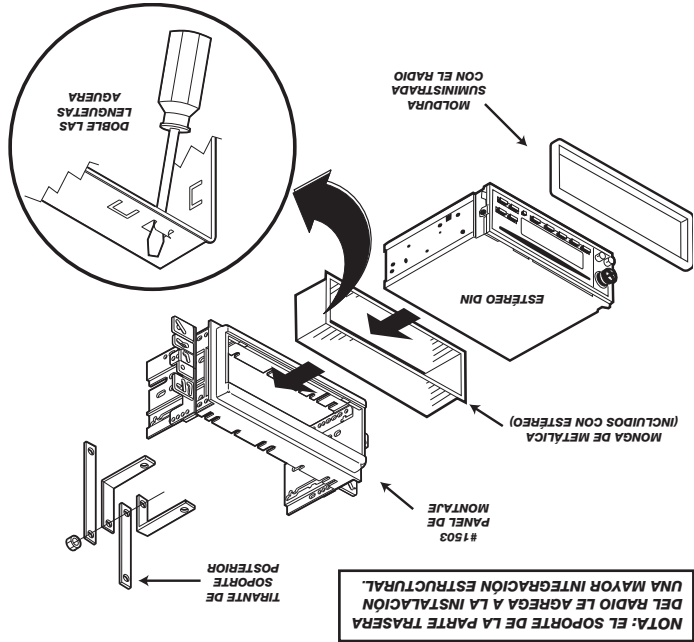

**NOTA: EL SOPORTE DE LA PARTE TRASERA DEL RADIO LE AGREGA A LA INSTALACIÓN UNA MAYOR INTEGRACIÓN ESTRUCTURAL.**

Deslice la manga de montaje (cubierta metálica) hacia el espacio abierto del radio en el tablero y doble todas las lengüetas de montaje hacia afuera (vea el dibujo). Deslice el radio sobre las mangas de montaje una vez que haya sido asegurado al kit del tablero hasta que el radio se fije en su lugar.

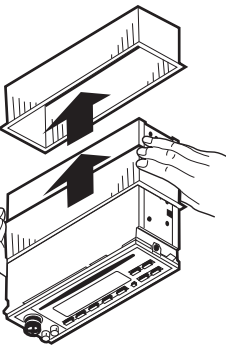

**SAQUE EL BORDE DEL ESTÉREO**  
 1. Localice el mecanismo de traba en el borde de su radio DIN (típicamente) en el costado.  
 2. Deslice el borde de montaje hacia la parte de atrás del estéreo y sáquelo.

**NOTA:** La manga de montaje deberá quitarse primero del radio! Su radio puede ligarse con sus mangas. Deslice la manga de montaje (cubierta metálica) hacia fuera del radio por la parte trasera.

**PASO 7 ENSAMBLE DEL ESTÉREO**

**GUÍA RÁPIDA**

# GUÍA RÁPIDA

## PASO 5 ARMANDO CON ABRAZADERAS UNIVERSALES

COLOCANDO EL SOPORTE UNIVERSAL INCLUIDO:

(Si no dispone de soporte de fábrica)

El tablero y abrazaderas de montaje incluidos tienen hoyos numerados y cada abrazadera esta etiquetada con una letra. Antes de adherir las abrazaderas con el tablero, siga las instrucciones de este manual para su vehículo. Las instrucciones para cada vehículo muestran que abrazaderas y hoyos deberán usarse para amarrar el kit. Una vez que Ud. identifique las abrazaderas y hoyos apropiados, ensámblalos como se indica en esta sección. Sujete al kit la abrazadera específica utilizando los aseguradores y tuercas que se incluyen. Inserte los aseguradores a través de la pared interior del kit, como se ilustra aquí.

Adhiera las abrazaderas al tablero de montaje utilizando el hardware de los aseguradores y tuercas que se incluyen en el kit.

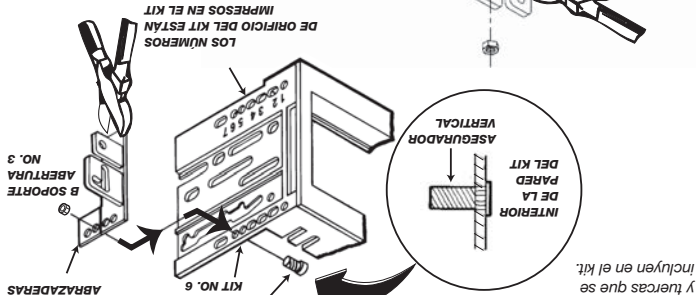

UTILICE LAS LENGÜETAS SOMBRADAS Y ELIMINE LAS LENGÜETAS RESTANTES

ROMPER LA LENGÜETA EN LAS ORILLAS DE LA ABRAZADERA

Vaya al PASO 7

## PASO 6 ARMANDO CON ABRAZADERAS TRUCK/VAN/SUV

Instale el soporte para Camionetas/4x4/Furgones a las paredes laterales GM1504 como se muestra, usando los pernos de cincho y tuercas provistas. Instale dos pernos para cada soporte en los orificios interiores #2 y #8 de cada soporte. Cada soporte tiene dos clavijas que se apoyan en los orificios #4 y #7.

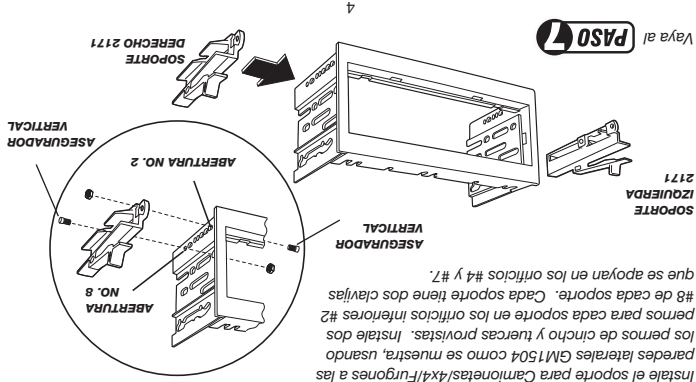

# GUÍA RÁPIDA

## PASO 1 ESCOJA SU VEHÍCULO

Localice su vehículo en la tapa delantera de estas instrucciones y desarme el tablero.

## PASO 2 ¿RADIO ORIGINAL?

¿Su vehículo tiene la radio original? Si contesta Sí, vaya al **PASO 3**

Si contesta NO, vaya al **PASO 5**

## PASO 3 REMOCIÓN DE LAS ABRAZADERAS DE MONTAJE EN FABRICA

En el caso de que su radio original se encuentre adherido al tablero con abrazaderas de montaje

en fábrica, utilice la llave con socket de 10 mm para quitar la tuerca y la(s)

abrazadera(s) como se indica.

**NOTA:** El radio de fábrica

puede tener abrazaderas

a los lados, arriba y/o abajo.

(véase la ilustración).

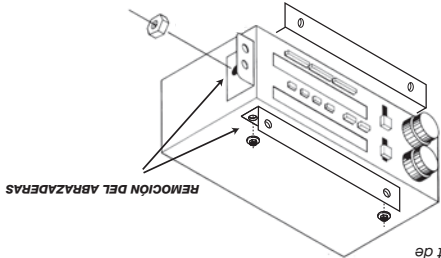

## PASO 4 ARMANDO CON ABRAZADERAS EN FABRICA

### PARTE SUPERIOR/PARTE INFERIOR

Utilice los tornillos y tuercas de sostén que se incluyen, para adherir las abrazaderas de montaje de

fábrica directamente al kit para el tablero, como se indica.

**NOTA:** Si su abrazadera tiene peneñas protuberancias, estas tendrán que lijarse o aplanarse con el

objeto de que la abrazadera pueda montarse en la parte superior/inferior del kit (véase la ilustración).

### LATERALES

Los adaptadores de abrazaderas de fábrica (FBA, por sus siglas en inglés) deberán adherirse a

los lados derecho e izquierdo del kit, tal como se indica. Los indicadores de ubicación de los FBA

deberán alinearse con los orificios marcados #1 a los lados del kit para el tablero. Utilice el hardware

de los aseguradores y tuercas para su fijación. Repita para ambos lados.

**NOTA:** Las abrazaderas en fábrica superiores e inferiores

están atomilladas directamente en el kit.

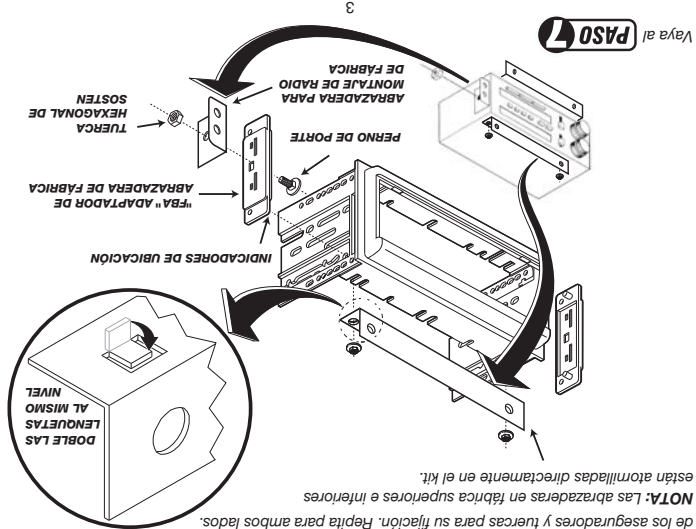

## GUÍA RÁPIDA

## INTRODUCCIÓN

El kit de instalación en tablero Scosche para vehículos General Motors 1982-2002, le proporciona los componentes que Ud. necesitará para instalar su estéreo/tocacintas en el tablero de su vehículo. Siga las instrucciones particulares en este manual para quitar su radio automotriz instalado en fábrica.

## PRELIMINARES

### ANTES DE COMENZAR

#### - LEA LA GUÍA RÁPIDA DE LAS PÁGINAS 2-4

**PRECAUCIÓN:** ANTES DE PROCEDER A LA INSTALACIÓN DESCONECTE LA TERMINAL NEGATIVA DE LA BATERÍA DE SU VEHÍCULO. SE RECOMIENDA LA UTILIZACIÓN DE UN MULTÍMETRO QUE MIDA VOLTS Y OHMS, EN EL LUGAR DEL PROBADOR SENCILLO DE LUZ ENCENDIDA CUANDO SE ESTÉ INSPECCIONANDO EL CABLEADO. EL PROBADOR DE LUZ ENCENDIDA (CON SENSOR DE CABLE A TIERRA) PUEDE CAUSAR DAÑOS A LA COMPUTADORA DE SU VEHÍCULO ASÍ COMO AL SISTEMA DE CABLEADO PARA EL DIAGNÓSTICO EN CASO DE USARLO DE MANERA ESPECIAL.

- Leer todas las instrucciones que acompañan el estéreo/tocacasete del vehículo para el cableado y montaje apropiado.
- Ver las instrucciones del vehículo para determinar si se necesita alguna herramienta especial.

## KITS UNIVERSALES SCOSCHE GM

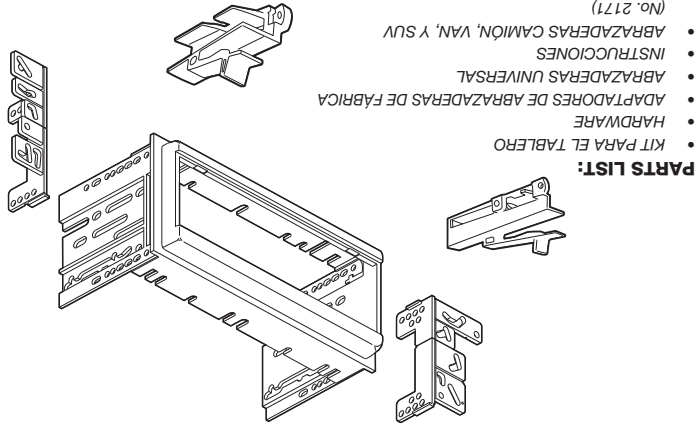

**¡IMPORTANTE!** No devuelva este producto al establecimiento donde lo compró! SI NECESITA ASISTENCIA O REPUESTOS **PRIMERO Llámenos al . . . 1-800-621-3695 ext 3**

Llamadas gratis, no se cobra por la asistencia técnica

• Técnicos de servicio  
• No tendrá que esperar más de 5 minutos

**NUESTRAS HORAS DE ATENCIÓN SON:**  
Lunes a Viernes 8:00 a.m. a 5:30 p.m. (Hora del Pacífico)  
Sábados 8:00 a.m. to 2:00 p.m. (Hora del Pacífico)

