

QUICK START GUIDE

INTRODUCTION

This premium installation kit is for 1982-08 selected Acura, Honda, Infiniti, Isuzu and Nissan vehicles. Included are all the parts you need to mount your car stereo/cassette, or CD player into your vehicle's dash. Refer to the individual instruction in this manual to remove your vehicle's factory radio and assemble the kit.

CONTENTS

The instructions for each vehicle show which mounting panel and brackets to use. Each piece is clearly identified on the back.

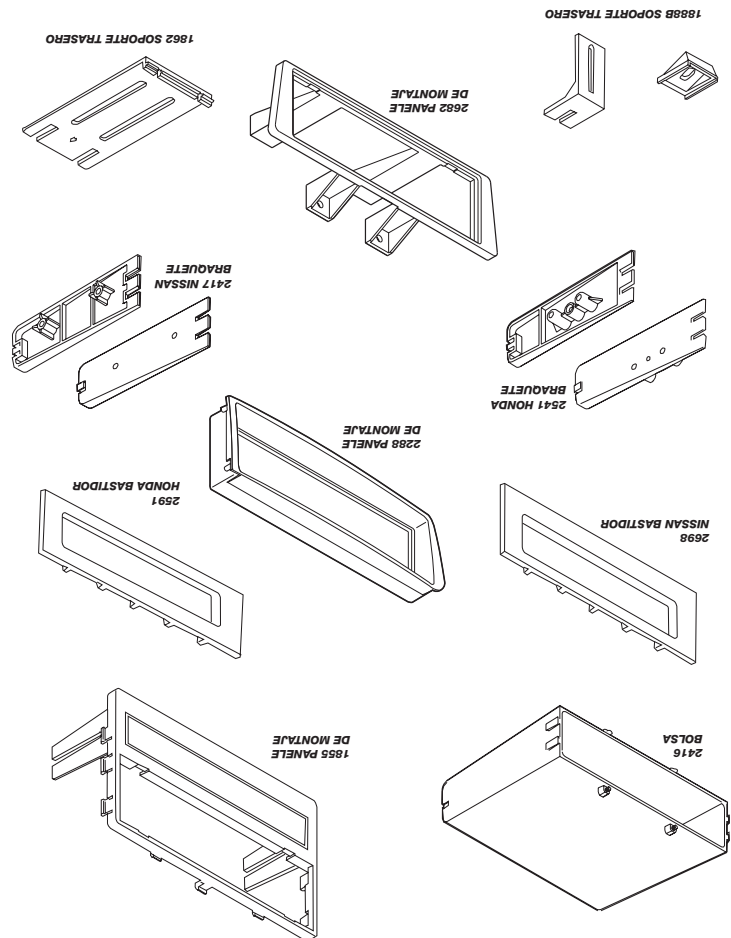
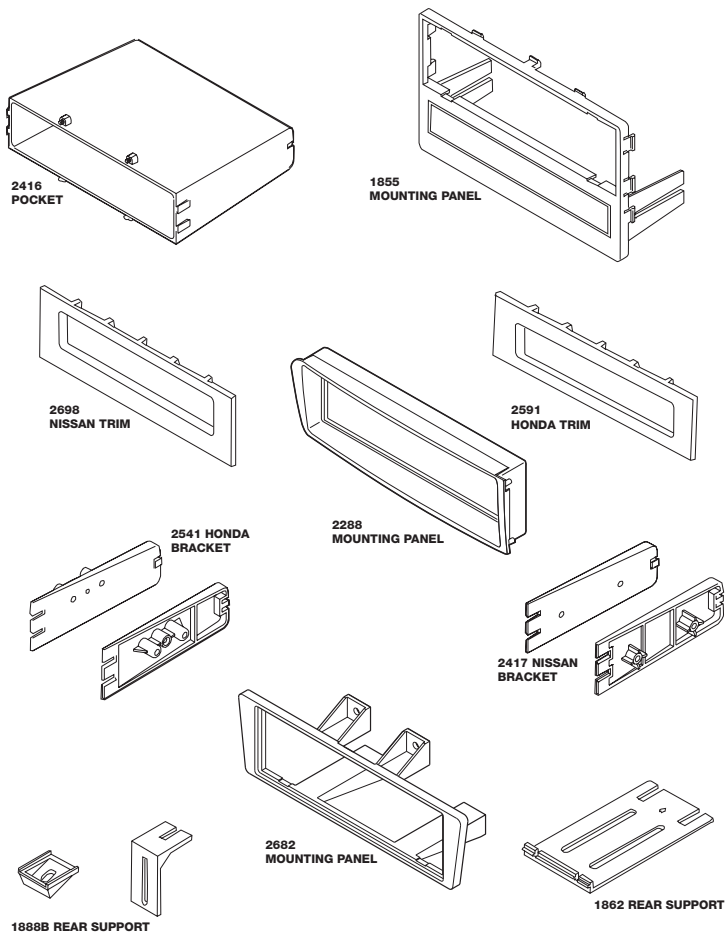

Las instrucciones para cada vehículo le indican cual tablero de montaje y abrazaderas a utilizar. Cada pieza se identifica claramente al reverso.

CONTENIDO

Este valioso kit de instalación es para vehículos modelo 1982-08 marca Acura, Honda, Infiniti, Isuzu y Nissan importados seleccionados. Se incluyen todos los componentes que Ud. necesitará para instalar su estéreo/locacitas y tocadiscos compactos en el tablero de su vehículo. Siga las instrucciones particulares en este manual para quitar el radio automotriz instalado de fábrica y ensamblar el kit.

INTRODUCCION

GUÍA RÁPIDA

GUÍA RÁPIDA

PRELIMINAR

ANTES DE COMENZAR - LEA LA GUÍA RÁPIDA DE LAS PÁGINAS 2-7

ALTO

ENSAMBLE DE BOLSA

PRECAUCIÓN: ANTES DE PROCEDER A LA INSTALACIÓN DESCONECTE LA TERMINAL NEGATIVA DE LA BATERÍA DE SU VEHÍCULO. SE RECOMIENDA LA UTILIZACIÓN DE UN MULTÍMETRO QUE MIDA VOLTS Y OHMS, EN LUGAR DEL PRUBADOR SENCILLO DE LUZ ENCENDIDA CUANDO SE ESTE INSPECCIONANDO EL CABLEADO. EL PRUBADOR DE LUZ ENCENDIDA (CON SENSOR DE CABLE A TIERRA) PUEDE CAUSAR DAÑOS A LA COMPUTADORA DE SU VEHÍCULO ASÍ COMO AL SISTEMA DE CABLEADO PARA EL DIAGNÓSTICO EN CASO DE USARLO DE MANERA INADECUADA. EVITE TODO EL CABLEADO DE LA BOLSA DE AIRE QUE VIENE DE FABRICA - LAS BOLSAS DE AIRE SE PUEDEN ACCIONAR ACCIDENTALMENTE PROVOCANDO HERIDAS GRAVES, DAÑOS Y HASTA LA MUERTE.

NOTAS:

- Ver las instrucciones del vehículo para determinar si se necesita alguna herramienta especial.
- Leer todas las instrucciones que acompañan al estéreo/cassete del vehículo para el cableado y montaje apropiado.

PASO 1 ESCOJA SU VEHÍCULO

Identifique su vehículo en la carátula de este instructivo, desarme el tablero y extraiga el estéreo de fábrica. Si su vehículo no aparece en la carátula, este adaptador para instalación NO es para su vehículo

PASO 2 DESMONTAJE DE LOS SOPORTES DE FÁBRICA

DESMONTE LOS SOPORTES DE MONTAJE DE FÁBRICA:

NOTA: Los siguientes pasos son una guía general. Su vehículo podría ser diferente.

1. Extraiga los tornillos de los costados del radio de fábrica y desmonte los soportes laterales. No confunda el derecho con el izquierdo.

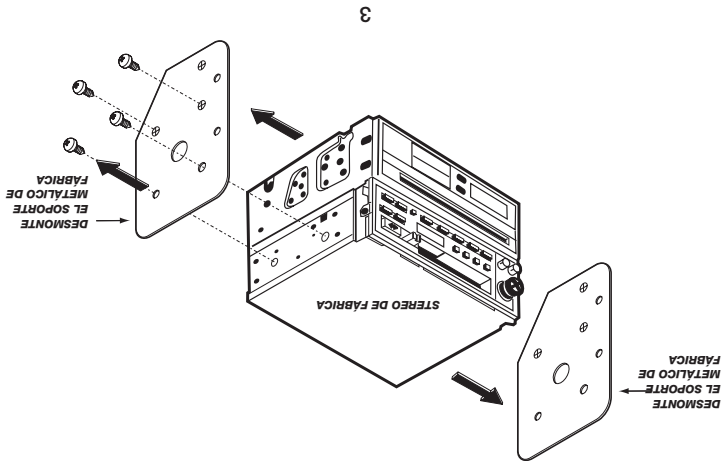

QUICK START GUIDE

STOP

BEFORE BEGINNING - Read QUICK START GUIDE PAGES 2-7

POCKET ASSEMBLY

CAUTION:

DISCONNECT YOUR VEHICLE'S NEGATIVE BATTERY TERMINAL BEFORE THE INSTALLATION. WE RECOMMEND THE USE OF A VOLT/OHM METER OVER A TEST LIGHT WHEN CHECKING WIRING. A TEST LIGHT (GROUNDED WIRE PROBE), IF USED IMPROPERLY, CAN CAUSE DAMAGE TO THE VEHICLE'S COMPUTER AND/OR DIAGNOSTIC WIRING SYSTEM. AVOID ALL FACTORY AIRBAG WIRING - AIRBAGS CAN ACCIDENTALLY DEPLOY, CAUSING SERIOUS INJURY OR DEATH.

Notes:

- See your vehicle's instructions for any special tools your installation might require.
- Read all instructions accompanying your car stereo/cassette player for proper wiring and mounting instructions.

STEP 1 PICK YOUR VEHICLE

Locate your vehicle on the front cover of this instruction, disassemble the dash and remove factory stereo. If your vehicle is not listed on front cover, then this is NOT the correct kit for your vehicle.

STEP 2 REMOVING FACTORY BRACKETS

REMOVE FACTORY MOUNTING BRACKETS:

NOTE: The following steps are provided as a general guide. Your vehicle may differ.

1. Extract screws from the sides of the factory radio assembly and remove each side bracket. Do not mix up left and right side brackets.

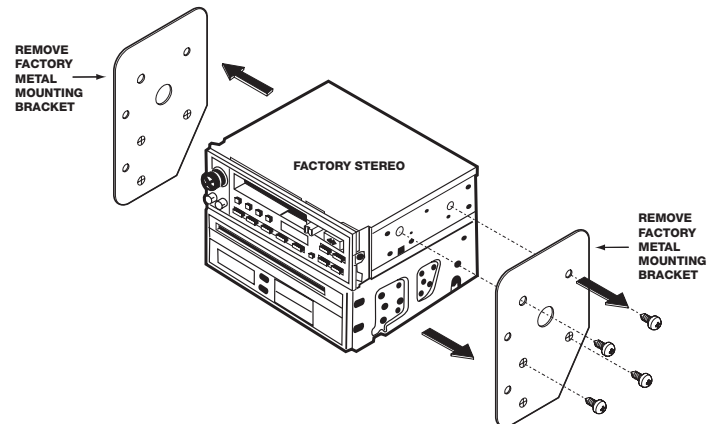

Para los soportes y anillo de moldura específicos, refiérase a las instrucciones para su vehículo.

INCORPORANDO EL ANILLO BASTIDOR:

Presione la bolsa en el lugar que le corresponde en la parte trasera del anillo bastidor y utilice los tornillos para mayor seguridad.

EJEMPLO:

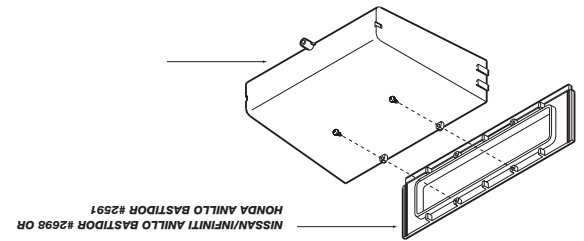

INCORPORANDO LOS SOPORTES:

Deslice el soporte derecho hacia las correspondientes lengüetas de alineación de la parte frontal y trasera de la bolsa.
NOTA: Asegúrese de deslizar la pequeña lengüeta hacia la parte trasera del soporte en la hendidura trasera de la bolsa. Repita estos mismos pasos para el lado izquierdo.

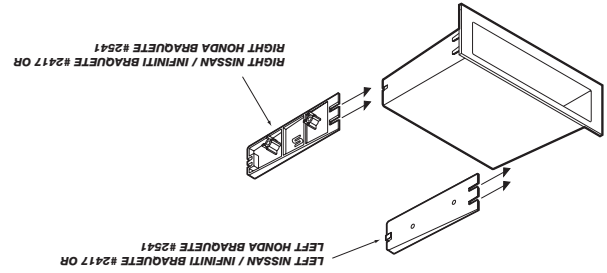

QUICK START GUIDE

STEP 3 ASSEMBLING THE POCKET

See your vehicle's instructions for the specific brackets and trim ring it may require.

ATTACHING THE TRIM RING:

Press the pocket into place on the back of the trim ring and use the screws to secure.

EXAMPLE:

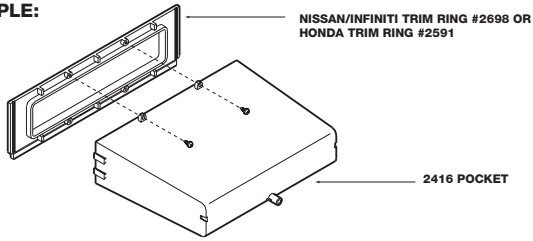

ATTACHING THE BRACKETS:

Slide the right bracket into the corresponding alignment tabs at the front and rear of pocket.

NOTE: Be sure to slide the small tab at the rear of bracket into the notch on the rear of the pocket. Repeat same steps for left side.

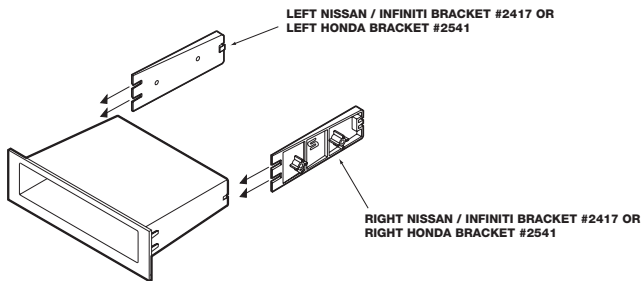

PASO 4 MONTAJE DEL RADIO

PREPARACIÓN DEL RADIO

- Saque el borde del estereo**
1. Localice el mecanismo de traba en el borde de su radio DIN (típicamente) en el costado.
 2. Deslice el borde de montaje hacia la parte de atrás del estereo y sáuelo.

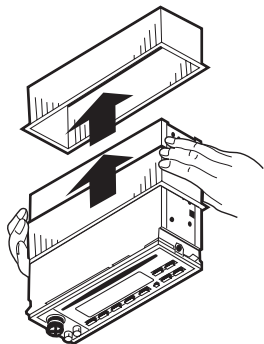

MONTANDO EL RADIO:

1. Utilice las herramientas provistas por la fábrica para montar el radio y bolsa comprados posteriormente al ensamble de montaje metálico para estereo provistos por la fábrica.
2. Sujete el ensamble de montaje del radio al tablero utilizando los tornillos que se usaron para asegurar el radio de fábrica.

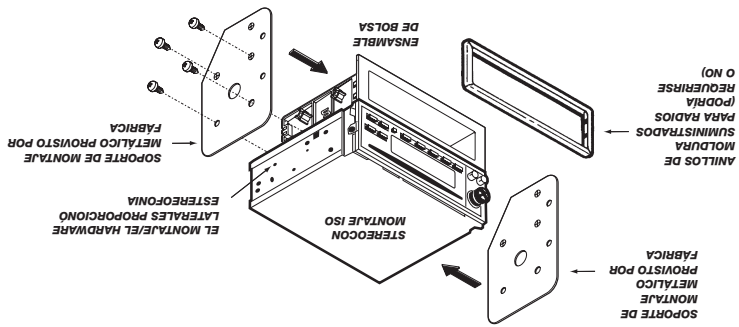

HONDA / ACURA PANEL #1855

INSTALACIÓN DEL STEREO CON DIN

Utilizando la manga incluido con el estereo, asegure el chasis del estereo en el kit y con la caratula del estereo hacia el frente, tal como se muestra.

EL SOPORTE DE LA PARTE TRASERA DEL ESTEREO LE AGREGA MAYOR INTEGRACION A LA INSTALACION ESTRUCTURAL.

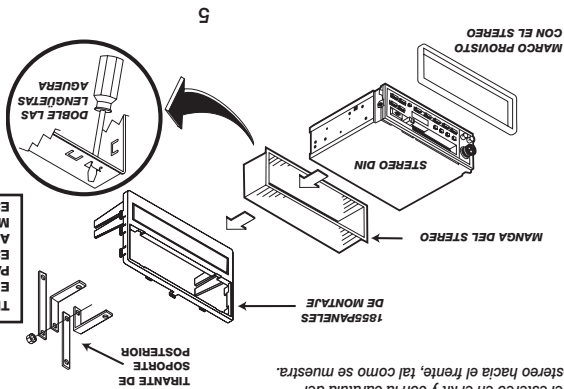

QUICK START GUIDE

STEP 4 MOUNTING THE STEREO

PREPARING STEREO:

REMOVE SLEEVE FROM STEREO

1. Locate the locking mechanism on your DIN stereo sleeve (typically) on the side.
2. Slip mounting sleeve towards rear of stereo and remove.

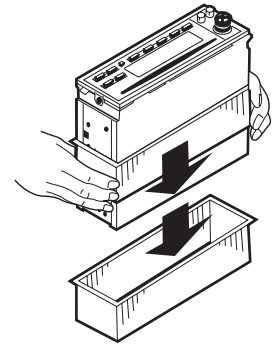

MOUNTING THE STEREO

1. Mount the aftermarket stereo and pocket to the factory metal mounting car stereo using the factory hardware.
2. Secure the radio mounting assembly to the dash using screws used to secure the factory stereo.

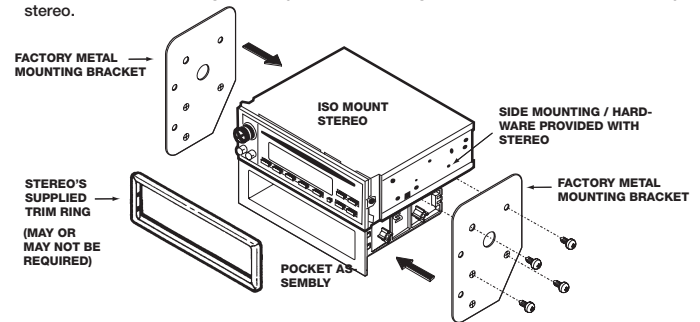

HONDA / ACURA PANEL #1855

DIN STEREO INSTALLATION

Using the sleeve supplied with the stereo, secure the stereo's chassis through the kit with the stereo's faceplate on the front as shown.

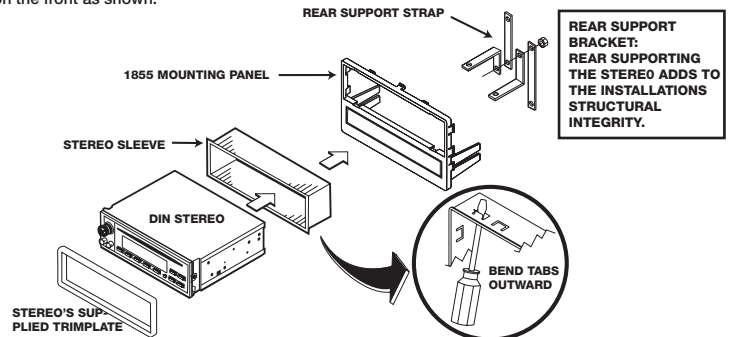

QUICK START GUIDE

STEP 4 MOUNTING THE RADIO (Cont'd)

SHAFT STEREO INSTALLATION WITH POCKET

Using the hardware supplied with the stereo, secure the stereo chassis through the kit with the stereo's faceplate on the front as shown. Using the ISO to shaft brackets (not included).

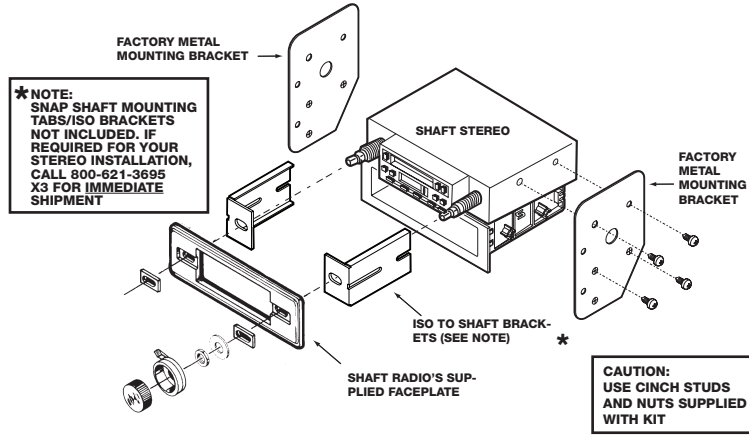

SHAFT STEREO INSTALLATION HONDA/ACURA PANEL #1855

Snap the shaft tabs (Part #1981, not included) into the stereo opening as shown. Using the stereo's faceplate and shaft nuts mount the stereo to the panel as shown.

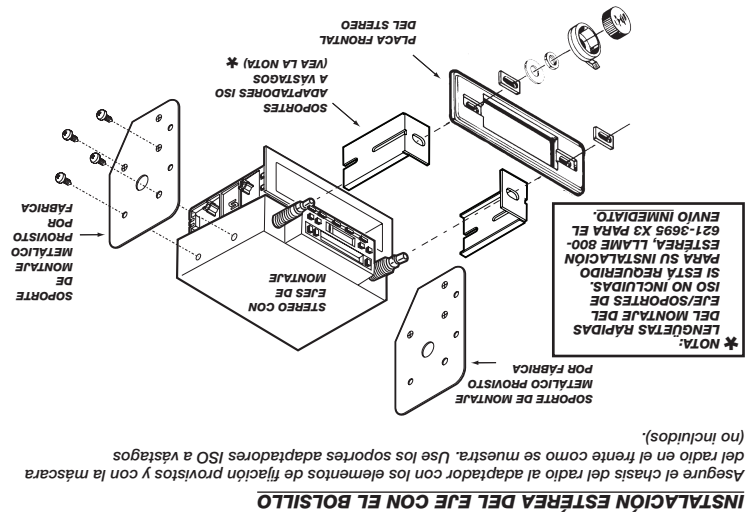
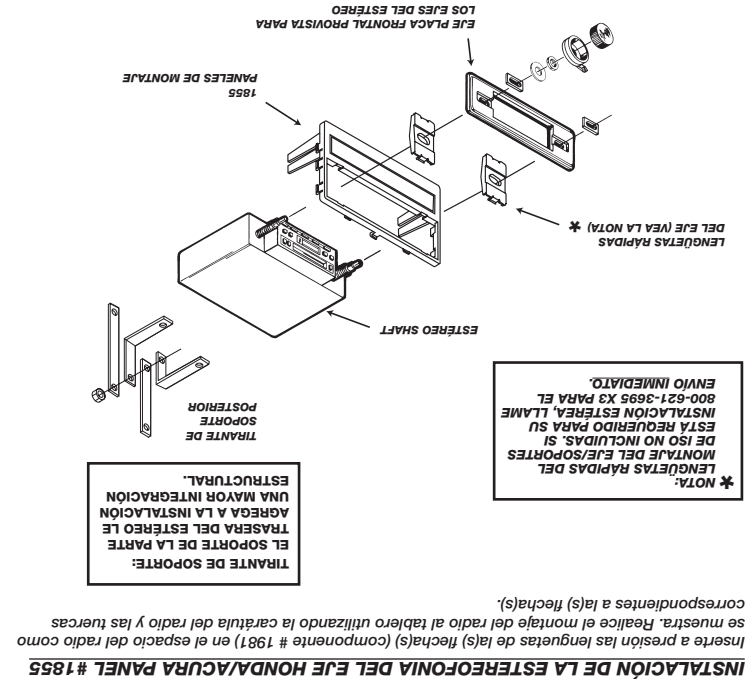
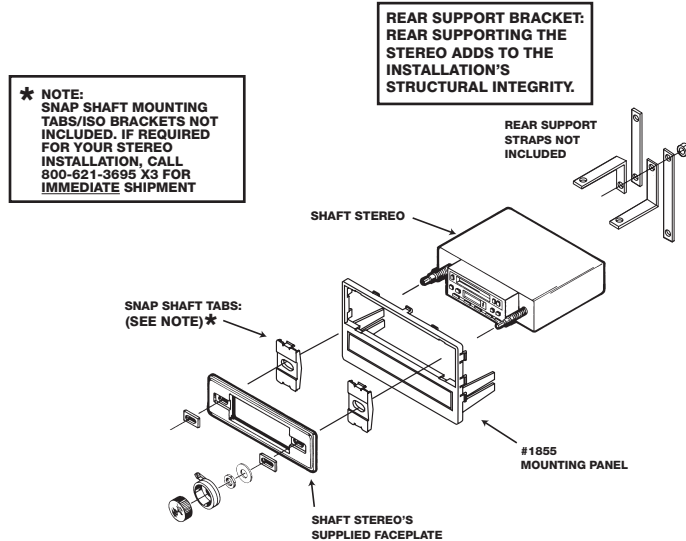

PASO 4 MONTAJE DEL RADIO (Cont'd)

GUÍA RÁPIDA

QUICK START GUIDE

STEP 5 FACTORY WIRE CODES

For wiring help, call 1-800-621-3695x3

NOTES:

- All factory wire locations are shown looking at the front of the plug with the wires exiting the rear.
- Use the wiring codes as a guide. Your vehicle might differ.

1982-94 NISSAN VEHICLES

(Use Scosche NN032 For Car Stereo Connector, sold separately)

Power and Front Speakers

- 1 = Left Front Negative
- 2 = Right Front Negative
- 3 = Power Antenna
- 4 = Dimmer
- 5 = Ground
- 6 = Left Front Positive
- 7 = Right Front Positive
- 8 = +12V Constant, Battery
- 9 = Illumination/Pilot
- 10 = +12V Switched, Ignition

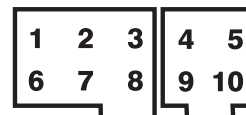

Rear Speakers

- 1 = Right Rear Positive
- 2 = Left Rear Positive
- 3 = Open
- 4 = Right Rear Negative
- 5 = Left Rear Negative
- 6 = Open

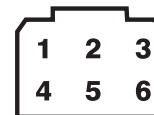

1995-UP NISSAN VEHICLES

(Use Scosche NN032 For Car Stereo Connector, sold separately)

Power/Front Speaker Plug

- 1 = Chassis Ground (12V)
- 2 = Variable Illumination Dimmer
- 3 = 12V Constant, Battery
- 4 = Power Antenna
- 5 = Right Front Negative
- 6 = Left Front Negative
- 7 = +12V Ignition/Switched
- 8 = Illumination/Dimmer
- 9 = Right Front Positive
- 10 = Left Front Positive

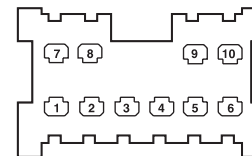

Rear Speaker Plug

- 1 = Right Rear Negative
- 2 = Left Rear Positive
- 3 = Left Rear Negative
- 4 = Empty
- 5 = Right Rear Positive
- 6 = Empty

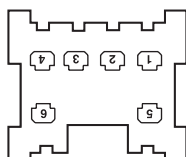
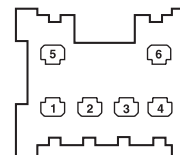

- #### Unidad de Contacto de Bocinas Traseras
- 1 = Trasero Negativo Derecho
 - 2 = Trasero Positivo Izquierdo
 - 3 = Trasero Negativo Izquierdo
 - 4 = Vacío
 - 5 = Trasero Positivo Derecho
 - 6 = Vacío

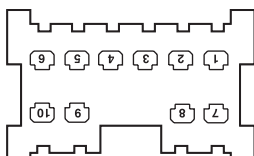

- #### Unidad de Contacto de Bocinas Frontales y Fuente de Poder
- 1 = Tierra del Chassis (12V)
 - 2 = Iluminación Variable/Dimmer
 - 3 = +12V Constante, Batería
 - 4 = Antena Eléctrica
 - 5 = Frente Negativo Derecho
 - 6 = Frente Negativo Izquierdo
 - 7 = +12V Interruptible, Ignición
 - 8 = Iluminación/Dimmer
 - 9 = Frente Positivo Derecho
 - 10 = Frente Positivo Izquierdo

(Uso Scosche NN032 para el conector estéreo del coche, vendido por separado)

1995-UP NISSAN VEHICLES

(Uso Scosche NN032 para el conector estéreo del coche, vendido por separado)



- #### Bocinas Traseras
- 1 = Trasero Positivo Derecho
 - 2 = Trasero Positivo Izquierdo
 - 3 = Abierto
 - 4 = Trasero Negativo Derecho
 - 5 = Trasero Negativo Izquierdo
 - 6 = Abierto

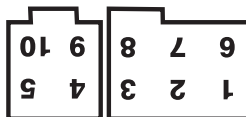

(Uso Scosche NN032 para el conector estéreo del coche, vendido por separado)

1982-94 NISSAN VEHICLES

(Uso Scosche NN032 para el conector estéreo del coche, vendido por separado)

- NOTAS:
- Todas las ubicaciones del cableado de fábrica se muestran viendo de frente la unidad de contacto con los cables saliendo por atrás.
 - Utilice estos códigos de cableado como guía. Su vehículo puede presentar diferencias.

Para la ayuda del cableado, llámada 1-800-621-3695x3

PASO 5 CÓDIGOS DE CABLEADO DE FÁBRICA

GUÍA RÁPIDA

1996-99 Acura CL 1998-02 Honda Accord

Radio Removal:

NOTE: The factory stereo provision is for a double DIN style stereo or stereo/pocket assembly. An installation kit is not necessary for aftermarket installations if a stereo with ISO side mounting holes is used along with the factory equipped or similar style pocket.

1. Extract (2) screws from the bottom of the radio dash bezel.
2. Carefully pop out the hazard switch/clock assembly and extract (1) screw from behind.
3. Carefully pry up on the radio trim bezel to release it from the dash, unplug the climate controls and remove the dash bezel.



Read pages 2-7 for kit assembly.

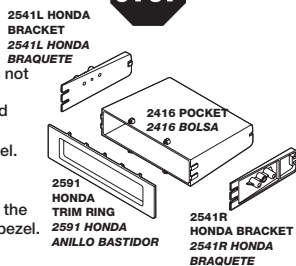

1994-01 Acura Integra

Radio Removal:

1. Remove the ashtray and extract the (2) screws securing the ashtray and lighter assembly to the dash, pull the assembly from the dash, unplug the connectors and remove the assembly.
2. Reach in behind the radio and loosen the (2) 8mm bolts securing the rear of the radio to the sub-dash structure.
3. Pull the radio out of the dash, unplug all connectors and remove the radio.

NOTE: A 1/4" socket drive assembly with a 6" extension or a Scosche Skewdriver set will make the job easier. de dados de 1/4" con una extensión de 6".

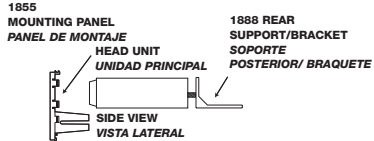
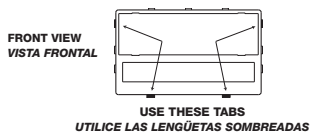

Read pages 2-7 for kit assembly.

1990-93 Acura Integra

Radio Removal:

NOTE: Floorboard access - view from the rear of the console.

1. Locate and loosen the (2) chrome/silver 8mm bolts securing the rear support of the radio, pull the radio, pull the radio assembly from the dash. Disconnect the antenna and other connectors, then remove the radio assembly.

NOTE: A 1/4" socket drive assembly with a 6" extension will make the job easier.

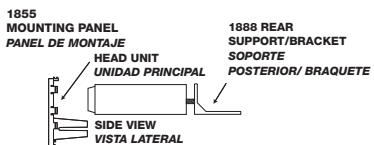
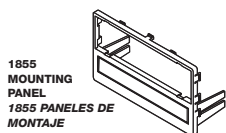

Read pages 2-7 for kit assembly.

1986-95 Acura Legend

Radio Removal:

1. Extract the (2) screws below the ashtray securing the dash bezel to the dash.
2. Using a panel removal tool carefully release the metal clip fasteners from around the parameter of the dash bezel and remove.
3. Extract the (2) bolts securing the rear of the radio to the sub-dash structure from under the radio in the ash tray cavity.
4. Pull the radio out of the cavity, unplug all connectors and remove.

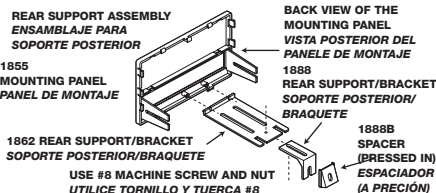
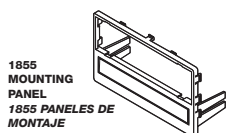

Read pages 2-7 for kit assembly.

1996-99 Acura CL 1998-01 Honda Accord

Remoción de Radio:

NOTA: El estero provisto por la fábrica es del tipo DIN doble o ensamble estéreo/bolsa. No se requiere laterales de montaje ISO. Además de usarse con el equipo de fábrica o con tipo de bolsa similar.

1. Extraiga los (2) tornillos de la parte inferior del bisel del tablero del radio.
2. Despenda con cuidado el ensamble del interruptor de intermitente/radio y extraiga (1) tornillo de la parte trasera.
3. Con cuidado jale a presión el bisel del tablero del radio para liberarlo del tablero, desconecte los controles de clima y remueva el bisel del tablero.

Para ilustraciones detalladas sobre ensamblar el panel de montaje y el orificio para este vehículo, refiérase a la sección en inglés.

"Lease las páginas 2-7 para ensamblar el kit de instalación"

Para ilustraciones detalladas sobre ensamblar el panel de montaje y el orificio para este vehículo, refiérase a la sección en inglés.

"Lease las páginas 2-7 para ensamblar el kit de instalación"

1990-93 Acura Integra

Remoción de Radio:

NOTA: Acceso al piso - Vista desde la parte posterior de la consola.

1. Localice y afloje los (2) pernos de cromoplata de 8mm que sujetan el soporte posterior del radio, jale el radio, jale el ensamble del tablero, desconecte la antena y otros cables, entonces remueva el ensamble del radio.
2. Para facilitar el trabajo utilice el Juego de Herramientas Scosche o el ensamble de datos de 1/4" con una extensión de 6".

1986-95 Acura Legend

Remoción de Radio:

1. Extraiga los (2) tornillos debajo del centro sujetando el bisel del tablero al tablero.

2. Utilice con cuidado la herramienta de remoción del panel para liberar las grapas metálicas de sujeción que se encuentran alrededor del bisel del tablero y remueva.

3. Extraiga los (2) pernos que sujetan la parte posterior del radio a la estructura del sub-tablero que se encuentran debajo del radio en la cavidad del centro.

4. Jalar el radio hacia afuera de la cavidad, desconecte todos los cables y remueva.

2002-06 Acura RSX

Remoción de Radio:

NOTA: El diseño de fábrica es para un radio estilo doble DIN con un bolsillo.

1. Patanquee el panel interior de corriente que tiene el conector.
2. Saque los 2 tornillos con cabeza de ranura en cruz que sujetan el radio.
3. Empuje el radio hacia fuera por la parte posterior para desenganchar los 7 retenes.

Para ilustraciones detalladas sobre ensamblar el panel de montaje y el orificio para este vehículo, refiérase a la sección en inglés.

1996-98 Acura TL

Remoción de Radio:

1. Usando una herramienta, patanquee el panel central del tablero de instrumentos hacia afuera y sáquelo.

2. Desenchufe los conectores de la unidad controladora del clima.
3. Saque el panel con el radió estéreo/casete/Toca discos.
4. Desenchufe los conectores de 16 y de 5 espigas y el de la antena del radió estéreo/casete/Toca discos.
5. Saque el radió estéreo/casete/Toca discos CD.

Para ilustraciones detalladas sobre ensamblar el panel de montaje y el orificio para este vehículo, refiérase a la sección en inglés.

discos CD de su panel.

9. Desconectar todos los controles, radio, antena y remover el ensamble completo.
8. Jalar con cuidado el ensamble completo de los controles de consola/radio/bolsillo.
7. Vendo el tablero desde abajo, extraiga (4) tornillos que aseguran el ensamble del radio/bolsillo.
6. Jalar el panel del tablero central hacia abajo, desconecte el socket del encendedor y remueva el panel.
5. Extraiga (2) tornillos del lado derecho del panel del tablero central.
4. Abrir la guantera y empujar los topes hacia adentro para que la puerta de la guantera se abra todo lo permitido.
3. Extraiga (2) tornillos del lado izquierdo del panel del tablero central.
2. Extraiga (4) tornillos del panel debajo del tablero del conductor y despréndalo.
1. Extraiga (2) tornillos del panel central debajo del radio.

Remoción de Radio:

1999-00 Honda Civic

- NOTA: Para mayor liberación de espacio para la abrazadera, remueva (2) tornillos que sujetan la parte inferior y lateral de la moldura del radio - (1) de cada lado del panel, localizado justamente debajo de donde fueron removidos los tornillos de soporte trasero del radio, asegure la remueva (2) tornillos del panel de espacio para la abrazadera de soporte del radio.
4. Jalar hacia afuera del tablero al ensamble del radio/bolsillo, flexione la orilla del panel para liberar de la cavidad del tablero en la abrazadera de soporte del radio).
 3. Remover los (2) tornillos que sujetan la parte posterior del radio (tornillos localizados en la parte trasera extraer los (2) tornillos que sujetan a la luz del encicero y a su compartimiento lateral.
 2. Jalar hacia afuera el encicero y voladades).
 1. Extraiga los (2) tornillos (para transmisiones manuales remover primero la bola de la palanca de la consola) hacia afuera de la consola (para transmisiones manuales remover primero la bola de la palanca de la consola).

Remoción de Radio:

1990-93 Honda Accord

1. Remover el encicero y extraer el radio/bolsillo, jale hacia afuera de la cavidad del tablero, desconecte todos los cables y remueva el radio.
2. Remover el porta-vasos localizado frente al compartimiento de almacenamiento de la consola y extraiga el tornillo localizado adentro de la cavidad y que sujeta la consola.
3. Levante a presión utilizando un pequeño desarmador con cuidado el panel de cubierta localizado en el bolsillo de almacenamiento de la consola y extraiga los (2) tornillos que sujetan a la consola.
4. Deslice con cuidado la parte trasera de la consola suficiente para remover los (2) tornillos detrás de la palanca de voladades y que sujetan el bisel del radio del tablero.
5. Utilice una herramienta especial de remoción de paneles para jalar a presión con cuidado el perimetro del bisel del tablero comenzando alrededor de la palanca de voladades para liberar las grrapas sujetadoras que sujetan al tablero, desconecte todos los cables y remueva el bisel.
6. Extraiga los (2) pernos que sujetan el soporte posterior del radio al tablero debajo del ensamble del radio/bolsillo, jale hacia afuera de la cavidad del tablero, desconecte todos los cables y remueva el radio.

Remoción de Radio:

1994-97 Honda Accord

- Este radio es de diseño anti-robto, incorpora un sistema de códigos que previene que funcione apropiado es necesario introducir los códigos especcos del radio, verificar que antes de desconectar el radio se encuentre disponible el código de acceso.
1. Remover el encicero y extraer el radio/bolsillo, jale hacia afuera de la cavidad del tablero, desconecte todos los cables y remueva el radio.
 2. Remover el porta-vasos localizado frente al compartimiento de almacenamiento de la consola y extraiga el tornillo localizado adentro de la cavidad y que sujeta la consola.
 3. Levante a presión utilizando un pequeño desarmador con cuidado el panel de cubierta localizado en el bolsillo de almacenamiento de la consola y extraiga los (2) tornillos que sujetan a la consola.
 4. Deslice con cuidado la parte trasera de la consola suficiente para remover los (2) tornillos detrás de la palanca de voladades y que sujetan el bisel del radio del tablero.
 5. Utilice una herramienta especial de remoción de paneles para jalar a presión con cuidado el perimetro del bisel del tablero comenzando alrededor de la palanca de voladades para liberar las grrapas sujetadoras que sujetan al tablero, desconecte todos los cables y remueva el bisel.
 6. Extraiga los (2) pernos que sujetan el soporte posterior del radio al tablero debajo del ensamble del radio/bolsillo, jale hacia afuera de la cavidad del tablero, desconecte todos los cables y remueva el radio.

Remoción de Radio:

1992-94 Acura Vigor

1. Extraiga el tapón de cubierta que se encuentra entre los controles de ajuste deslizando del control de temperatura y extraiga el tornillo trasero.
2. Jalar el ensamble del control de temperatura hacia afuera del tablero, desconecte el cable y remueva.
3. Extraiga los (2) tornillos que sujetan la parte superior del ensamble del radio localizado en la cavidad del control de temperatura.
4. Remueva el encicero y extraiga los (2) tornillos de este sitio.
5. Remueva las tapones de cubierta localizados en la parte frontal de la consola en cada uno de sus lados y extraiga el tornillo que se encuentra detrás de cada lado.
6. Levante y remueva la alfombra, inserte la pieza localizada en el bolsillo de la consola.
7. Extraiga los (2) tornillos del bolsillo de la consola debajo de la pteavante removida pieza de alfombra.
8. Levante con cuidado la consola y deslice hacia afuera del radio.
9. Jalar el ensamble del bisel del tablero del radio hacia afuera del tablero, desconecte todos los cables (vea la advertencia) y remueva.
10. Extraiga los (2) pernos de soporte posterior que sujetan la parte trasera del radio a la estructura de ensamble y remueva el radio del frente del bisel del tablero.

Remoción de Radio:

1992-94 Acura Vigor

"Léase las páginas 2-7 para ensamblar el kit de instalación"



"Léase las páginas 2-7 para ensamblar el kit de instalación"

2002-06 Acura RSX Coupe

Radio Removal:

NOTE: The factory stereo provision is for a Double DIN radio with a pocket.

1. Pry out lower power panel with power plug on it.
2. Remove (2) Phillips head screw securing radio.
3. Push radio out from rear to unclip (7) clips holding radio in.

2541L HONDA BRACKET
2541L HONDA BRAQUETE

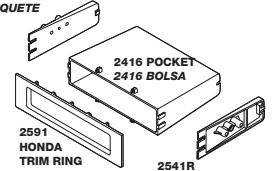

2591 HONDA TRIM RING
2591 HONDA ANILLO BASTIDOR

2541R HONDA BRACKET
2541R HONDA BRAQUETE



Read pages 2-7 for kit assembly.

1996-98 Acura TL

Radio Removal:

1. Using a panel removal tool pry out the dashboard center panel from the dashboard.
2. Disconnect the connectors from the climate control unit.
3. Remove the radio panel and stereo radio/cassette/CD Player from the dashboard.
4. Disconnect the 16-Pin and 5-Pin connectors, and antenna lead from the stereo radio/cassette/CD player.
5. Remove the stereo radio/cassette/CD player from the radio panel.

2541L HONDA BRACKET
2541L HONDA BRAQUETE

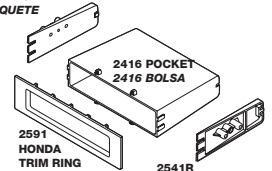

2591 HONDA TRIM RING
2591 HONDA ANILLO BASTIDOR

2541R HONDA BRACKET
2541R HONDA BRAQUETE



Read pages 2-7 for kit assembly.

1992-94 Acura Vigor

Radio Removal:

1. Extract the cover cap in between the heater control sliding adjuster controls and extract the screw behind.
2. Pull the heater controls assembly out of the dash, disconnect the connector and remove.
3. Extract the (2) screws securing the top of the radio assembly located in the heater control cavity.
4. Remove the ashtray and extract the (2) screws from this location.
5. Remove the cover caps located at the front of the console on each side of the console and extract the screw behind each.
6. Lift up and remove the carpet, insert piece located in the console pocket.
7. Extract the (2) screws from the console pocket under the previously removed piece of carpet.
8. Carefully lift up on the console and slide it back away from the radio.
9. Pull the radio dash bezel assembly away from the dash, unplug all connectors (see caution) and remove.
10. Extract the (2) rear support bolts securing the rear of the radio to the subframe assembly structure and remove the radio from the front of the dash bezel.

CAUTION:

THIS RADIO IS OF THE ANTI-THEFT DESIGN, INCORPORATING A CODE SYSTEM PREVENTING THE RADIO FROM FUNCTIONING WHEN POWER IS DISCONNECTED AND THEN RECONNECTED. TO RESTORE PROPER FUNCTION IT IS NECESSARY TO ENTER THE SPECIFIC ACCESS CODE FOR THE RADIO. CHECK TO MAKE SURE THAT THE ACCESS CODE IS READILY AVAILABLE BEFORE DISCONNECTING THE RADIO.

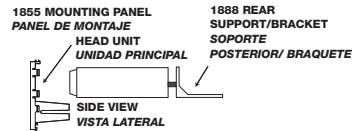

1855 MOUNTING PANEL
PANEL DE MONTAJE

1888 REAR SUPPORT/BRAQUETE
SOPORTE POSTERIOR/ BRAQUETE

HEAD UNIT
UNIDAD PRINCIPAL
SIDE VIEW
VISTA LATERAL

1855 MOUNTING PANEL
1855 PANELES DE MONTAJE

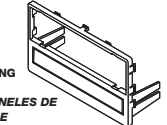

1994-97 Honda Accord

Radio Removal:

1. Remove the ashtray and extract the screw located in the ashtray cavity securing the radio dash bezel to the dash.
2. Remove the cup holder located in front of the console storage compartment and extract the screw from inside the cavity securing the console.
3. Carefully pry up on the cover panel located in the console storage pocket with a small screwdriver and extract the (2) screws securing the console.
4. Carefully slide the console back far enough to access and remove the (2) screws behind the shifter securing the radio dash bezel.
5. Using a panel removal tool carefully pry up on the perimeter of the radio trim bezel starting around the shifter to release the fastening clips 1855 MOUNTING PANEL PANELES DE MONTAJE securing it to the dash, unplug all connectors and remove the bezel.
6. Extract the (2) bolts 1862 securing the rear support of the radio to the dash below the radio/pocket assembly, UTILICE TORNILLO Y TUERCA #8 pull the radio out of the dash cavity, unplug all connectors and remove the radio.

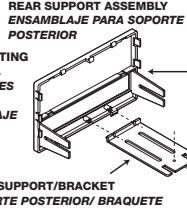

BACK VIEW OF THE MOUNTING PANEL VISTA POSTERIOR
PANELES DE MONTAJE
1862 REAR SUPPORT/BRAQUETE SOPORTE POSTERIOR/BRAQUETE

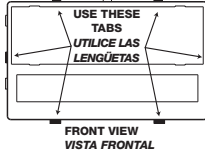

USE THE SHADED BRACKETS & THE INDICATED HOLE LOCATIONS. CUT OFF THE REMAINING BRACKETS AND DISCARD.
USA LOS SOPORTES ASOMBRADOS Y LAS LOCALIZACIONES DE ABERTURAS INDICADAS. CORTA LOS SOPORTES QUE SOBРАН Y DESECHALAS.

1990-93 Honda Accord

Radio Removal:

1. Extract the (2) screws - one from each side of the console. Lift off the console (for manual transmissions remove the shift lever boot first).
2. Pull out the ashtray and extract the (2) screws securing the ashtray light and side housing.
3. Remove the (2) screws securing the rear of the radio (screws are located to the rear of the dash cavity, in the support bracket of the radio).
4. Pull the radio/pocket assembly out of the sash, flex the trim panel for radio support bracket clearance.

NOTE: For added bracket clearance, remove (2) screws that secure the bottom/backside of the radio trim - (1) from each side of the panel, located just below where the rear radio support screws were removed, then remove (2) screws from the panel just above the radio location. Disconnect the connectors and remove the assembly.

FRONT VIEW
VISTA FRONTAL

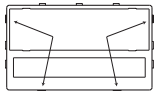

USE THESE TABS
UTILICE LAS LENGÜETAS SOMBREADAS

1855 MOUNTING PANEL PANELES DE MONTAJE

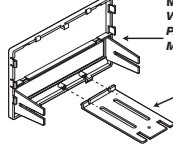

BACK VIEW OF THE MOUNTING PANEL VISTA POSTERIOR PANELES DE MONTAJE
1862 REAR SUPPORT/BRAQUETE SOPORTE POSTERIOR/BRAQUETE

USE THE SHADED BRACKETS & THE INDICATED HOLE LOCATIONS. CUT OFF THE REMAINING BRACKETS AND DISCARD.
Usa los soportes asombrados y las localizaciones de aberturas indicadas. Corta los soportes que sobran y desechalas.

STOP

Read pages 2-7 for kit assembly.



Read pages 2-7 for kit assembly.

1. Abre la guantera y desprender los topes de hule que se encuentran a los lados y remover (1) tornillo del brazo de control que se encuentra del lado derecho para permitir que la puerta se abra totalmente hacia abajo.
2. Extraiga (2) tornillos del lado derecho del ensamblaje de la consola central.
3. Extraiga (2) tornillos de la parte inferior de la consola y extraer (2) tornillos en la parte superior.
4. Abre el compartimiento de almacenamiento de la consola y extraer (2) tornillos en la parte superior.
5. Extraiga (2) tornillos del tablero del lado del conductor y desprenda el lado derecho del panel solamente para acceder (1) tornillo que sujeta el ensamblaje de la consola central. Jalar con cuidado la parte inferior del ensamblaje de la consola para desprender, desconectar y remover.
7. Extraiga (2) tornillos de cada lado del porta-vasos deslizando y remueva el porta-vasos.
8. Despe abajo, extraiga (2) tornillos de Bmm que sostienen la orilla del radio/dobisillo a la estructura del tablero.
9. Deslizar el radio hacia afuera del tablero, desconectar cables, antena y remover.

1995-98 Honda Odyssey

1. Desprenda el bisel, desprenda hacia afuera, desconecte y remueva.
- 2-7 para ensamblar el kit de instalación.

1999-04 Honda Odyssey

1. Desprenda los sueldadores tipo pin de presión de la parte inferior del centro de la consola y remueva el panel inferior.
2. Extraiga (4) tornillos de la orilla inferior del bisel. Extraiga (4) tornillos del tablero interior por debajo del bisel. Jalar hacia afuera del tablero del porta-vasos/dobisillo y remueva.
3. Abra la guantera y remover los topes. Extraer (2) tornillos del lateral derecho del bisel central del tablero.
4. Extraiga (2) tornillos debajo del volante en la orilla del panel inferior, desprender la orilla superior del tablero.
5. Desprender la orilla superior o bisel interior central, desconecte y remueva.
6. Extraiga (2) tornillos de los laterales del bolillo.
7. Desprender el bisel del tablero de control radio/AC, desconecte y remueva.
8. Extraiga (4) tornillos de cada lado del ensamblaje de soporte del radio y remueva el radio del bisel del tablero/AC.

1997-03 Honda CRV

1. Extraiga los (2) tornillos debajo de la rejilla de ventilación en el centro del tablero de instrumentos.
2. Saque el bisel del tablero de instrumentos pataqueandolo cuidadosamente alrededor del radio.
3. Extraiga los (4) tornillos que sujetan el radio, desenchúfelo y extraiga el radio.

2002-05 Honda CRV

1. Extraiga los (2) tornillos debajo de la rejilla de ventilación en el centro del tablero de instrumentos.
2. Saque el bisel del tablero de instrumentos pataqueandolo cuidadosamente alrededor del radio.
3. Extraiga los (4) tornillos que sujetan el radio, desenchúfelo y extraiga el radio.

1996-98 Honda Civic

1. Extraiga los 4 tornillos debajo del panel del tablero de instrumentos del lado del piloto y desenganchelo para sacarlo.
3. Extraiga los 2 tornillos del lado izquierdo del panel central del tablero de instrumentos.
4. Abra la guantera, empuje los topes hacia adentro para permitir que la guantera cuelgue completamente abierta.
5. Extraiga los 2 tornillos del lado derecho del panel central del tablero de instrumentos.
6. Saque el panel central del tablero de instrumentos jalándolo hacia abajo y desconectando el tomacorriente del encendedor de cigarrillos.
7. Mirando hacia arriba desde abajo del tablero de instrumentos, extraiga los 2 tornillos que sujetan el borde inferior del radio, jale el radio hacia fuera, desconecte y saque.

Remoción de Radio:

1. Extraiga los 2 tornillos debajo del panel del tablero de instrumentos del lado del piloto y desenganchelo para sacarlo.
3. Extraiga los 2 tornillos del lado izquierdo del panel central del tablero de instrumentos.
4. Abra la guantera, empuje los topes hacia adentro para permitir que la guantera cuelgue completamente abierta.
5. Extraiga los 2 tornillos del lado derecho del panel central del tablero de instrumentos.
6. Saque el panel central del tablero de instrumentos jalándolo hacia abajo y desconectando el tomacorriente del encendedor de cigarrillos.
7. Mirando hacia arriba desde abajo del tablero de instrumentos, extraiga los 2 tornillos que sujetan el borde inferior del radio, jale el radio hacia fuera, desconecte y saque.

Remoción de Radio:

1. Extraiga los 2 tornillos debajo de los controles del Aire Acond / Calefacción.
2. Extraiga los 4 tornillos debajo del panel del tablero de instrumentos del lado del piloto y desenganchelo para sacarlo.
3. Extraiga los 2 tornillos del lado izquierdo del panel central del tablero de instrumentos.
4. Abra la guantera, empuje los topes hacia adentro para permitir que la guantera cuelgue completamente abierta.
5. Extraiga los 2 tornillos del lado derecho del panel central del tablero de instrumentos.
6. Saque el panel central del tablero de instrumentos jalándolo hacia abajo y desconectando el tomacorriente del encendedor de cigarrillos.
7. Mirando hacia arriba desde abajo del tablero de instrumentos, extraiga los 2 tornillos que sujetan el borde inferior del radio, jale el radio hacia fuera, desconecte y saque.

1. Utilizar una herramienta especial de remoción de paneles, con cuidado desprenda el tapón de plástico que cubre el tornillo en la parte superior central del bisel de moldura del radio y renueva el tornillo.
2. Desprenda el bisel de moldura de la palanca de velocidades.
3. Extraiga (4) tornillos del ensamblaje del radio, desconecte cables, antena maestra y renueva el radio.

Para ilustraciones detalladas sobre ensamblar el panel de montaje y el oficio para este vehículo, refiérase a la sección en inglés.

Remoción de Radio:

1991-96 Infiniti G20 1995-99 Nissan Sentra

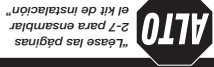

Para ilustraciones detalladas sobre ensamblar el panel de montaje y el oficio para este vehículo, refiérase a la sección en inglés.

Para ilustraciones detalladas sobre ensamblar el panel de montaje y el oficio para este vehículo, refiérase a la sección en inglés.

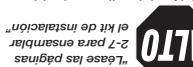

1999-02 Infiniti G20

Para ilustraciones detalladas sobre ensamblar el panel de montaje y el oficio para este vehículo, refiérase a la sección en inglés.

Para ilustraciones detalladas sobre ensamblar el panel de montaje y el oficio para este vehículo, refiérase a la sección en inglés.

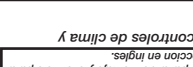

Para ilustraciones detalladas sobre ensamblar el panel de montaje y el oficio para este vehículo, refiérase a la sección en inglés.

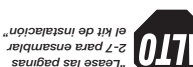

1992-96 Honda Prelude

Para ilustraciones detalladas sobre ensamblar el panel de montaje y el oficio para este vehículo, refiérase a la sección en inglés.

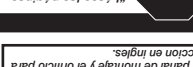

Para ilustraciones detalladas sobre ensamblar el panel de montaje y el oficio para este vehículo, refiérase a la sección en inglés.

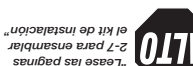

1997-01 Honda Prelude

Para ilustraciones detalladas sobre ensamblar el panel de montaje y el oficio para este vehículo, refiérase a la sección en inglés.



Para ilustraciones detalladas sobre ensamblar el panel de montaje y el oficio para este vehículo, refiérase a la sección en inglés.

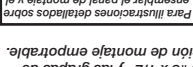

Instalaciones con doble DIN: (Requiere de kit adicional)

1. Remueva los (2) tornillos que sujetan al bolsillo con las abrazaderas de montaje lateral. Repita los pasos 2 y 3 del ensamblaje del kit.
2. Cuando se utilice un chasis DIN, separe o recorte las presillas del eje siguiendo las líneas de recorte DIN.
3. Haga palanca con cuidado en el bisel del borde para desprender las gomas aseguradoras, velocidad que se incluyen. Deslice la parte posterior del kit para una instalación de montaje empotrable.
4. Unir las paredes laterales del kit con el panel del kit utilizando los (4) tornillos #8 x 1/2" y las gomas de montaje laterales del kit con el panel del kit.
5. Jalir las paredes laterales del radio a las abrazaderas de montaje laterales.

Ejemplo del Kit:

1. Remueva el centrocero de la consola, extraiga (2) tornillos que sujetan la moldura del radio/consola por la parte inferior.
2. Localice y renueva (2) tornillos de los costados de la consola - (1) de cada lado de la consola.
3. Remueva los botones de mando de los controles de temperatura.
4. Jalir el panel hacia afuera de la consola y extraiga (2) tornillos de cada lado del radio (los tornillos sujetan el ensamblaje radio/soporte).
5. Jalir el ensamblaje del radio hacia afuera de la cavidad - desconecte los cables y quite el radio.

Remoción de Radio:

1994-01 Honda Passport 1991-95 Isuzu Rodeo

Para ilustraciones detalladas sobre ensamblar el panel de montaje y el oficio para este vehículo, refiérase a la sección en inglés.

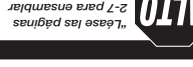

Para ilustraciones detalladas sobre ensamblar el panel de montaje y el oficio para este vehículo, refiérase a la sección en inglés.

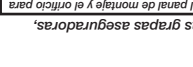

Remoción de Radio:

1998-01 Honda Passport 1998-01 Isuzu Rodeo

Para ilustraciones detalladas sobre ensamblar el panel de montaje y el oficio para este vehículo, refiérase a la sección en inglés.

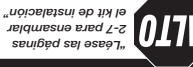

Para ilustraciones detalladas sobre ensamblar el panel de montaje y el oficio para este vehículo, refiérase a la sección en inglés.

1999-00 Honda Civic

Radio Removal:

1. Extract (2) screws from center panel below radio.
2. Extract (4) screws from driver's side underdash panel, and unplug to remove.
3. Extract (2) screws from left side of center dash panel.
4. Open glove box, push stoppers inward to let glove box hang all the way open.
5. Extract (2) screws from right side of center dash panel.
6. Pull the center dash panel down, unplug lighter socket and remove panel.
7. Looking up into dash from underneath, extract (4) screws securing the radio/pocket assembly.
8. Carefully pull out complete center console/radio/climate control assembly.
9. Unplug all control, radio, antenna, and remove entire assembly.

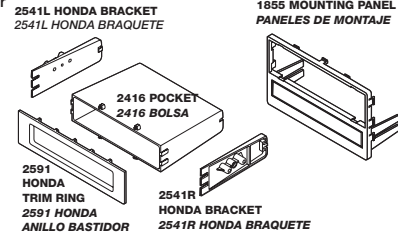

STOP Read pages 2-7 for kit assembly.

1996-98 Honda Civic

RADIO REMOVAL:

1. Extract (2) screws from below AC / Heater controls.
2. Extract (4) screws from driver's side underdash panel, and unplug to remove.
3. Extract (2) screws from left side of center dash panel.
4. Open glove box, push stoppers inward to let glove box hang all the way open.
5. Extract (2) screws from right side of center dash panel.
6. Pull center dash panel down, unplug lighter socket and remove panel.
7. Looking up into dash from underneath, extract (2) screws holding back bottom edge of radio, slide radio out, unplug and remove

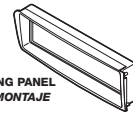

STOP Read pages 2-7 for kit assembly.

2002-05 Honda CRV

RADIO REMOVAL:

1. Remove (2) screws from under the center dash air vents.
2. Using a panel removal tool pry out the dash bezel around the radio.
3. Remove (4) screws securing the radio. Disconnect and remove.

USE THE SHADED BRACKETS & THE INDICATED HOLE LOCATIONS. CUT OFF THE REMAINING BRACKETS AND DISCARD.
Usa los soportes asombrados y las localizaciones de aberturas indicadas. Corta los soportes que sobran y deséchalos.



STOP Read pages 2-7 for kit assembly.

1997-03 Honda CRV

Radio Removal:

1. Unsnap push-pin fasteners from bottom of center console and remove bottom panel.
2. Extract (4) screws from bottom edge of bezel. Extract (4) screws from inside dash below pocket. Pull cup holder/pocket assembly out of dash and remove.
3. Open glove box and remove stoppers. Extract (2) screws from right side of center dash bezel.
4. From below steering wheel extract (2) screws from bottom edge of panel, unplug, and remove.
5. Unsnap top edge or center lower bezel, unplug, and remove.
6. Extract (2) screws from sides of pocket.
7. Unsnap radio/AC control dash bezel, unplug, and remove
8. Extract (4) screws from each side of the radio bracket assembly to remove radio from dash/AC bezel.

USE THE SHADED BRACKETS & THE INDICATED HOLE LOCATIONS. CUT OFF THE REMAINING BRACKETS AND DISCARD.
Usa los soportes asombrados y las localizaciones de aberturas indicadas. Corta los soportes que sobran y deséchalos.

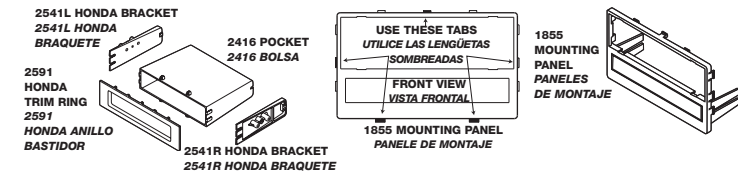

STOP Read pages 2-7 for kit assembly.

1999-04 Honda Odyssey

Radio Removal:

NOTE: The factory radio is a double DIN/ISO.

1. Unsnap bezel, lift away, unplug, and remove.

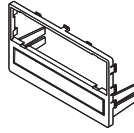

1855 MOUNTING PANEL
PANELES DE MONTAJE



Read pages 2-7
for kit assembly.

1995-98 Honda Odyssey 1996-99 Isuzu Oasis

Radio Removal:

1. Open glovebox and unsnap glove box's rubber stoppers at the sides and remove (1) screw at restraining arm at the right side to let glove box open all the way down.
2. Extract (2) screws from right side of center console assembly.
3. Extract (2) screws from bottom of center console near carpet.
4. Open console storage compartment and extract (2) screws from near top.
5. Extract (2) screws from driver's side underdash panel and pop out the right side of panel only to access (1) screw holding center console assembly.
6. Carefully pull back on the lower center console assembly to unsnap, unplug, and remove.
7. Extract (2) screws from each side of slide out cup holder and remove cup holder.
8. From underneath, extract (2) 8mm screws holding back edge of radio/pocket to dash structure.
9. Slide radio out of dash unplug connectors, antenna and remove.



Read pages 2-7
for kit assembly.

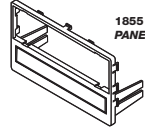

1855 MOUNTING PANEL
PANELES DE MONTAJE

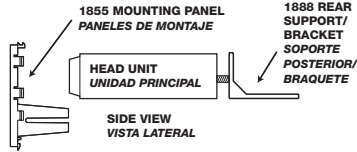
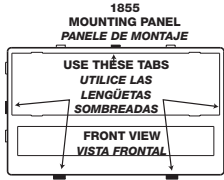

1855 MOUNTING PANEL
PANELES DE MONTAJE

1888 REAR
SUPPORT/
BRACKET
SOPORTE
POSTERIOR/
BRAQUETE

HEAD UNIT
UNIDAD PRINCIPAL

SIDE VIEW
VISTA LATERAL

USE THE SHADED BRACKETS & THE INDICATED HOLE LOCATIONS. CUT OFF THE REMAINING BRACKETS AND DISCARD.
Usa los soportes asombrados y las localizaciones de aberturas indicadas. Corta los soportes que sobran y deséchalos.

1998-01 Honda Passport 1998-01 Isuzu Rodeo

Radio Removal:

1. Open ashtray and remove ashtray receptacle.
2. Extract (1) screw from behind ashtray.
3. Carefully pry out on the radio trim bezel to release fasteners, unplug, and remove the bezel.
4. Extract (4) screws holding radio in, unplug connectors, antenna lead and remove radio.

2591 HONDA
TRIM RING
2591 HONDA
ANILLO BASTIDOR

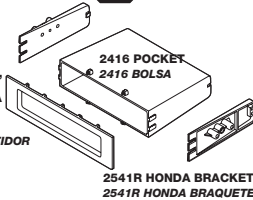

2541R HONDA BRACKET
2541R HONDA BRAQUETE



Read pages 2-7
for kit assembly.

“Léase las páginas 2-7 para ensamblar el kit de instalación”



1996-99 Infiniti I30 1995-99 Nissan Maxima

Remoción de Radio:

NOTA: El equipo de fábrica provisto es un radio estílo (SO)DIN doble.

Para ilustraciones detalladas sobre ensamblar el panel de montaje y el oficio para este vehículo, refiérrase a la sección en inglés.

1. Con cuidado desprendá el bisel de precisión del cambiador de velocidades.
2. Remueva (1) tornillo del lado izquierdo del ensamblaje del centro.
3. Utilice una herramienta de remoción de panel y jale con cuidado el lado derecho del ensamblaje del centro hasta desprendirlo, desconecte cables y remueva.
4. Remueva (2) tornillos de la parte inferior del bisel de precisión del radio.
5. Utilice una herramienta de remoción de panel, desprendá con cuidado el ensamblaje superior ventral/interior sobre los controles de calefacción/aire acondicionado. Desconecte los cables y remueva.
6. Remueva (2) tornillos de la parte superior de la consola de calefacción/aire acondicionado.
7. Remueva del tablero el segmento de la consola que corresponde a todos los controles del radio-bolsa-calefacción/aire acondicionado. Desconecte todos los conectores y remueva.
8. Extraiga (2) tornillos de cada lado del radio para removerlo del ensamblaje de sosten de acero.
9. Repita el paso “8” para remover la bolsa, en caso de ser necesario.

1990-93 Infiniti M30

Remoción de Radio:

1. Abra la bolsa en la parte superior del bastidor del radio/consola y

extraiga (2) tornillos de la parte superior de la bolsa.

2. Remueva (1) tornillo de la parte superior del ensamblaje del encendedor de cigarrillos.

3. Utilice una herramienta de remoción de panel y con cuidado jale a presión hacia afuera liberando el bastidor del tablero. Levante hacia arriba y fuera del panel para removerlo.

4. Extraiga (4) tornillos que sujetan el ensamblaje radio/bolsa al tablero. Desconecte los conectores y remueva.

1997-01 Infiniti QX4 1996-01 Nissan Pathfinder

Remoción de Radio:

1. Extraiga (2) tornillos de la parte inferior del bisel del tablero.

2. Con cuidado desprendá el bisel del radio del tablero, desconecte todos los interruptores y remueva.

3. Extraiga los (4) tornillos que sujetan el radio al tablero, desconecte cables, antena y remueva el radio.

1997-01 Infiniti Q45

Remoción de Radio:

NOTE 1: El radio provisto por la fábrica es un ensamblaje estéreo DIN/ISO

doble que se adapta dentro del tablero. Para aparatos comprados posteriormente con solo aplicaciones DIN, se recomienda el uso de un radio DIN con montaje ISO.

NOTE 2: Para instalaciones de estéreos comprados posteriormente, incluidas Scosche recomienda una interfase de amplificación FAl de fábrica y un amrés tipo FAIINN03 para vehículos BOSE.

NOTE 3: El amplificador de fábrica marca BOSE se encuentra en la cajuela, debajo de la cubierta trasera. Levante la consola/descanso-brazo para acceder al compartimiento interior de alhacenaje.

1. Desprendá con cuidado el ensamblaje vent/bastidor del tablero y extraiga (4) tornillos traseros.

2. Levante la consola/descanso-brazo para acceder al compartimiento interior de alhacenaje.

3. Desprendá el ensamblaje bastidor/porte para acceder (2) tornillos y removerlos.

4. Remover el bastidor de la consola/cambiador de velocidades. Desconecte el encendedor/centrero y remueva.

5. Extraiga (4) tornillos de la parte inferior del bastidor radio/consola.

6. Con cuidado levante y desconecte el ensamblaje radio/consola para removerlo.

7. Extraiga (4) tornillos de cada uno de los lados del radio doble DIN para remover el radio del ensamblaje de la consola.

Para ilustraciones detalladas sobre ensamblar el panel de montaje y el oficio para este vehículo, refiérrase a la sección en inglés.

“Léase las páginas 2-7 para ensamblar el kit de instalación”



5. Extraiga los (4) tornillos que sujetan el radio con el tablero. Desconecte cables, antena y remueva el radio.
4. Con cuidado jale hacia afuera el bisel del tablero hasta liberarlo. Desconecte el encendedor y remueva el bisel.
3. Extraiga los (2) tornillos del tablero que se encuentran debajo de los controles de clima.
2. Extraiga los (2) tornillos del fondo del bisel del tablero del radio.
1. Desprenda primero la orilla del bastidor de la palanca de cambios.

Nota: El radio provisto por la fábrica es un estereo DIN ISO doble o un estereo de estereo/polo que cabe detrás del bisel del tablero. Para aplicaciones DIN simples comprados posteriormente, recomendamos el uso de radios DIN con montaje ISO.

Remoción de Radio:

1998-01 Nissan Altima

Para ilustraciones detalladas sobre ensamblar el panel de montaje y el orificio para este vehículo, refiérase a la sección en inglés.



"Léase las páginas 2-7 para ensamblar el kit de instalación"

1. Desprenda la pieza bastidor a lo largo de la orilla superior del radio y remueva los (2) tornillos que ahí se encuentran.
2. Remueva (1) protector de cada esquina superior del bastidor del tablero/radio y extraiga los (2) tornillos que ahí se encuentran.
3. Con cuidado desprenda el panel bastidor. Los sujetadores con resortes aseguran al bastidor en las zonas inferiores. Jale el ensamblaje fuera de la cavidad. Desconecte los arneses del cableado y remueva el radio.

Remoción de Radio:

1990-96 Nissan 300ZX

Para ilustraciones detalladas sobre ensamblar el panel de montaje y el orificio para este vehículo, refiérase a la sección en inglés.



"Léase las páginas 2-7 para ensamblar el kit de instalación"

1. Desprenda la pieza bastidor a lo largo de la orilla superior del radio y remueva los (2) tornillos que ahí se encuentran.
2. Remueva (1) protector de cada esquina superior del bastidor del tablero/radio y extraiga los (2) tornillos que ahí se encuentran.
3. Con cuidado desprenda el panel bastidor. Los sujetadores con resortes aseguran al bastidor en las zonas inferiores. Jale el ensamblaje fuera de la cavidad. Desconecte los arneses del cableado y remueva el radio.

Remoción de Radio:

1989-94 Nissan 240SX

Para ilustraciones detalladas sobre ensamblar el panel de montaje y el orificio para este vehículo, refiérase a la sección en inglés.



"Léase las páginas 2-7 para ensamblar el kit de instalación"

1. Usando una herramienta para sacar paneles, quite cuidadosamente los sujetadores que fijan la moldura del radio/palanca de cambios (el panel se desengancha).
2. Extraer los cuatro tornillos que fijan el ensamblaje del radio al tablero, sacar la unidad del panel de la cavidad en el tablero, desconectar el arnés de cables/antena y retirar el radio.

Remoción de Radio:

1995-98 Nissan 240SX

Para ilustraciones detalladas sobre ensamblar el panel de montaje y el orificio para este vehículo, refiérase a la sección en inglés.



"Léase las páginas 2-7 para ensamblar el kit de instalación"

1. Usando una herramienta para sacar paneles, quite cuidadosamente los sujetadores que fijan la moldura del radio/palanca de cambios (el panel se desengancha).
2. Extraer los cuatro tornillos que fijan el ensamblaje del radio al tablero, sacar la unidad del panel de la cavidad en el tablero, desconectar el arnés de cables/antena y retirar el radio.

Remoción de Radio:

1995-98 Nissan 200SX

Para ilustraciones detalladas sobre ensamblar el panel de montaje y el orificio para este vehículo, refiérase a la sección en inglés.



"Léase las páginas 2-7 para ensamblar el kit de instalación"

1. Usando una herramienta para sacar paneles, quite cuidadosamente los sujetadores que fijan la moldura del radio/palanca de cambios (el panel se desengancha).
2. Extraer los cuatro tornillos que fijan el ensamblaje del radio al tablero, sacar la unidad del panel de la cavidad en el tablero, desconectar el arnés de cables/antena y retirar el radio.

Remoción de Radio:

1995-UP Nissan 200SX

Para ilustraciones detalladas sobre ensamblar el panel de montaje y el orificio para este vehículo, refiérase a la sección en inglés.



"Léase las páginas 2-7 para ensamblar el kit de instalación"

1. Usando una herramienta para sacar paneles, quite cuidadosamente los sujetadores que fijan la moldura del radio/palanca de cambios (el panel se desengancha).
2. Extraer los cuatro tornillos que fijan el ensamblaje del radio al tablero, sacar la unidad del panel de la cavidad en el tablero, desconectar el arnés de cables/antena y retirar el radio.

Remoción de Radio:

1990-93 Infiniti Q45

Para ilustraciones detalladas sobre ensamblar el panel de montaje y el orificio para este vehículo, refiérase a la sección en inglés.



"Léase las páginas 2-7 para ensamblar el kit de instalación"

1. Retirar el centro y extraer dos tornillos del lado interior del ensamblaje del centro.
2. Usando una herramienta para sacar paneles, levante el bisel de la palanca de cambios para hacer salir los conectores y retirar el ensamblaje de la palanca de cambios, desenchufar los conectores y retirar el radio.

1994-01 Honda Passport 1991-95 Isuzu Rodeo



Read pages 2-7 for kit assembly.

Radio Removal:

1. Remove the ashtray from the console, then extract (2) screws securing the radio/console trim along bottom.
2. Locate and remove (2) screws from along the console sides - (1) from each side of the console.
3. Remove the trim knobs from the climate controls.
4. Pull the panel off of the console and extract (2) screws from each side of the radio (screws secure the radio/bracket assembly).
5. Pull the radio assembly out of the cavity - disconnect the connectors and remove the radio.

Kit Assembly:

1. Remove the (4) screws securing the radio to the side mounting brackets.
2. Attach the kit side walls to the kit panel using the (4) supplied #8 x 1/2" screws and speed clips. Slide kit back for flush mount installation.
3. When using a DIN chassis, cut or break away the shaft tabs, by following the DIN cut lines.

Double DIN Installations: (Additional kit required)

1. Remove the (2) screws securing the pocket to the side mounting brackets.
2. Repeat steps 2 thru 4 from kit assembly.

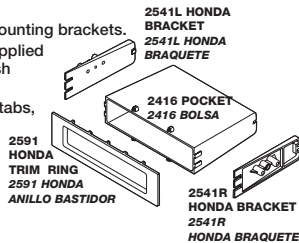

1997-01 Honda Prelude



Read pages 2-7 for kit assembly.

Radio Removal:

1. Carefully unsnap radio/AC control trim bezel and remove.
2. Extract (4) screws from radio/pocket assembly, unplug radio, and remove.

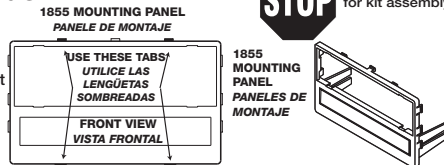

USE THE SHADED BRACKETS & THE INDICATED HOLE LOCATIONS. CUT OFF THE REMAINING BRACKETS AND DISCARD.
Usa los soportes sombreados y las localizaciones de aberturas indicadas. Corta los soportes que sobran y deséchalos.

1992-96 Honda Prelude



Read pages 2-7 for kit assembly.

Radio Removal:

1. Extract (2) screws from the bottom of the radio dash bezel.
2. Carefully pop out the hazard switch/clock assembly and extract (1) screw from behind.
3. Carefully pry up on the radio trim bezel to release it from the dash, unplug the climate controls and remove the dash bezel.

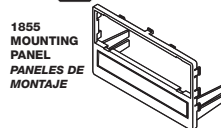
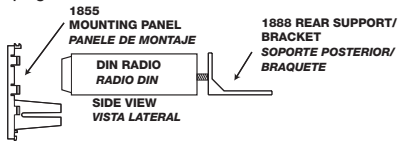

1999-02 Infiniti G20

Radio Removal:

1. Extract (2) Philips screws located on the bottom of the radio trim dash panel.
2. Pry up on the panel starting at the bottom working your way up.
3. Unplug (2) plugs and remove.
4. Extract (4) screws securing radio to the dash, unplug and remove.

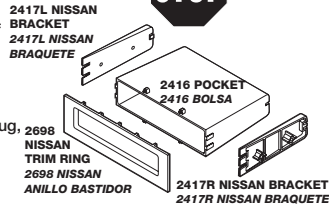

1991-96 Infiniti G20 1995-99 Nissan Sentra

Radio Removal:

1. Using a panel removal tool, carefully unsnap plastic screw cap at top center of the radio trim bezel and remove the screw.
2. Unsnap shifter trim bezel.
3. Extract (4) screws from radio assembly, unplug connectors, antenna lead and remove radio.

1855 MOUNTING PANEL
PANELES DE MONTAJE

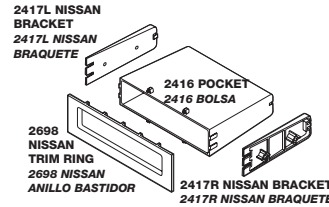
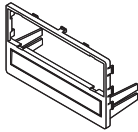

1996-99 Infiniti I30 1995-99 Nissan Maxima

Radio Removal:

NOTE: The factory stereo provision is for a double ISO DIN style radio.

1. Carefully unsnap shifter trim bezel.
2. Remove (1) screw from left side of ashtray assembly.
3. Using a panel removal tool, pry out the right side of the ash tray assembly to unsnap it, unplug wires and remove.
4. Remove (2) screws from the bottom of the radio trim bezel.
5. Using a panel removal tool, carefully unsnap the top vent/clock assembly above the heater/A.C. controls. Unplug wires and remove.
6. Remove (2) screws from above the heater/A.C. controls.
7. Pull complete radio-pocket-heater/A.C. control portion of the console out of the dash. Unplug all connectors and remove.
8. Extract (2) screws from each side of radio to remove it from steel bracket assembly.
9. Repeat step "8" to remove pocket if needed.

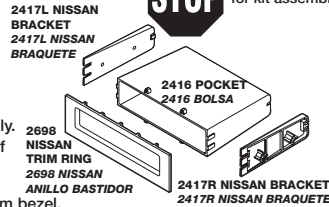

1990-93 Infiniti M30

Radio Removal:

1. Open the pocket at the top of the radio/console trim and extract (2) screws from the top of the pocket.
2. Remove (1) screw from above the cigarette lighter assembly.
3. Using a panel removal tool, carefully pry outward releasing the trim from the dash. Lift up and out on panel to remove.
4. Extract (4) screws securing the radio/pocket assembly to the dash. Unplug the connectors and remove.

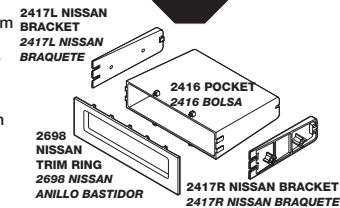

1. Remueva el centro y extraiga los (2) tornillos que se encuentran arriba de los controles de temperatura y que sujetan el bisel del radio del tablero con el tablero.
2. Con cuidado ejerza presión hacia afuera sobre el perímetro del bisel del tablero del radio del tablero utilizando una herramienta especial de remoción de paneles para liberar las grapas sujetadoras que lo mantienen sujetado al tablero, desconecte todos los cables y remueva.
3. Extraiga los (4) tornillos que sujetan el radio al tablero, jalar el radio hacia afuera de la cavidad, desconectar todos los cables y remover.

1994-97 Nissan Hardbody Pickup 1994-95 Nissan Pathfinder

1. Remueva el centro y extraiga los (2) tornillos del fondo.
2. Con cuidado despegada el bisel del tablero del radio hasta liberarlo. Desconecte y remueva el bisel.
3. Extraiga los (4) tornillos que sujetan el radio al tablero. Desconecte cables, antena y remueva el radio.

Remoción de Radio: Para ilustraciones detalladas sobre ensamblar el panel de montaje y el orificio para este vehículo, refiérase a la sección en inglés.

NOTE: El radio provisto por la fábrica es un estereo DIN ISO doble o un ensamble de estereo/bolsa que cabe detrás del bisel del tablero. Para aplicaciones DIN simples comprados posteriormente, recomendamos el uso de radios DIN con montaje ISO.

1998-99 Nissan Frontier

1. Remueva el centro y extraiga los (2) tornillos con cabeza Phillips de la cavidad del centro.
2. Utilice la herramienta de remoción de panel para desprender el bisel bastidor del radio. Desconecte el encendedor de cigarrillos y remueva.
3. Extraiga los (4) tornillos con cabeza Phillips que sujetan el radio. Levante hacia afuera, desconecte y remueva.

Remoción de Radio: El radio provisto por la fábrica es un radio tipo ISO/DIN doble que cabe detrás del bisel del tablero. Para aplicaciones DIN simples comprados posteriormente, recomendamos el uso de radios DIN con montaje ISO.

2000-01 Nissan Frontier

1. Extraer dos tornillos de la parte superior al costado del panel del radio/control de clima.
2. Tirar del panel y retirarlo.
3. Extraer cuatro sujetadores que fijan el radio/placa.
4. Sacar el ensamblaje del tablero, desconectar el arnés del radio y retirar el radio.

Remoción de Radio: Para ilustraciones detalladas sobre ensamblar el panel de montaje y el orificio para este vehículo, refiérase a la sección en inglés.

1990-91 Nissan Axxess

1. Utilizar una herramienta especial de remoción de paneles para presionar on cuidado hacia arriba el bisel de moldura de la palanca de velocidades para desprenderlo y removerlo.
2. Extraiga (2) tornillos del panel debajo de la columna del volante. Jalar delicadamente el panel hacia abajo para liberar las grapas a lo largo de la orilla superior y remover el panel.
3. Extraiga (4) tornillos en el área de cambio de velocidades que sostienen la sección interior trasera del bisel de molduras del radio.
4. Extraiga (1) tornillo en la parte inferior izquierda entre el radio y el volante.
5. Jalar con cuidado el bisel hacia afuera de la consola/tablero para removerlo y sea precavido ya que arriba del radio donde se interconectan este bisel con la moldura de ventilación.
7. Extraiga (4) tornillos que sujetan el radio al tablero, desconecte y remueva.

Remoción de Radio: Para ilustraciones detalladas sobre ensamblar el panel de montaje y el orificio para este vehículo, refiérase a la sección en inglés.

1993-97 Nissan Altima

1. Utilizar una herramienta especial de remoción de paneles para presionar on cuidado hacia arriba el bisel de moldura de la palanca de velocidades para desprenderlo y removerlo.
2. Extraiga (2) tornillos del panel debajo de la columna del volante. Jalar delicadamente el panel hacia abajo para liberar las grapas a lo largo de la orilla superior y remover el panel.
3. Extraiga (4) tornillos en el área de cambio de velocidades que sostienen la sección interior trasera del bisel de molduras del radio.
4. Extraiga (1) tornillo en la parte inferior izquierda entre el radio y el volante.
5. Jalar con cuidado el bisel hacia afuera de la consola/tablero para removerlo y sea precavido ya que arriba del radio donde se interconectan este bisel con la moldura de ventilación.
7. Extraiga (4) tornillos que sujetan el radio al tablero, desconecte y remueva.

Remoción de Radio: Para ilustraciones detalladas sobre ensamblar el panel de montaje y el orificio para este vehículo, refiérase a la sección en inglés.

1997-01 Infiniti QX4 1996-01 Nissan Pathfinder

Radio Removal:

1. Extract (2) screws from the bottom of the radio dash bezel.
2. Carefully unsnap radio dash bezel, unplug all switches and remove.
3. Extract the (4) screws securing the radio to the dash, unplug connectors and antenna and remove radio.

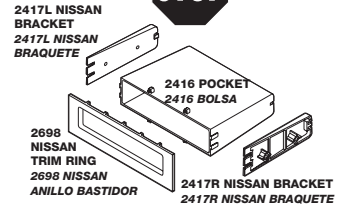

1997-01 Infiniti Q45

Radio Removal:

NOTE 1: The factory radio provision is for a double DIN ISO stereo assembly that fits behind the dash bezel. For single DIN ermarket applications, we recommend the use of an ISO mount DIN radio.

NOTE 2: For aftermarket stereo installations, Scosche Industries recommends a "FAI" factory amp interface and a "FAINN03" harness for BOSE vehicles.

NOTE 3: The factory BOSE amplifier is located in the trunk, under the rear deck.

1. Carefully pop out the dash vent/trim assembly and extract (4) screws from behind.
2. Lift console/armrest to access lowest storage compartment.
3. Pop out trim/latch assembly to access (2) screws and remove them.
4. Remove console/gear shift trim. Unplug lighter/ashtray and remove.
5. Extract (4) screws from lower radio/console trim.
6. Carefully lift away and unplug complete radio/console assembly to remove.
7. Extract (4) screws from each side of the double DIN radio to remove the radio from console assembly.

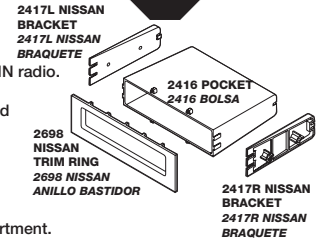

1990-93 Infiniti Q45

Radio Removal:

1. Remove the ashtray insert and extract (2) screws from inside the ashtray assembly.
2. Using a panel removal tool, lift upward on the shifter bezel to release the clips. Disconnect the power window switches and remove the bezel.
3. Extract (2) screws below the ashtray in the shifter cavity. Unplug the connectors and remove the ashtray assembly.
4. Extract (2) screws at the back of the shifter cavity securing the dash bezel.
5. Extract (2) screws at the bottom of the ashtray cavity securing the dash bezel.
6. Using a panel removal tool, carefully pry outward on the dash bezel releasing the clips securing it to the dash. Unplug the defroster and remove.
7. Extract the (4) screws securing the radio to the dash. Pull the unit out of the dash, unplug all connectors, and remove.

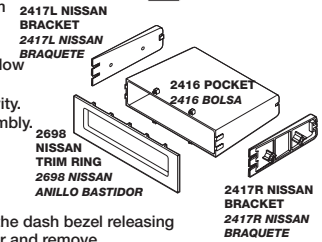

1995-UP Nissan 200SX

Radio Removal:

NOTE: The factory stereo provision is for a double ISO / DIN style radio.

1. Using a panel removal tool, carefully unsnap plastic screw cap at top center of the radio trim bezel and remove the screw.
2. Unsnap shifter trim bezel.
3. Extract (4) screws from radio assembly, unplug connectors, antenna lead and remove radio.

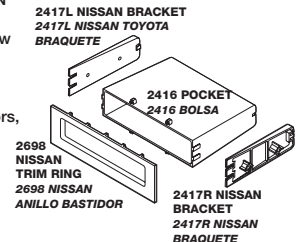

1991-94 Nissan Sentra

Remoción de Radio:

1. Remueva los (2) tornillos en la parte superior del radio y que sujetan el bisel del bastidor al tablero.
2. Remueva el centicero (para mayor amplitud) y extraiga los (2) tornillos que sujetan la parte inferior del bisel bastidor del radio.
3. Con cuidado presione hacia afuera la herramienta de remoción de panel, desconecte todos los cables y remueva.

4. Extraiga los (4) tornillos que sujetan el radio al tablero. Desconecte los cables y remueva el radio.

Para ilustraciones detalladas sobre ensamblar el panel de montaje y el orificio para este vehículo, refiérase a la sección en inglés.

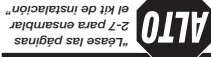

1987-90 Nissan Pulsar (3 Door Sport Coupe)

Remoción de Radio:

1. Sacar tres tornillos para metal con cabeza en cruz de la parte inferior del labio superior de la moldura del tablero.
2. Sacar dos tornillos para metal con cabeza en cruz de la parte inferior de la moldura y luego retirar la moldura.
3. Sacar cuatro tornillos para metal con cabeza en cruz de los braquetes de montaje del radio, desconectar todos los ameses del cableado y retirar el radio.

Para ilustraciones detalladas sobre ensamblar el panel de montaje y el orificio para este vehículo, refiérase a la sección en inglés.

4. Extraiga los (4) tornillos que sujetan el radio al tablero. Jale el radio hacia afuera de la cavidad.

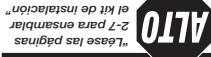

1991-93 Nissan NX

Remoción de Radio:

1. Remueva los (2) tornillos en la parte superior del bisel bastidor del radio.
2. Remueva los (2) tornillos en la parte inferior del centicero que sujeta al bisel.
3. Desprendá el bastidor de la palanca de cambios y remueva.
4. Comenzando de la parte superior, libere el bisel del tablero, jalando hacia afuera. Desconecte cables.
5. Incline el bisel hacia arriba y remueva el cable de la ventilla de aire en la parte superior del bisel.

Para ilustraciones detalladas sobre ensamblar el panel de montaje y el orificio para este vehículo, refiérase a la sección en inglés.

Desconecte todos los cables y remueva.

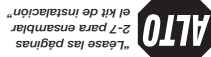

1989-94 Nissan Maxima (Sedan)

Remoción de Radio:

1. Sacar cuatro tornillos que fijan la moldura de la consola del radio - dos en la moldura, desenchufar los dos de bajo donde se encuentra el centicero/encendedor - luego tirar de la moldura, desenchufar los conectores y retirar la moldura.
2. Extraer los cuatro tornillos que fijan el radio al tablero, sacar la unidad de la cavidad, desenchufar los conectores, la antena y retirar el radio.

Para ilustraciones detalladas sobre ensamblar el panel de montaje y el orificio para este vehículo, refiérase a la sección en inglés.

Para ilustraciones detalladas sobre ensamblar el panel de montaje y el orificio para este vehículo, refiérase a la sección en inglés.

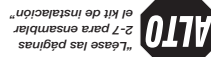

1986-93 Nissan Hardbody

Remoción de Radio:

1. Extraiga los 2 tornillos del borde interior del panel del radio.
2. Saque el centicero y luego el tornillo (1) que está atrás.
3. Extraiga los 2 tornillos que sujetan el borde superior del radio al panel.
4. Jale el panel para alejarse del tablero de instrumentos, desconecte el tomacorriente del encendedor de cigarrillos y saque el panel.
5. Saque la placa del radio quitándole los 4 tornillos.
6. Saque el radio quitándole los 4 tornillos a su soporte de montaje, jalelo hacia afuera de su cavidad y desenchufe todas las conexiones eléctricas.

Nota: Para algunos modelos de 1988 y más recientes se requiere recortar secciones de las paredes interiores y laterales del instalador para que entre debajo del tablero (modificación mínima).

Para ilustraciones detalladas sobre ensamblar el panel de montaje y el orificio para este vehículo, refiérase a la sección en inglés.

Para ilustraciones detalladas sobre ensamblar el panel de montaje y el orificio para este vehículo, refiérase a la sección en inglés.

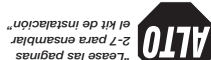

1995-98 Nissan 240SX

Radio Removal:

NOTE: The factory stereo provision is for a double ISO DIN style radio.

- Carefully pop out ashtray and remove (1) screw from ashtray cavity.
- Unsnap shifter trim bezel.
- Remove (2) screws at bottom of radio trim bezel.
- Carefully pry out upper vent hazard/defroster switch assembly.
- Extract (2) screws holding top of radio assembly.
- Lift radio assembly up from dash. Unplug all connectors, antenna, and remove radio.
- Extract (2) screws from each side of radio to remove it from steel bracket assembly.
- Repeat step "8" to remove pocket if needed.

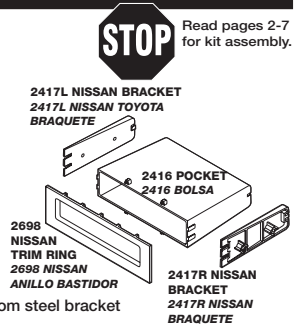

1989-94 Nissan 240SX

Radio Removal:

- Carefully, release fasteners that secure radio/gear selector trim panel (panel snaps off) using panel removal tool.
- Extract the (4) screws that secure the radio assembly to the dash, pull the unit out of the dash cavity, disconnect the wire harness connectors/antenna and remove the radio.

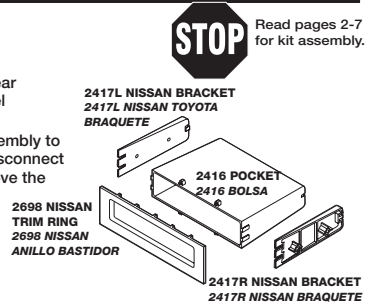

1990-96 Nissan 300ZX

Radio Removal:

- Snap off the trim piece from along the top edge of the radio and remove (2) screws from this location.
- Remove (1) trim cap from each top corner of the dash/radio trim piece and extract (2) screws from this location.
- Carefully snap off the trim panel. Spring clips secure the trim in the two lower corners.
- Extract the (4) screws securing the radio/bracket assembly to the dash. Pull the assembly out of the cavity. Disconnect the wire harnesses and remove the radio.

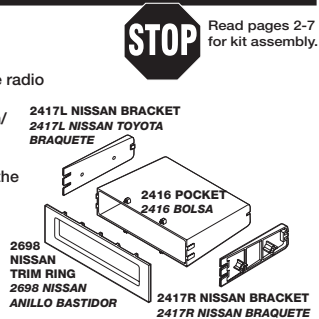

1998-01 Nissan Altima

RADIO REMOVAL:

NOTE: The factory radio provision is for a double DIN ISO stereo or stereo/pocket assembly that fits behind the dash bezel. For single DIN aftermarket applications, we recommend the use of an ISO mount DIN radio.

- Pop up shifter trim from the bracket edge first.
- Extract (2) screws from the bottom of the radio dash bezel.
- Extract (2) screws in the dash bezel from below climate controls.
- Carefully pull out on the dash radio dash bezel to release. Unplug lighter and remove the bezel.
- Extract the (4) screws securing the radio to the dash. Unplug connectors and antenna and remove radio.

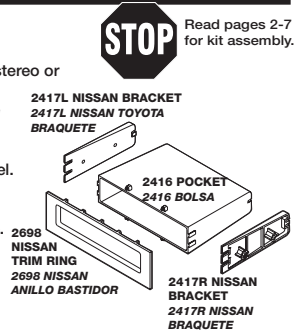

- Extraiga los (4) tornillos con cabeza Phillips que sujetan el radio. Levante hacia afuera, desconecte y remueva.
- Desprendida primero el bisel bastidor del radio de la orilla inferior, levante hacia afuera, desconecte y remueva el centro y extraiga los (2) tornillos con cabeza Phillips del fondo de la cavidad del centro.
- Para ilustraciones detalladas sobre ensamblar el panel de montaje y el orificio para este vehículo, refiérase a la sección en inglés.

- Extraer dos tornillos de la parte superior de la ubicación del radio - Sacar el centro y Sacar dos tornillos que fijan la moldura de la parte superior de la moldura del radio, sobre de lado del centro.
- Sacar dos tornillos para metal con cabeza en cruz de la parte inferior de la moldura del radio, (1) de cada lado del centro.
- Retirar el centro y la moldura.
- Retirar el tipo tornillos para metal con cabeza en cruz del braquete del radio.
- Desconectar la antena, el parlante, el suministro eléctrico y todas las conexiones eléctricas, luego retirar el radio.

- Extraer dos tornillos de la parte superior de la ubicación del radio, sobre de lado del centro.
- Sacar dos tornillos para metal con cabeza en cruz de la parte inferior de la moldura del radio, (1) de cada lado del centro.
- Retirar el centro y la moldura.
- Retirar el tipo tornillos para metal con cabeza en cruz del braquete del radio.
- Desconectar la antena, el parlante, el suministro eléctrico y todas las conexiones eléctricas, luego retirar el radio.

- Extraer dos tornillos de la parte superior de la ubicación del radio, sobre de lado del centro.
- Sacar dos tornillos para metal con cabeza en cruz de la parte inferior de la moldura del radio, (1) de cada lado del centro.
- Retirar el centro y la moldura.
- Retirar el tipo tornillos para metal con cabeza en cruz del braquete del radio.
- Desconectar la antena, el parlante, el suministro eléctrico y todas las conexiones eléctricas, luego retirar el radio.

- Extraer dos tornillos de la parte superior de la ubicación del radio, sobre de lado del centro.
- Sacar dos tornillos para metal con cabeza en cruz de la parte inferior de la moldura del radio, (1) de cada lado del centro.
- Retirar el centro y la moldura.
- Retirar el tipo tornillos para metal con cabeza en cruz del braquete del radio.
- Desconectar la antena, el parlante, el suministro eléctrico y todas las conexiones eléctricas, luego retirar el radio.

- Extraer dos tornillos de la parte superior de la ubicación del radio, sobre de lado del centro.
- Sacar dos tornillos para metal con cabeza en cruz de la parte inferior de la moldura del radio, (1) de cada lado del centro.
- Retirar el centro y la moldura.
- Retirar el tipo tornillos para metal con cabeza en cruz del braquete del radio.
- Desconectar la antena, el parlante, el suministro eléctrico y todas las conexiones eléctricas, luego retirar el radio.

- Extraer dos tornillos de la parte superior de la ubicación del radio, sobre de lado del centro.
- Sacar dos tornillos para metal con cabeza en cruz de la parte inferior de la moldura del radio, (1) de cada lado del centro.
- Retirar el centro y la moldura.
- Retirar el tipo tornillos para metal con cabeza en cruz del braquete del radio.
- Desconectar la antena, el parlante, el suministro eléctrico y todas las conexiones eléctricas, luego retirar el radio.

- Extraer dos tornillos de la parte superior de la ubicación del radio, sobre de lado del centro.
- Sacar dos tornillos para metal con cabeza en cruz de la parte inferior de la moldura del radio, (1) de cada lado del centro.
- Retirar el centro y la moldura.
- Retirar el tipo tornillos para metal con cabeza en cruz del braquete del radio.
- Desconectar la antena, el parlante, el suministro eléctrico y todas las conexiones eléctricas, luego retirar el radio.

- Extraer dos tornillos de la parte superior de la ubicación del radio, sobre de lado del centro.
- Sacar dos tornillos para metal con cabeza en cruz de la parte inferior de la moldura del radio, (1) de cada lado del centro.
- Retirar el centro y la moldura.
- Retirar el tipo tornillos para metal con cabeza en cruz del braquete del radio.
- Desconectar la antena, el parlante, el suministro eléctrico y todas las conexiones eléctricas, luego retirar el radio.

- Extraer dos tornillos de la parte superior de la ubicación del radio, sobre de lado del centro.
- Sacar dos tornillos para metal con cabeza en cruz de la parte inferior de la moldura del radio, (1) de cada lado del centro.
- Retirar el centro y la moldura.
- Retirar el tipo tornillos para metal con cabeza en cruz del braquete del radio.
- Desconectar la antena, el parlante, el suministro eléctrico y todas las conexiones eléctricas, luego retirar el radio.

- Extraer dos tornillos de la parte superior de la ubicación del radio, sobre de lado del centro.
- Sacar dos tornillos para metal con cabeza en cruz de la parte inferior de la moldura del radio, (1) de cada lado del centro.
- Retirar el centro y la moldura.
- Retirar el tipo tornillos para metal con cabeza en cruz del braquete del radio.
- Desconectar la antena, el parlante, el suministro eléctrico y todas las conexiones eléctricas, luego retirar el radio.

- Extraer dos tornillos de la parte superior de la ubicación del radio, sobre de lado del centro.
- Sacar dos tornillos para metal con cabeza en cruz de la parte inferior de la moldura del radio, (1) de cada lado del centro.
- Retirar el centro y la moldura.
- Retirar el tipo tornillos para metal con cabeza en cruz del braquete del radio.
- Desconectar la antena, el parlante, el suministro eléctrico y todas las conexiones eléctricas, luego retirar el radio.

- Extraer dos tornillos de la parte superior de la ubicación del radio, sobre de lado del centro.
- Sacar dos tornillos para metal con cabeza en cruz de la parte inferior de la moldura del radio, (1) de cada lado del centro.
- Retirar el centro y la moldura.
- Retirar el tipo tornillos para metal con cabeza en cruz del braquete del radio.
- Desconectar la antena, el parlante, el suministro eléctrico y todas las conexiones eléctricas, luego retirar el radio.

- Extraer dos tornillos de la parte superior de la ubicación del radio, sobre de lado del centro.
- Sacar dos tornillos para metal con cabeza en cruz de la parte inferior de la moldura del radio, (1) de cada lado del centro.
- Retirar el centro y la moldura.
- Retirar el tipo tornillos para metal con cabeza en cruz del braquete del radio.
- Desconectar la antena, el parlante, el suministro eléctrico y todas las conexiones eléctricas, luego retirar el radio.

1987-89 Nissan Stanza (Sedan, Hatchback)

Radio Removal:

1. Remove (2) Phillips head sheet metal screws from top of radio trimpanel above climate controls.
2. Remove (2) Phillips head sheet metal screws from lower radio trimpanel, one from either side of the ashtray.
3. Remove ashtray and trim panel.
4. Remove (4) Phillips head sheet metal screws from radio bracket.
5. Disconnect antenna, speaker, power and all electrical connections, remove radio.

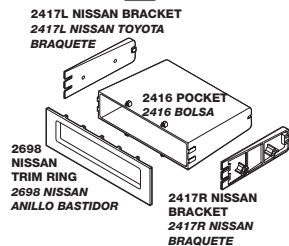

STOP Read pages 2-7 for kit assembly.

1993-97 Nissan Altima

Radio Removal:

1. Using a panel removal tool, carefully pry up on shifter trim bezel to release and remove.
2. Extract (2) screws from the panel below the steering column. Gently pull the panel down to release the clips along the top edge of it and remove the panel.
3. Extract (2) screws from just above the radio.
4. Extract (4) screws in the shifter area holding the lower rear portion of the radio trim bezel.
5. Extract (1) screw at lower left between radio and steering wheel.
6. Carefully pull bezel away from console/ dash to remove and use caution above radio where this bezel interlocks with the vent trim.
7. Extract 4 screws securing the radio in the dash, unplug and remove.

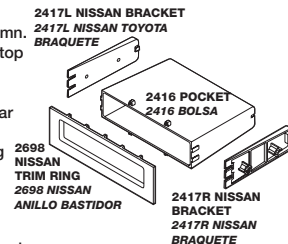

STOP Read pages 2-7 for kit assembly.

1982-86 Nissan Stanza (Liftback, Sedan)

Radio Removal:

1. Remove (3) screws from above radio location.
2. Remove (2) screws, one from side of heater and one from A/C controls, remove dash panel.
3. Remove (3) screws securing radio assembly to dash, pull assembly outward.
4. Disconnect power, antenna, speaker and all electrical connections, remove radio.

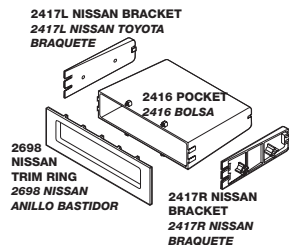

STOP Read pages 2-7 for kit assembly.

1990-91 Nissan Axxess

Radio Removal:

1. Extract (2) screws from the top, underside of the radio/ climate control trim panel.
2. Pull the panel off and remove it.
3. Extract (4) fasteners securing the radio/pocket assembly.
4. Pull the assembly out of the dash. Disconnect the radio harnesses and remove the radio.

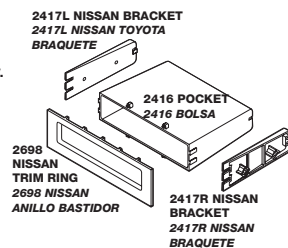

STOP Read pages 2-7 for kit assembly.

2000-04 Nissan Xterra

Radio Removal:

NOTE: The factory radio is for a double ISO/DIN radio.

1. Remove the ashtray and extract (2) Phillip head screws from the underside of ashtray.
2. Unsnap the radio dash bezel from the bottom edge first, lift away, disconnect, and remove.
3. Extract (4) Phillip head screws securing radio. Lift away, unplug, and remove.

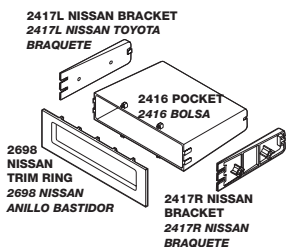

STOP Read pages 2-7 for kit assembly.

2000-01 Nissan Frontier

Radio Removal:

NOTE: The factory radio provision is for a Double ISO/DIN style radio.

1. Remove ashtray, extract (2) Phillips head screws from ashtray cavity.
2. Using panel removal tool, pry off radio trim bezel. Unplug cigarette lighter and remove.
3. Extract (4) Phillips head screws securing radio. Lift away, unplug, and remove.

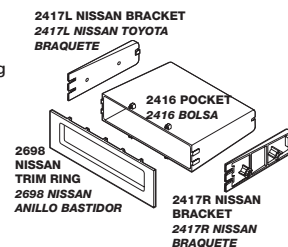

STOP Read pages 2-7 for kit assembly.

1998-99 Nissan Frontier

Radio Removal:

NOTE: The factory radio provision is for a Double DIN ISO stereo or stereo/pocket assembly that fits behind the dash bezel. For single ISO DIN aftermarket applications we recommend the use of an ISO mount DIN radio.

1. Remove ashtray and extract (2) screws from below.
2. Carefully pull out on the dash radio dash bezel to release. Unplug and remove the bezel.
3. Extract the (4) screws securing the radio to the dash. Unplug connectors, antenna and remove radio.

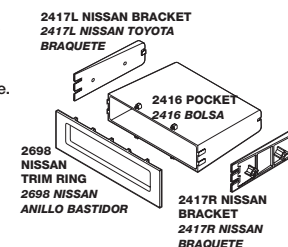

STOP Read pages 2-7 for kit assembly.

1994-97 Nissan Hardbody Pickup 1994-95 Nissan Pathfinder

Radio Removal:

1. Extract the (2) screws above the heater controls securing the radio dash bezel to the dash.
2. Carefully pry out on the perimeter of the radio dash bezel using a panel removal tool to release the fastening clips securing it to the dash, unplug all connectors and remove.
3. Extract the (4) screws securing the radio to the dash, pull the radio out of the cavity, unplug all connectors and remove.

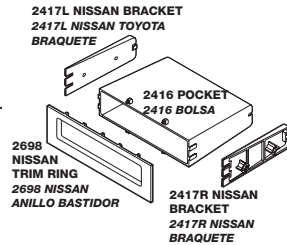

STOP Read pages 2-7
for kit assembly.

1986-93 Nissan Hardbody 1986-93 Nissan Pathfinder

Radio Removal:

1. Remove (2) screws from the underside of the radio trim panel.
2. Remove the ash tray, then remove (1) screw from behind the ash tray.
3. Remove (2) screws from the top edge of the radio trim panel.
4. Pull trim panel away from the dashboard, disconnect electrical connections from the cigarette lighter and remove the panel.
5. Remove (4) screws from radio plate and remove the face plate.
6. Remove (4) screws from the radio mounting bracket and then slide the radio out of the cavity. Disconnect all electrical connections, remove the radio.

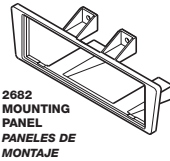

STOP Read pages 2-7
for kit assembly.

NOTE: On some 1988 and later models, sections of the bottom and side walls of the kit will require trimming or sub-dash clearance. (Minimal modification).

1989-94 Nissan Maxima (Sedan)

Radio Removal:

1. Remove (4) screws securing the radio console trim – (2) at the top of the radio and (2) from down below the ashtray/lighter – then pull the trim back, disconnect the connectors and remove the trim.
2. Extract the (4) screws that secure the radio to the dash, pull the unit out of the cavity, disconnect the connectors and antenna and remove the radio.

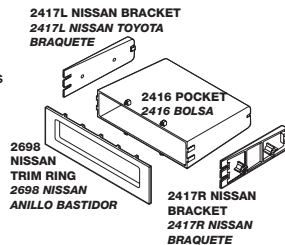

STOP Read pages 2-7
for kit assembly.

1991-93 Nissan NX

Radio Removal:

1. Remove (2) screws above the radio in the trim bezel.
2. Remove (2) screws below the ashtray securing the bezel.
3. Unsnap the shifter trim and remove.
4. Starting from the top, release the bezel from the dash by pulling outward. Unplug the connectors. Tilt the bezel upward and remove the cable from the air vent at the top of the bezel.
5. Extract the (4) screws securing the radio to the dash. Pull the radio out of the cavity. Unplug all connectors and remove.

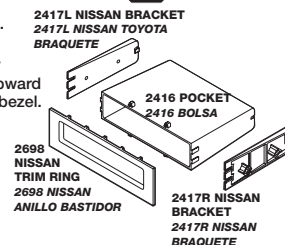

STOP Read pages 2-7
for kit assembly.

1987-90 Nissan Pulsar (3 Door Sport Coupe)

Radio Removal:

1. Remove (3) Phillips head sheet metal screws from the underside of the upper lip of the dash trimpanel.
2. Remove (2) Phillips head sheet metal screws from under the bottom edge of the trimpanel then remove the trimpanel.
3. Remove (4) Phillips head sheet metal screws from the radio mounting brackets, disconnect wiring harnesses, and then remove radio.

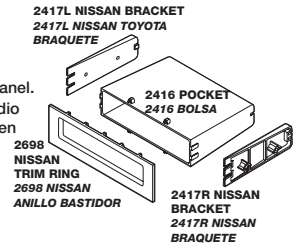

STOP Read pages 2-7
for kit assembly.

1991-94 Nissan Sentra

Radio Removal:

NOTE: The factory radio is a DIN style mounted behind the radio trim bezel.

1. Remove (2) screws from above the radio securing the trim bezel to the dash.
2. Remove the ashtray (for added clearance) and extract (2) screws securing the bottom of the radio trim bezel.
3. Carefully pry outward on radio trim bezel. Using a panel removal tool, disconnect all connectors and remove.
4. Extract the (4) screws securing the radio to the dash. Unplug the connectors and remove the radio.

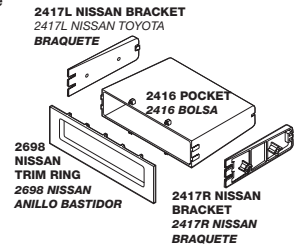

STOP Read pages 2-7
for kit assembly.

1987-90 Nissan Sentra (Sedan, Wagon and Hatchback)

Radio Removal:

NOTE: Removal procedures are the same on all models.

1. Remove ashtray.
2. Remove (2) Phillips head sheet metal screws from underside of top edge of radio trimpanel.
3. Remove (2) Phillips head sheet metal screws from underside of lower edge of radio trimpanel.
4. Disconnect electrical connections from cigarette lighter and remove trimpanel.
5. Remove (2) Phillips head sheet metal screws securing radio to dash, disconnect power, antenna and all other electrical connections and remove radio.

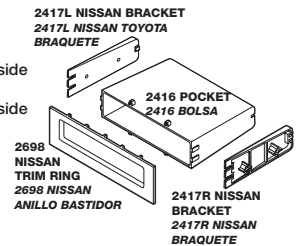

STOP Read pages 2-7
for kit assembly.

1990-92 Nissan Stanza (Sedan)

Radio Removal:

1. Extract (2) screws from above the radio location – screws secure the trimpanel.
2. Pull the ashtray out and remove two screws securing the lower edge of the trim piece.
3. Remove (3) screws from the bottom edge of the dash trim piece – one below the hazard light and defroster switch and two located to the left of the steering column.
4. Release the spring clips that secure the entire top edge of the dash trim – clips may require firm prying at each location.
5. Disconnect the harnesses from the various switches and remove the trim.
6. Four screws secure the radio assembly to the dash.

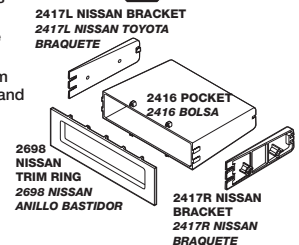

STOP Read pages 2-8
for kit assembly.